

**siegling prolink**  
modulbänder

# TECHNISCHES HANDBUCH

Konventionelle Transportbänder sind aufgrund ihrer Bauart für viele Förder- und Prozessaufgaben nur bedingt geeignet. Siegling Prolink Kunststoff-Modulbänder ergänzen das Forbo Movement Systems Transportbandprogramm an diesen Stellen perfekt. Unsere große Erfahrung in der Leichtförder-technik garantiert Ihnen nicht nur hervorragende Produktqualität, sondern auch qualifizierte Beratung, schnelle Verfügbarkeit und praxisgerechten Service.





# SIEGLING PROLINK

## Große Modulvielfalt

In enger Zusammenarbeit mit Anwendern und Erstausrüstern stellt unsere Forschung und Entwicklung sicher, dass alle Typen des Siegling Prolink Systems rundherum leistungsstark sind.

Für vielfältige Förder- und Prozessaufgaben, von „filigran“ bis „heavy-duty“ stellen wir Ihnen mit unseren Serien circa 100 Modularten zur Verfügung.

Die Einzelmodule werden durch eingesteckte Kuppelungsstäbe beweglich miteinander verbunden und endlos gemacht.

Das bedeutet:

- variable Breiten und Längen
- einfache Reparatur
- geringe Lagerhaltung

In vielen Fällen können bestehende Anlagen auf Siegling Prolink umgerüstet werden. Neben den Standardfarben sind beliebige Farben auf Anfrage lieferbar.

Datenblätter mit zusätzlichen technischen Informationen über die einzelnen Serien und die verwendeten Werkstoffe sind online verfügbar. Bitte beachten Sie, dass einige der aufgeführten Modultypen ggf. nicht standardmäßig mit allen Oberflächenstrukturen bzw. in allen Werkstoffen und Farben erhältlich sind. Wenn Sie besonderen Anforderungen haben oder weitere Informationen benötigen, sprechen Sie uns bitte an.



## Funktionsgerechte Details

Unsere Bänder können individuell mit Profilen, Seitenplatten und weiterem Zubehör bestückt werden; bei den meisten Serien auch mit verschiedenen Strukturen, Durchlässigkeiten oder Friction Pads.

Spezialmodule und -zubehör für kundenspezifische Anwendungen sind ebenfalls verfügbar oder können nach Ihren Spezifikationen entwickelt werden. Sprechen Sie uns bei besonderen Anforderungen Ihrer Förderaufgabe an.

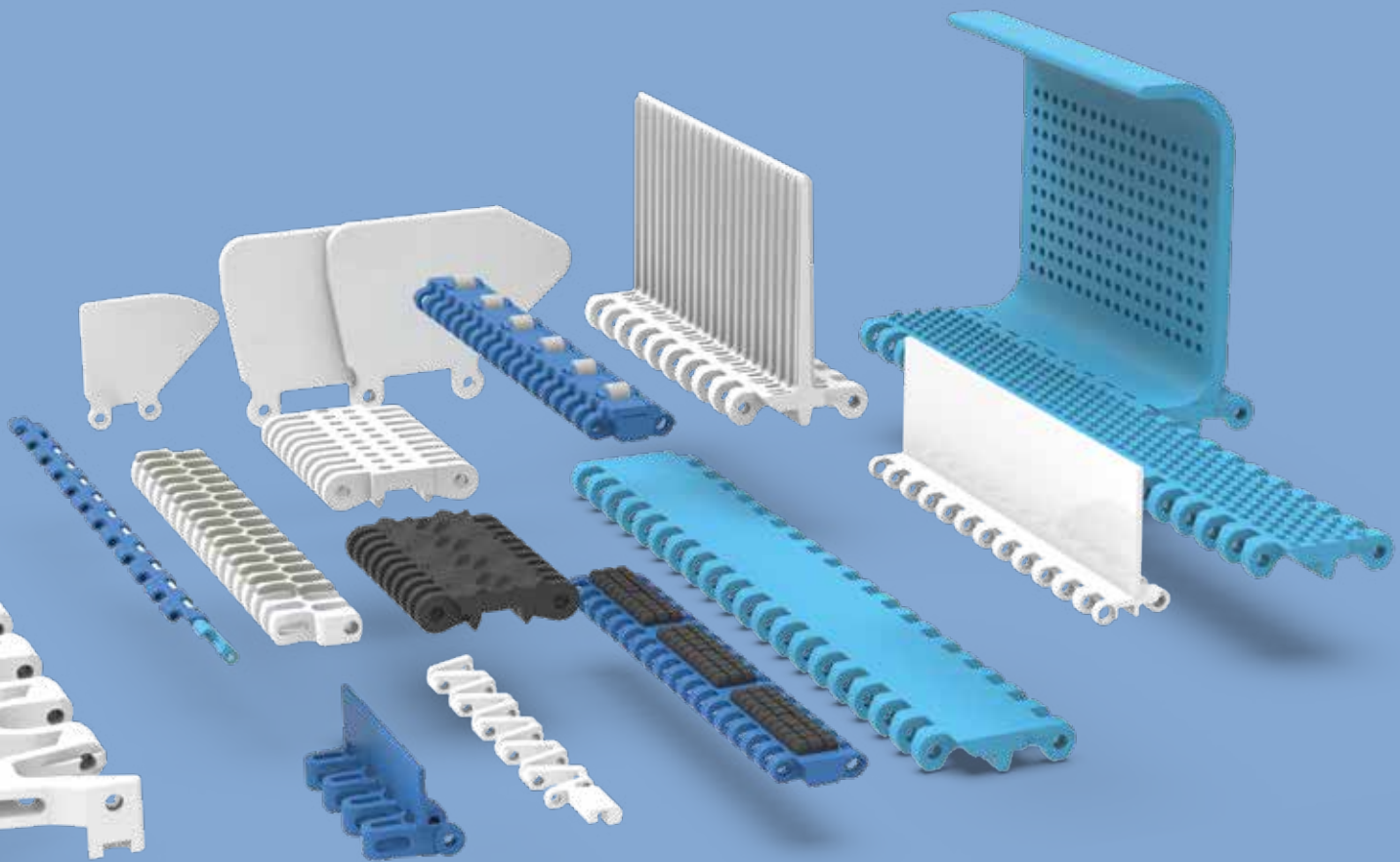

## Werkstoffe

Über das Design von Modulen und Zahnrädern hinaus ermöglicht die Materialauswahl eine weitere Anpassung an die Förder- und Prozessaufgabe.

Alle Werkstoffe haben sich schon in vielen industriellen Anwendungen bewährt und decken durch ihre spezifischen Eigenschaften verschiedenste Einsatzfelder ab.

Die Siegling Prolink Serien sind in mehreren Standardwerkstoffen erhältlich (siehe dazu die jeweilige Serieninformationen). Darüber hinaus können die meisten auch aus den Materialien hergestellt werden, die in Kapitel 2 aufgelistet sind.

## HACCP-Anforderungen

Neue gesetzliche Regelungen zwingen Hersteller in der Lebensmittelbranche zu zunehmend strengeren Hygienestandards und Vorschriften zum Gesundheitsschutz. Herkömmliche Transport- und Prozessbänder können diese Anforderungen in vielen Fällen nicht erfüllen. Einige der Siegling Prolink Modulbandserien wurden hingegen eigens dafür entwickelt, Ihr HACCP-Konzept wirksam zu unterstützen.

# INHALTSVERZEICHNIS

<b>1</b>	<b>Produktportfolio</b> .....	<b>I-8</b>	<b>2</b>	<b>Werkstoffe</b> .....	<b>II-1</b>
1.1	Modulbandserien – Übersicht .....	I-10	2.1	Kunststoffe (Eigenschaften) .....	II-3
	Typenschlüssel .....	I-16		Übersichtstabelle der Bandmaterialien .....	II-6
	Legende .....	I-17		Verwendung der Werkstoffe .....	II-6
	Geradelaufende Bänder .....	I-18		Temperaturbereiche .....	II-7
	Kurvenbänder .....	I-23		Farbcodes .....	II-9
1.2	Detaillierte Informationen zu den Serien .....	I-25		Reibwerte .....	II-10
	Serie 1 .....	I-26		Konformitätserklärung .....	II-11
	Serie 2 .....	I-38		Test zum Bestimmen des Werkstoffs von Siegling Prolink Bändern .....	II-12
	Serie 4.1 .....	I-50		Warnung – Brandrisiko bei den Kunststoff- Modulbändern Siegling Prolink .....	II-12
	Serie 5 .....	I-60		Geeignete Reinigungsmittel .....	II-13
	Serie 6.1 .....	I-84		Chemische Beständigkeit .....	II-13
	Serie 7 .....	I-104	2.2	Weitere Materialien .....	II-18
	Serie 8 .....	I-116		High-Grip-Werkstoffe .....	II-18
	Serie 9 .....	I-134		Shore Härte Skala für High-Grip-Werkstoffe .....	II-18
	Serie 9.1 .....	I-146		Metalle .....	II-18
	Serie 10 .....	I-154			
	Serie 11 .....	I-168	<b>3</b>	<b>Konstruktionsrichtlinien</b> .....	<b>III-1</b>
	Serie 13 .....	I-178	3.1	Grundlagen .....	III-3
	Serie 14 .....	I-186		Faktoren, die die Bandlebensdauer beeinflussen .....	III-3
	Serie 15 .....	I-196		Allgemeine Hinweise zur Bandkonstruktion .....	III-3
	Serie 17 .....	I-202		Definition grundlegender Begriffe und Maße .....	III-4
	Serie 18 .....	I-208	3.2	Anlagenkonstruktion .....	III-5
	Serie 19 .....	I-222		Welle .....	III-5
1.3	Klemmringe .....	I-230		Antriebskonfigurationen .....	III-6
1.4	Anwendungen .....	I-232		Zahnräder .....	III-9
	Obst- und Gemüseverarbeitung .....	I-232		Lasttrum mit Gleitleisten .....	III-12
	Fleisch- und Geflügelverarbeitung .....	I-234	3.3	Anlagenlayouts .....	III-17
	Backwarenherstellung .....	I-236		Schrägförderer .....	III-18
	Verarbeitung von Meeresfrüchten .....	I-238		Abwärtsförderer .....	III-18
	Automobil- und Reifenherstellung .....	I-240		Hold Down Tabs .....	III-19
	Logistik .....	I-241		Bandlaufrichtung .....	III-21
	Sonstige Anwendungen .....	I-242		Kurvenbänder .....	III-22
				Modulanordnung bei vorgegebenen Innenradien (Serie 9.1) .....	III-32
				Spiralförderer .....	III-33

<b>4 Berechnungen</b> .....	<b>IV-1</b>	5.5 Modulbandmontage .....	V-35
4.1 Vier-Schritte-Methode .....	IV-3	Installation .....	V-35
Berechnen der Bandzugkraft $F_U$ .....	IV-4	5.6 Wartung und Reparatur .....	V-36
Berechnen der angepassten Bandzugkraft $F_{adj}$ ..	IV-5	5.7 Reinigung .....	V-37
Berechnen der zulässigen Bandzugkraft $F_{adm}$ ..	IV-6	5.8 Vorbeugende Wartung und Fehlerbehebung ..	V-38
Validierung der Bandauswahl .....	IV-6	Das Band verläuft; die Bandkanten	
4.2 Berechnungsbeispiel .....	IV-7	berühren den Rahmen .....	V-38
4.3 Wellenauslegung .....	IV-10	Die Zahnräder greifen nicht richtig ein .....	V-38
4.4 Temperatureinfluss auf die Bandabmessungen ..	IV-14	Übermäßiger Zahnradverschleiß .....	V-39
		Übermäßiger Bandverschleiß .....	V-39
		Hohe Banddehnung; übermäßiger	
		Banddurchhang .....	V-40
		Kupplungsstäbe lösen sich aus dem Band .....	V-40
<b>5 Bedienungsanleitung</b> .....	<b>V-1</b>	<b>6 Anhang</b> .....	<b>VI-1</b>
5.1 Vorbereitung der Bandmontage .....	V-3	6.1 Glossar .....	VI-3
5.2 Zahnradmontage .....	V-4	6.2 Formelzeichen .....	VI-6
5.3 Gleitleistenanordnung bei Kurvenbändern .....	V-11	6.3 Zusätzliche Tabellen .....	VI-9
5.4 Verbinden der Bandabschnitte .....	V-25	Geschwindigkeitsbegrenzung für Kurvenbänder ..	VI-9
Serien 1, 2, 4.1, 8. ....	V-25	Wellenabmessungen für geformte Zahnräder ..	VI-11
Serie 5. ....	V-25	Abmessungen der Achsaufnahme bei	
Serie 5 ST .....	V-26	Prolink-Zahnrädern .....	VI-12
Combo Bänder (S5 ST und S11) .....	V-26	Abmessungen der Nuten für Sicherungsringe ..	VI-13
Serien 6.1, 10. ....	V-26	Minimale Konstruktionsradien .....	VI-15
Serie 7. ....	V-27	Lastindex .....	VI-17
Serie 9. ....	V-27	Allgemeine Werkstoffdaten .....	VI-17
Serie 9.1 .....	V-28	Maßabweichungen .....	VI-18
Serie 11 .....	V-28	Maßtoleranzen .....	VI-19
Serie 13 .....	V-29	Drainagekapazität/Durchflussrate	
Serien 14, 15 .....	V-29	der Prolink-Bänder .....	VI-19
Serie 17 .....	V-30	6.4 Umrechnungstabelle	
Serie 18 .....	V-30	metrische/zöllige Einheiten .....	VI-21
Serie 19 .....	V-31	6.5 Montageinformationen .....	VI-22
Serie 4.1 ProSnap (PSP) .....	V-32	Sicherungsringe .....	VI-22
Serie 6.1, 10 ProSnap (PSP) .....	V-32	Geteilte Zahnräder .....	VI-22
Serie 13 ProSnap (PSP) .....	V-32	6.6 Fragebogen .....	VI-23
Kleine Verschlussstopfen für extrudierte		Gebogene Profile – Datenblatt .....	VI-24
oder Stahlkupplungsstäbe (Serie 4.1 und 8) .....	V-33	Einsatzcheckliste .....	VI-25
Kleine Verschlussstopfen für extrudierte		Checkliste für Spiralförderer .....	VI-27
oder Stahlkupplungsstäbe (Serie 6.1 und 10) .....	V-33	6.7 Anmerkungen .....	VI-31
Bänder mit mehr als einem Kupplungsstab .....	V-34	6.8 Rechtliche Hinweise .....	VI-32
Alternative für Bänder mit mehr als			
einem Kupplungsstab pro Scharnier			
Serie 4.1, 6.1, 8, 10, 13 .....	V-34		



# 1 PRODUKT- PORTFOLIO

- 1.1 Modulbandserien – Übersicht
- 1.2 Detaillierte Informationen zu den Serien
- 1.3 Klemmringe
- 1.4 Anwendungen

# 1.1 MODULBANDSERIEN – ÜBERSICHT

Siegling Prolink umfasst verschiedene Bandserien für unterschiedliche Transportanforderungen.



Serie	Teilung	Beschreibung
1	50 mm (2 in)	Für den Transport mittelschwerer bis schwerer Güter in industriellen Anwendungen; geschlossene Scharnierkonstruktion
2	25 mm (1 in)	Für den Transport leichter Güter im Lebensmittelbereich, im Containerhandling und in industriellen Anwendungen; offene Scharnierkonstruktion
4.1	14 mm (0,55 in)	Für den Transport leichter bis mittelschwerer Güter im Food- und Nonfood-Bereich; kleine Teilung ermöglicht den Produkttransport über Messerkanten; offene Scharnierkonstruktion
5	25 mm (1 in)	Kurven- und Spiralband mit Kupplungsstäben aus rostfreiem Edelstahl für den Transport leichter bis mittelschwerer Güter; besonders starkes und vielseitiges Kurvenband mit hoher Durchlässigkeit
6.1	50 mm (2 in)	Für den Transport mittelschwerer bis schwerer Güter, insbesondere für anspruchsvolle Aufgaben mit hohen Hygieneanforderungen, wie bei der Verarbeitung von Fleisch, Geflügel und Meeresfrüchten (einschließlich Schneiden, Entbeinen und Häuten); leicht zu reinigen; offene Scharnierkonstruktion
7	40 mm (1,6 in)	Für den Transport schwerer Güter in industriellen Anwendungen; mit hervorragender Zugfestigkeit und herausragender Haltbarkeit; für den Schwerlasttransport geeignet (z. B. als Werkerband in der Automobilindustrie, für den Fahrzeugtransport usw.); geschlossene Scharnierkonstruktion
8.1	25,4 mm (1 in)	Für den Transport mittelschwerer bis schwerer Güter in industriellen Anwendungen; geschlossene Scharnierkonstruktion
9	50 mm (2 in)	Kurven- und Spiralband mit Kupplungsstäben aus rostfreiem Edelstahl für den Transport mittelschwerer bis schwerer Güter; besonders starkes und vielseitiges Kurvenband mit hoher Durchlässigkeit
9.1	50 mm (2 in)	Spiralband mit Kupplungsstäben aus rostfreiem Edelstahl für den Transport mittelschwerer bis schwerer Güter; außergewöhnlich starkes Kurvenband mit großer Durchlässigkeit, clipfreiem Design und einstellbarem Bandradius von 1,3 bis 2,9 x Bandbreite.
10	25,4 mm (1 in)	Für den Transport leichter bis mittelschwerer Güter in Anwendungen mit hohen Hygieneanforderungen; leicht zu reinigen; offene Scharnierkonstruktion
11	25 mm (1 in)	Kurvenband für den Transport leichter Güter; mit besonders geringem Eigengewicht und sehr kleinen Kurvenradius von 1,4 x Bandbreite
13	8 mm (0,31 in)	Für den Transport leichter Güter im Food- und Nonfood-Bereich in Anwendungen mit Messerkanten; sehr kleine Teilung; offene Scharnierkonstruktion
14	12,7 mm (0,5 in)	Für den Transport mittelschwerer Güter im Food- und Nonfood-Bereich; kleine Teilung erlaubt schmale Übergabespalte; Bandunterseite für Messerkanten optimiert; starke, geschlossene Scharnierkonstruktion
15	12,7 mm (0,5 in)	Für den Transport leichter Güter in Lebensmittelanwendungen mit einer Messerkante von 12,7 mm (0,5 in)
17	25,4 mm (1 in)	Für den Transport mittelschwerer bis schwerer Güter in industriellen Anwendungen; geschlossene Scharnierkonstruktion
18	25,4 mm (1 in)	Für den Transport leichter bis mittelschwerer Güter im Food- und Nonfood-Bereich
19	65,5 mm (2,5 in)	Außergewöhnlich robuste und flexibel konfigurierbare Lösung für Schwerlast-Montagelinien (HEAL). Stahlverstärktes Kunststoff-Modulband mit überragender Festigkeit, zuverlässiger Leistung und konstant niedrigen Betriebskosten.

Jede Bandserie ist mit verschiedenen Oberflächenstrukturen erhältlich, wie zum Beispiel: glatte Oberfläche, Gitterstruktur, mit Rundnoppen, mit Spitznoppen, rutschfeste Oberfläche und Friction Top. Diese können mit verschiedenen Durchlässigkeitsgraden kombiniert werden. Diese große Auswahl an Optionen garantiert, dass spezifische Anforderungen stets erfüllt werden können.

Die folgenden Tabellen unterstützen Sie bei der Auswahl der richtigen Serie.

**Bitte beachten: Serie 3 wurde durch Serie 6.1 ersetzt. Serie 6.1 bietet die gleichen Modulvarianten in einer besseren Qualität und Reinigbarkeit.**

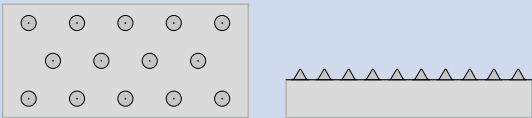
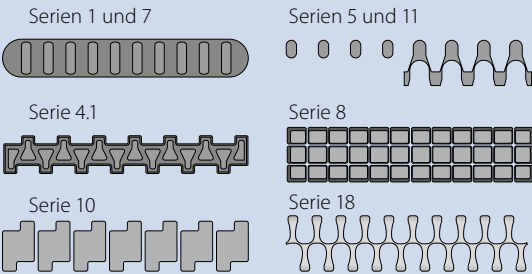
## Optionen für die Bandoberfläche

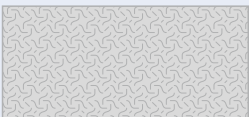
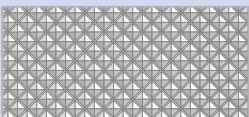
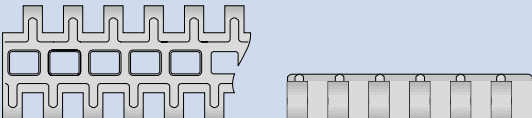
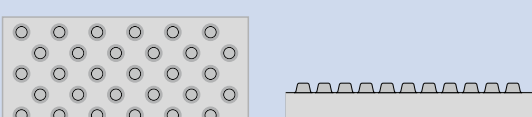
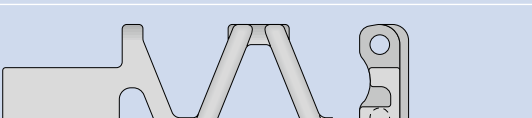
Anwendung/ Anforderung	Schlüssel	Erklärung
Standard-transport	FLT 	<b>Glatte Oberfläche</b> Eine glatte Oberfläche für allgemeine Transportaufgaben ohne spezifische Oberflächenanforderungen. Glatte Oberflächen können durchlässig sein.
Besonders gute Mitnahme	CTP 	<b>Mit Spitznoppen</b> Kleine Spitznoppen verbessern die Mitnahme bei weichen Produkten, wie zum Beispiel Fleisch, um selbst bei leichten Steigungen eine effiziente Förderung zu garantieren.
	FRT 	<b>Friction Top</b> Gummieinlagen erhöhen die Reibung zwischen Bandoberfläche und Produkt. Das Design und die Konstruktion der Gummieinlagen variieren je nach Serie.
Personen-transport	NSK 	<b>Rutschfest</b> Die spezielle rutschfeste Oberfläche bietet eine bessere Haftung und verhindert ein Ausrutschen in nassen und schmutzigen Umgebungen.
	SRS 	<b>Rutschhemmend</b> Eine praktische Oberfläche für den Personentransport, bei dem die Ausrutschgefahr minimiert werden muss.
Sehr gute Ablöse-eigenschaften	NPY 	<b>Struktur „Negative Pyramide“</b> Die reduzierte Kontaktfläche ermöglicht ein besseres Ablösen von weichen Produkten wie zum Beispiel klebrigem Teig.
	RAT 	<b>Abgerundete Auflagefläche</b> Erhöhte, abgerundete Kanten reduzieren die Kontaktfläche, um bessere Ablöse-eigenschaften in Kombination mit einer verbesserten Produktkühlung und geringerer Reibung zu erzielen.
	NTP 	<b>Mit Rundnoppen</b> Die kleinen Noppen reduzieren die Kontaktfläche zwischen Band und Produkt erheblich. Überlegene Oberfläche für Anwendungen, die gute Ablöse-eigenschaften erfordern (z.B. Gemüse mit Blättern).
	RSA 	<b>Reduzierte Kontaktfläche</b> Durch die reduzierte Kontaktfläche werden die Produkte angehoben, was eine bessere Luftzirkulation ermöglicht.

Fortsetzung auf der nächsten Seite

# 1.1 MODULBANDSERIEN – ÜBERSICHT

Fortsetzung der vorherigen Seite

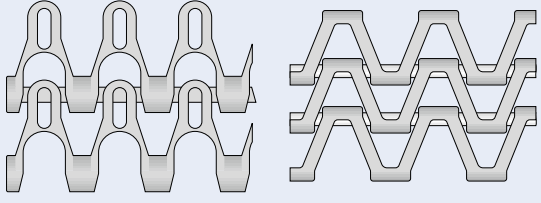
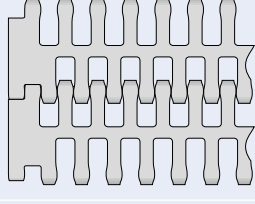
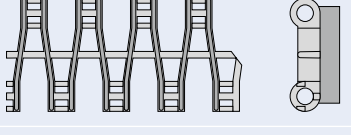
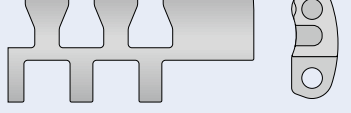
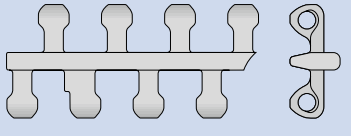
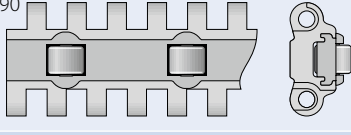
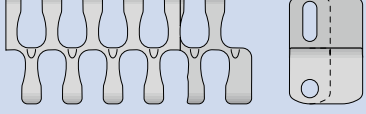
Anwendung/ Anforderung	Schlüssel	Erklärung
Drainage und Kühlung	GRT 	<b>Gitterstruktur</b> Eine glatte Oberfläche mit hoher Durchlässigkeit (> 45 %).
	FLT 	<b>Glatte Oberfläche</b> Eine glatte Oberfläche mit hoher Durchlässigkeit.
	RRB 	<b>Erhöhte Verrippung</b> Wird für eine sichere Übergabe in Verbindung mit Fingerplatten verwendet.
	CUT 	<b>Gebogene Oberfläche</b> zur Reduzierung von Produktbewegungen. Kann mit Bandabstreifern im Bereich des Antriebs verwendet werden auf Grund der dann kreisförmigen Oberfläche.
Bessere Aufwärts- förderung	LRB 	<b>Querrippen</b> Für die Aufwärtsförderung von empfindlichen Produkten.
Reduzierte Ober- flächenreibung senkrecht zur Förderrichtung	RTP A90 	<b>RTP A90</b> Roller Top A90 zum Ein- und Ausschleusen des Förderguts von der Seite (90° zur Förderrichtung).
Reduziert den erforderlich Platzbedarf	HDK 	<b>High Deck</b> Ermöglicht die Ausnutzung der Bandbreite und darüber hinaus

## Verfügbare Strukturen für jede Serie

Oberflächenstruktur	Serie																		
	1	2	4.1	5	6.1	7	8	8.1	9	9.1	10	11	13	14	15	17	18	19	
CTP (mit Spitznoppen)					●								●				●		
CUT (gebogene Oberfläche)														●					
FLT (glatte Oberfläche)	●	●	●		●	●		●			●		●	●		●			
FRT (Friction Top)	●	●	●	●	●	●	●				●	●		●			●		
GRT (Gitterstruktur)		●		●					●	●		●			●		●		
GRT G (Gitterstruktur, geführt)				●					●								●		
GRT RG (Gitterstruktur, außen geführt)				●														●	
GRT HD (Gitterstruktur, Hold Down Caps)												●							
GRT ST (Gitterstruktur, verstärkt)				●															
HDK (High Deck)																		●	
LRB (Querrippen)											●								
NPY (negative Pyramide)			●										●						
NSK (rutschfest)	●					●		●											
NTP (mit Rundnoppen)			●	●	●				●		●								
RAT (abgerundete Auflagefläche)								●											
RRB (erhöhte Verrippung)		●																	
RSA (reduzierte Kontaktfläche)															●				
SRS (rutschhemmende Oberfläche)	●					●		●								●		●	
RTP (Roller Top)							●												

## Verfügbare prozentuale Durchlässigkeit für jede Serie

Durchlässigkeit des Bands	Serie																		
	1	2	4.1	5	6.1	7	8	8.1	9	9.1	10	11	13	14	15	17	18	19	
0% (geschlossen)	●	●	●		●	●	●	●			●		●	●		●		●	
1% – 10%						●													
11% – 20%	●	●																	
21% – 30%			●		●			●			●			●					
31% – 40%				●	●						●	●	●						
> 40%		●		●					●	●		●			●		●		

Der Prozentsatz beschreibt das Verhältnis zwischen heller Oberfläche und Schatten, wenn das Modul unter Licht gehalten wird.

# 1.1 MODULBANDSERIEN – ÜBERSICHT

## Verfügbares Zubehör für jede Serie

Zubehör	Serie																		
	1	2	4.1	5	6.1	7	8	8.1	9	9.1	10	11	13	14	15	17	18	19	
FLT GT (glatte Oberfläche mit Führungsstegen)								●											
Profile	●	●	●	●	●		●		●	*	●	●		●		●	●		
– gebogenes Ende (formgespritzt)					●														
– gebogenes Ende (in Form gebogen)	*	*	*	*	*		*		*	*	*	*		*					
Seitenplatten	●	●		●	●		●	●	●		●						●		
Fingerplatten		●																	
Hold Down Tabs					●		●	●			●								
Anpassbarer Innenradius									●	*									
Modul mit Lagerzapfen				●															
PRR (Pin Retained Rollers)	*	*	*	*	●	●		●	*	*	*			●			*		
Radstopper						●												●	
ProSnap			●		●						●		●						
REL (Verstärkungslasche)																		●	

\* auf Anfrage



# 1.1 MODULBANDSERIEN – ÜBERSICHT

## Typenschlüssel\*

	Serie ①										
	Durchlässigkeit/Zahnradgröße ②		Oberflächenstruktur ③			Typ ④		Art ⑤			
			Werkstoff ⑥			Farbe ⑦		Höhe/Durchmesser/Achsaufnahme ⑧			
			Länge/Breite ⑨					Cap-Werkstoff und -Farbe ⑩ ⑪			
1	S6.1	- Z10		SPR	V2	PA	LG	SQ40mm			(Seite I-93)
2	S4.1	- 0	NPY			PP	BL				(Seite I-53)
3	S9	- 45	GRT	SMR	SG	POM	UC	H25	W50		(Seite I-143)
4	S11	- 45	GRT	CCW		POM-CR	WT			(POM WT/BL)	(Seite I-173)

\* Nicht für jeden Artikel sind alle Angaben relevant (in Bezug auf die Bezeichnung). Nicht relevante Parameter werden in diesen Fällen weggelassen und die folgenden rücken entsprechend auf.

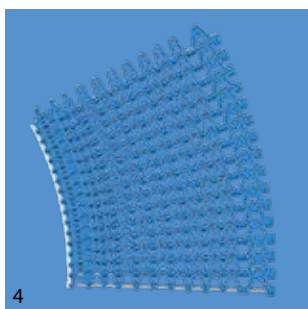
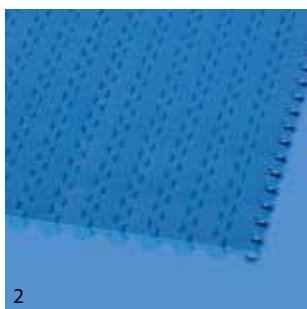















# Legende

<b>① Serie</b>	
S1 bis S19	
<b>② Durchlässigkeit/ Zahnradgröße</b>	
Prozentuale Durchlässigkeit Format: xx Z. B.: 20 = 20%	
Für Zahnräder: Anzahl der Zähne Format: „Z“xx Z. B.: Z12 = 12 Zähne	
<b>③ Oberflächenstruktur</b>	
<b>BSL</b>	Slider Basismodul
<b>CTP</b>	Mit Spitznoppen
<b>CUT</b>	Gebogene Oberfläche
<b>FLT</b>	Glatte Oberfläche
<b>FRT-OG</b>	Friction Top ohne High-Grip-Einsatz
<b>FRT(X)</b>	Friction Top (Design X)
<b>GRT</b>	Gitterstruktur
<b>HDK</b>	High Deck
<b>LRB</b>	Querrippen
<b>MOD</b>	Modifizierte Modulform
<b>NCL</b>	Antihaft-Oberfläche
<b>NPY</b>	Negative Pyramide
<b>NSK</b>	Rutschfest
<b>NSK2</b>	Rutschfest, Nonwoven Variante
<b>NTP</b>	Mit Rundnoppen
<b>PRR</b>	Pin Retained Rollers
<b>RAT</b>	Abgerundete Auflagefläche
<b>RRB</b>	Erhöhte Verrippung
<b>RSA</b>	Reduzierte Kontaktfläche
<b>RTP</b>	Roller Top
<b>SRS</b>	Rutschhemmende Oberfläche
<b>④ Typ</b>	
<b>BPU</b>	Becherprofil
<b>CAP</b>	Pin-Verschluss und Bandkantenabschluss
<b>CCW</b>	Gegen den Uhrzeigersinn
<b>CLP</b>	Clip
<b>CM</b>	Mittenmodul
<b>CW</b>	Im Uhrzeigersinn
<b>FPL</b>	Fingerplatte
<b>HDT</b>	Hold Down Tab
<b>IDL</b>	Umlenkrolle
<b>INS</b>	Einsatz
<b>PIN</b>	Kupplungsstab
<b>PMC</b>	Mittenmodul mit Profil
<b>PMU</b>	Universalmodul mit Profil
<b>PSP</b>	ProSnap

<b>PSU-0</b>	Gebogenes Profilmodul universal, geschlossen
<b>PSU-X</b>	Gebogenes Profilmodul universal, x% offen
<b>RI</b>	High-Grip-Einsatz
<b>REL</b>	Verstärkungslasche (SS)
<b>ROL</b>	Rollen
<b>RTR</b>	Klemmring
<b>SG</b>	Modul mit Seitenplatte
<b>SGL</b>	Seitenplatte, links
<b>SGR</b>	Seitenplatte, rechts
<b>SLI</b>	Slider
<b>SMA</b>	Seitenmodul, Seite A
<b>SMB</b>	Seitenmodul, Seite B
<b>SML</b>	Seitenmodul, links
<b>SMR</b>	Seitenmodul, rechts
<b>SMT</b>	Seitenmodul, enger Kurvenradius
<b>SMU</b>	Seitenmodul, universal/beidseitig
<b>SPR</b>	Zahnrad
<b>SPR-SP</b>	Geteiltes Zahnrad, 2-teilig
<b>SSL</b>	Selbststapler Randmodul links
<b>SSR</b>	Selbststapler Randmodul rechts
<b>TPL</b>	Wendekonsole, links
<b>TPR</b>	Wendekonsole, rechts
<b>UM</b>	Universalmodul
<b>WSC</b>	Radstopper mittig
<b>WSS</b>	Radstopper seitlich
<b>⑤ Art</b>	
<b>1.6</b>	1.6 Kollapsfaktor
<b>1.7</b>	1.7 Kollapsfaktor
<b>2.2</b>	2.2 Kollapsfaktor
<b>2.2 G</b>	2.2 Kollapsfaktor, geführt
<b>A90</b>	Rollen im 90°-Winkel zur Förderrichtung
<b>BT</b>	Lagerzapfen
<b>DR</b>	Zweireihiges Zahnrad
<b>F1, F2, F3 ...</b>	Kollapsfaktor-Module
<b>G</b>	Geführt
<b>GT</b>	Führungsstege
<b>HD</b>	Hold Down
<b>HR</b>	schwer entfernbarer Kupplungsstab
<b>Ixx</b>	xx = eingerückt in mm
<b>RG</b>	Von außen geführt
<b>SG</b>	Seitenplatte
<b>SP</b>	Geteiltes Zahnrad
<b>ST</b>	Verstärkt
<b>V2</b>	Version 2, Indikator für Designaktualisierung

<b>⑥ Werkstoff</b>	
<b>PA</b>	Polyamid
<b>PA-FR</b>	Polyamid flammhemmend
<b>PA-FRHC</b>	Polyamid, flammhemmend, hochleitfähig
<b>PA-HT</b>	Polyamid, hochtemperaturbeständig
<b>PBT</b>	Polybutylenterephthalat
<b>PE</b>	Polyethylen
<b>PE-I</b>	PE, stoßfest
<b>PE-MD</b>	PE, metalledetektierbar
<b>PK</b>	Verschleißresistenter und stoßfester Kunststoff
<b>PLX</b>	PK für Kupplungsstäbe mit geringem Durchmesser (hoher Biege- und Stoßwiderstand)
<b>POM</b>	Polyoxymethylen (Polyacetal)
<b>POM-CR</b>	POM, schnittfest
<b>POM-HC</b>	POM, hochleitfähig
<b>POM-MD</b>	POM, metalledetektierbar
<b>POM-PE</b>	POM-Seitenmodule + PE-Mittenmodule
<b>POM-PP</b>	POM-Seitenmodule + PP-Mittenmodule
<b>PP</b>	Polypropylen
<b>PP-MD</b>	PP, metalledetektierbar
<b>PP-SW</b>	PP, dampf- und heißwasserbeständig
<b>PXX-HC</b>	Selbstlöschender, hochleitfähiger Werkstoff
<b>R1</b>	TPE 80 Shore A, PP
<b>R2</b>	EPDM 80 Shore A, vulkanisiert
<b>R3</b>	TPE 70 Shore A, POM
<b>R4</b>	TPE 86 Shore A, PP
<b>R5</b>	TPE 52 Shore A, PP
<b>R6</b>	TPE 63 Shore A, POM
<b>R7</b>	TPE 50 Shore A, PP
<b>R8</b>	TPE 55 Shore A, PE
<b>R11</b>	TPE 50 Shore A, POM
<b>SER</b>	Selbstlöschendes TPE
<b>SS</b>	Rostfreier Edelstahl
<b>SSS</b>	Rostfreier Stahl, säurebeständig
<b>TPC1</b>	Thermoplastisches Copolyester
<b>-HA</b>	Unterstützt das HACCP-Konzept
<b>HW</b>	Hochverschleißfester Werkstoff

<b>⑦ Farbe*</b>		
<b>AT</b>	Anthrazit	
<b>BG</b>	Beige	
<b>BK</b>	Schwarz	
<b>BL</b>	Blau	
<b>DB</b>	Dunkelblau	
<b>GN</b>	Grün	
<b>LB</b>	Hellblau	
<b>LG</b>	Hellgrau	
<b>OR</b>	Orange	
<b>RE</b>	Rot	
<b>TQ</b>	Türkis	
<b>UC</b>	Keine Farbe	
<b>WT</b>	Weiß	
<b>YL</b>	Gelb	

<b>⑧ Höhe/Durchmesser/ Achsaufnahme</b>	
Höhe in mm (in)	
Format: Hxxx	
Kupplungsstab-Durchmesser in mm (in)	
Format: Dxxx	
Achsaufnahme: SQ (= quadratisch) oder RD (= rund)	
Angabe in Millimeter oder Zoll	
Format: SQxxMM oder RDxxIN	

<b>⑨ Länge/Breite</b>	
Kupplungsstab-Länge in mm (in)	
Format: Lxxx	
Modulbreite in mm (in)	
Format: Wxxx	
REL in mm eine Dezimalstelle	
Format: Wx.x	

\* Die serienspezifischen Standardfarben entnehmen Sie bitte der Werkstofftabelle des jeweiligen Bandtyps im Kapitel 1.2. Zahlreiche weitere Farben sind auf Anfrage erhältlich. Druck-, produktions- und werkstofftechnisch bedingt sind Farbabweichungen möglich.

# 1.1 MODULBANDSERIEN – ÜBERSICHT

## Geradelaufende Bänder

### Teilung 8 mm (0,31 in)

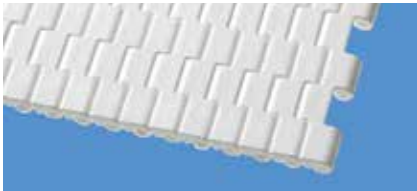

S13 | geschlossene, glatte Oberfläche

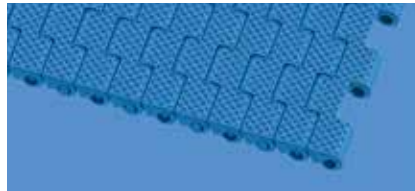

S13 | geschlossene Oberfläche | negative Pyramide



S13 | geschlossene Oberfläche | mit Spitznoppen



S13 | durchlässige (34%), glatte Oberfläche

### Teilung 12,7 mm (0,5 in)



S14 | geschlossene, glatte Oberfläche



S14 | durchlässige (25%), glatte Oberfläche

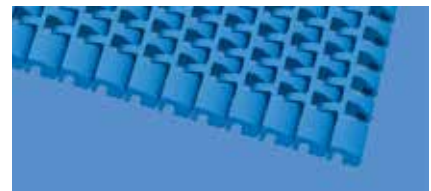

S14 | durchlässige (25%) Oberfläche | gebogene Oberfläche

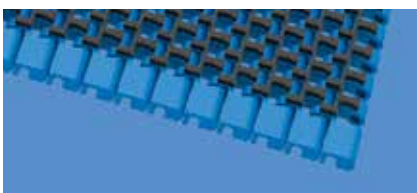

S14 | durchlässige (25%) Oberfläche | Friction Top 1



S14 | durchlässige (25%) Oberfläche | FLT mit PRR



S15 | durchlässige (47%) Oberfläche | Gitterstruktur



S15 | durchlässige (47%) Oberfläche | reduzierte Kontaktfläche

## Teilung 14 mm (0,55 in)



S4.1 | geschlossene, glatte Oberfläche



S4.1 | geschlossene Oberfläche | negative Pyramide

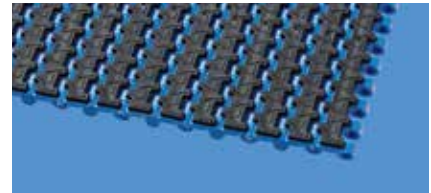

S4.1 | geschlossene Oberfläche | Friction Top 1

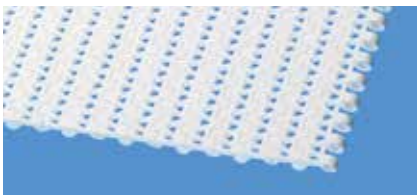

S4.1 | durchlässige (21%), glatte Oberfläche

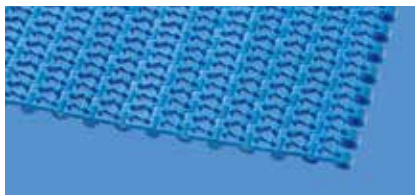

S4.1 | durchlässige (21%) Oberfläche | mit Rundnoppen

## Teilung 25 mm (1 in)



S2 | geschlossene, glatte Oberfläche



S2 | durchlässige (12%), glatte Oberfläche



S2 | durchlässige (57%) Oberfläche | Gitterstruktur



S2 | durchlässige (57%) Oberfläche | erhöhte Verrippung



S2 | geschlossene Oberfläche | Friction Top 1



S5 | durchlässige (45%) Oberfläche | Gitterstruktur

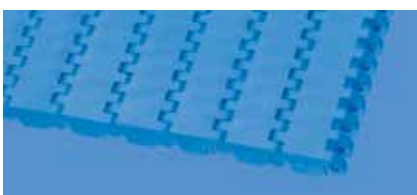

S8.1 | geschlossene, glatte Oberfläche

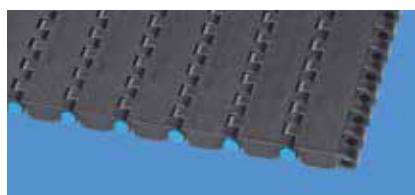

S8.1 | geschlossene Oberfläche | rutschhemmend



S8.1 | geschlossene Oberfläche | rutschfest

Fortsetzung auf der nächsten Seite

# 1.1 MODULBANDSERIEN – ÜBERSICHT

## Geradelaufende Bänder

### Teilung 25 mm (1 in)

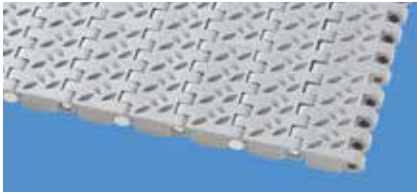

S8.1 | geschlossene Oberfläche | rutschfest

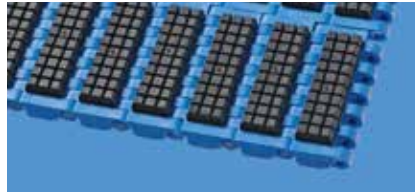

S8 | geschlossene Oberfläche | Friction Top 1

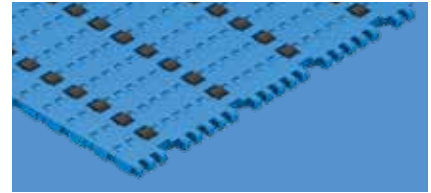

S8.1 | geschlossene Oberfläche | FLT mit PRR

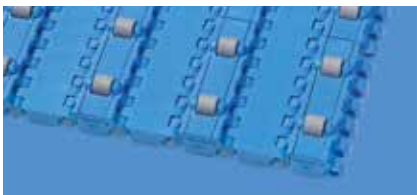

S8 | geschlossene Oberfläche | Roller Top A90



S8 | durchlässige (25%) Oberfläche | abgerundete Auflagefläche



S8.1 | durchlässige (30%), glatte Oberfläche

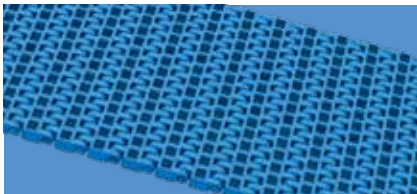

S8.1 | durchlässige (30%), glatte Oberfläche · geführt



S10 | geschlossene, glatte Oberfläche



S10 | geschlossene Oberfläche | mit Rundnoppen

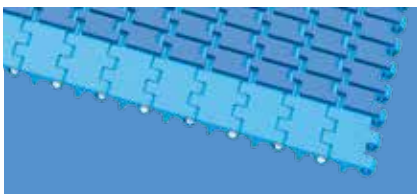

S10 | geschlossene Oberfläche | Friction Top 1

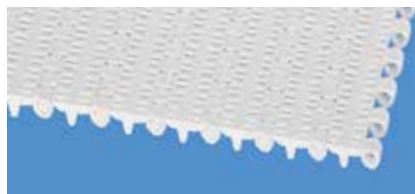

S10 | durchlässige (22%), glatte Oberfläche

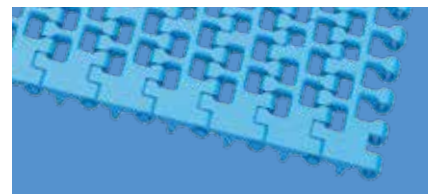

S10 | durchlässige (36%), glatte Oberfläche



S10 | durchlässige (36%) Oberfläche | Querrippen

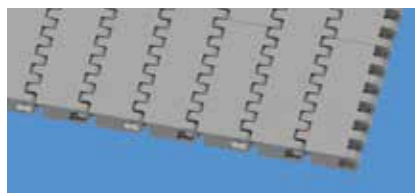

S17 | geschlossene, glatte Oberfläche



S17 | geschlossene Oberfläche | rutschhemmend



S18 | durchlässige (44%) Oberfläche | Gitterstruktur 2.2

## Teilung 40 mm (1,6 in)

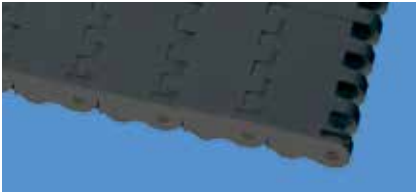

S7 | geschlossene, glatte Oberfläche

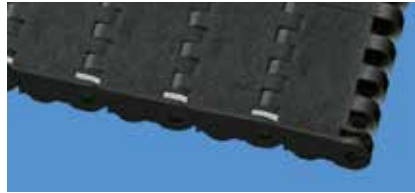

S7 | geschlossene Oberfläche | rutschhemmend



S7 | geschlossene Oberfläche | rutschfest

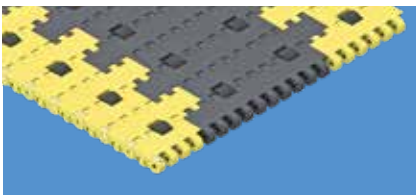

S7 | geschlossene Oberfläche | FLT mit PRR



S7 | geschlossene Oberfläche | Friction Top 1

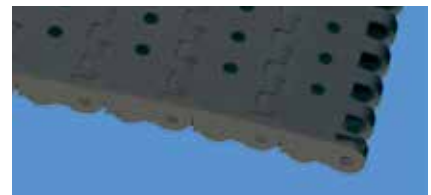

S7 | durchlässige (6%), glatte Oberfläche



S7 | durchlässige (6%) Oberfläche | rutschfest

## Teilung 50 mm (2 in)



S1 | geschlossene, glatte Oberfläche



S1 | geschlossene Oberfläche | rutschhemmend



S1 | geschlossene Oberfläche | rutschfest



S1 | geschlossene Oberfläche | Friction Top 1



S1 | durchlässige (18%), glatte Oberfläche



S6.1 | geschlossene, glatte Oberfläche

Fortsetzung auf der nächsten Seite

# 1.1 MODULBANDSERIEN – ÜBERSICHT

## Geradelaufende Bänder

### Teilung 50 mm (2 in)



S6.1 | geschlossene Oberfläche | mit Rundnoppen



S6.1 | geschlossene Oberfläche | mit Spitznoppen

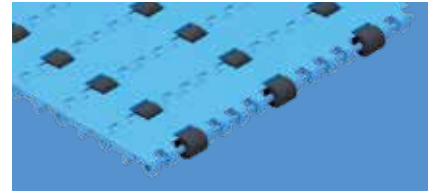

S6.1 | geschlossene Oberfläche | FLT mit PRR

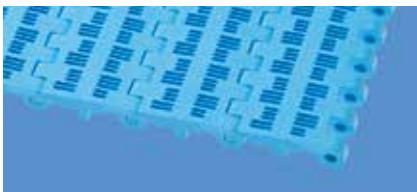

S6.1 | durchlässige (21%), glatte Oberfläche

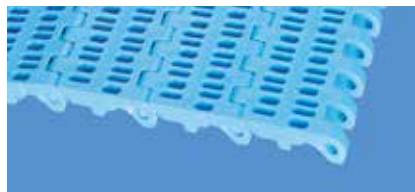

S6.1 | durchlässige (23%), glatte Oberfläche

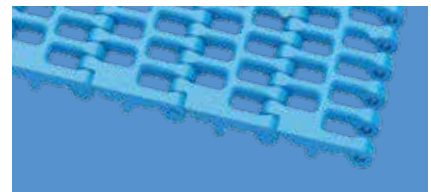

S6.1 | durchlässige (36%), glatte Oberfläche

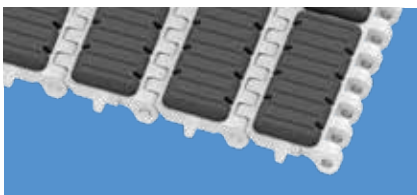

S6.1 | geschlossene Oberfläche | Friction Top 1



S9 | durchlässige (57%) Oberfläche | Gitterstruktur



S9.1 | durchlässige (57%) Oberfläche | Gitterstruktur

### Teilung 63,5 mm (2,5 in)

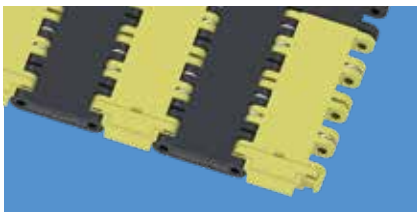

S19 | geschlossene Oberfläche | rutschhemmend

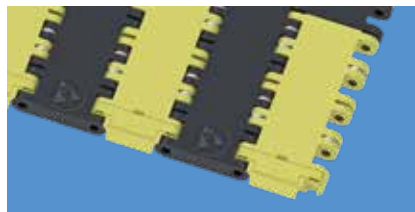

S19 | geschlossene Oberfläche | rutschhemmend, hochleitfähig

# Kurvenbänder

## Teilung 25 mm (1 in)



S5 | durchlässige (33%) Oberfläche | Friction Top 2



S5 | durchlässige (39%) Oberfläche | Friction Top 1

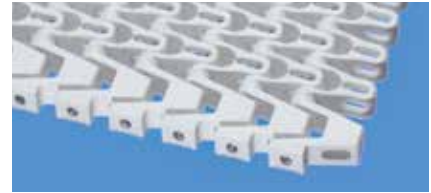

S5 | durchlässige (45%) Oberfläche | Gitterstruktur



S5 | durchlässige (45%) Oberfläche | Gitterstruktur · geführt



S5 | durchlässige (45%) Oberfläche | Gitterstruktur · von außen geführt



S5 | durchlässige (45%) Oberfläche | Gitterstruktur · verstärkt



S5 | durchlässige (45%) Oberfläche | mit Rundnoppen



S5 | durchlässige (45%) Oberfläche | Wälzlagemodul



S11 | durchlässige (33%) Oberfläche | Friction Top 2

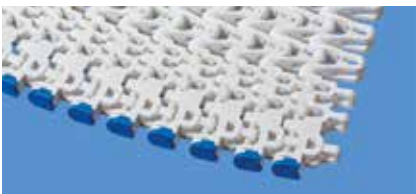

S11 | durchlässige (45%) Oberfläche | Gitterstruktur

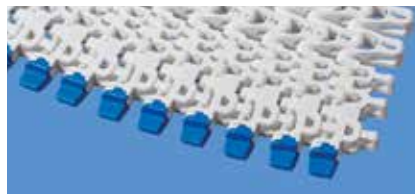

S11 | durchlässige (45%) Oberfläche | Hold Down Caps

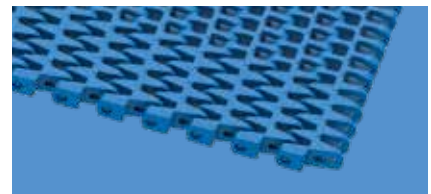

S18 | durchlässige (44%) Oberfläche | Gitterstruktur 1.7



S18 | durchlässige (44%) Oberfläche | Gitterstruktur 2.2

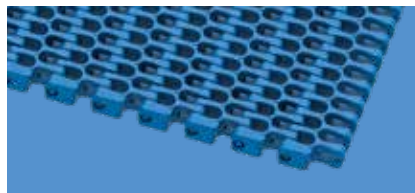

S18 | durchlässige (44%) Oberfläche | Gitterstruktur 2.2 · geführt



S18 | durchlässige (44%) Oberfläche | High Deck 2.2

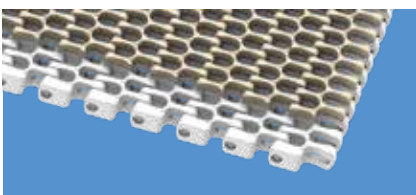

S18 | durchlässige (44%) Oberfläche | Friction Top 1

# 1.1 MODULBANDSERIEN – ÜBERSICHT

## Kurvenbänder

### Teilung 50 mm (2 in)



S9 | durchlässige (57%) Oberfläche |  
Gitterstruktur



S9 | durchlässige (57%) Oberfläche |  
Gitterstruktur - geführt



S9 | durchlässige (57%) Oberfläche |  
mit Rundnoppen



S9.1 | durchlässige (57%) Oberfläche |  
Gitterstruktur

# 1.2 DETAILIERTE INFORMATIONEN ZU DEN SERIEN

In diesem Kapitel wird jeder Bandtyp im Einzelnen beschrieben. Sie finden hier alle erforderlichen Informationen wie zum Beispiel Oberflächentyp, prozentuale Durchlässigkeit, Abmessungen, Verfügbarkeit ab Lager und spezifische Konstruktionsparameter der Förderanlage.

Für jede Bandserie gibt es einen eigenen Abschnitt. In der Einleitung finden Sie Informationen zu allgemeinen Merkmalen der Serien. Im Anschluss werden die verfügbaren Serien jeweils auf einer Seite vorgestellt. Am Ende der Abschnitte für die einzelnen Serien ist das jeweils verfügbare Zubehör aufgeführt.

## SERIES 1 | BELT TYPES

Straight running belt | Pitch 50 mm (1.97 in)

**siegling prolink**  
modular belts

**S1-0 FRT1 | 0% Opening | Friction top (Design 1)**

Closed surface | Friction top with replaceable rubber pads for increased grip

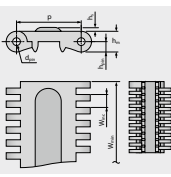
Variant specific dimensions (mm (in))

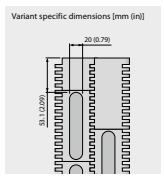

**Belt dimensions**

	p	d <sub>min</sub>	h <sub>min</sub>	p <sub>pin</sub>	h <sub>s</sub>	W <sub>min</sub>	W <sub>max</sub>	W <sub>min</sub>	W <sub>max</sub>	Minimum flex radii <sup>1)</sup>				
	Pitch	Pin Ø	Thickness	Pin position	Height	Width min.	Width Increment	Width tolerance	±%	r1	r2	r3	r4	r5
mm	50.0	6.0	16.0	8.0	3.0	250.0	10.0	±0.2	-	50.0	100.0	150.0	50.0	50.0
inch	1.97	0.24	0.63	0.31	0.12	9.84	0.39	±0.2	-	1.97	3.94	5.91	1.97	1.97

**Available standard materials<sup>2)</sup>**

Belt		Pin		Rubber		Nominal belt pull, straight		Weight		Width deviation		Temperature		Certificates <sup>3)</sup>	
Material	Color	Material	Color	Material	Color	[N/mm]	[lb/ft]	[kg/m <sup>2</sup> ]	[lb/ft <sup>2</sup> ]	[%]	[°C]	[°F]	FDA	EU	
POM	WT	PBT	UC	R2	BK	40	2741	15.0	3.07	-0.75	-45/90	-69/194	-	-	

■ BK (Black), □ UC (Uncolored), □ WT (White)

All measurements and tolerances apply at 21 °C; for temperature deviations please see Prolink manual chapter 4.4 "Temperature influence".  
 All imperial dimensions (inches) are rounded off.  
<sup>1)</sup> Flex radii: r1 = side flex, r2 = front flex on roller, r3 = back flex on load bearing roller, r4 = back flex on Hold Down shoe, r5 = back flex on roller  
<sup>2)</sup> Complies with FDA 21 CFR | Complies with EU 10/2011 and (EC) 1935/2004 regulations regarding the raw materials used and the migration thresholds | Complies with Japanese MHLW Notification 370  
 ● = available | - = not available | empty cells = not tested  
<sup>3)</sup> More materials and colors on request



I-32 Siegling Prolink Engineering Manual - 01/2024

Bezeichnung des Bandtyps

Spezifische Merkmale des Bands, Abbildung und Zeichnung

Wichtige Abmessungen, Konstruktionsempfehlungen

Bandwerkstoff und -farbe, grundlegende physische Eigenschaften, Konformität

**Hinweis:** Bitte beachten Sie, dass die Bandbreiten auf Grundlage der Mindestbandbreiten und Vielfachen der Breitenstufungen berechnet werden und auch nur auf diese Weise erzielt werden können. Darüber hinaus können die Bandbreiten je nach Werkstoffauswahl variieren.

Alle Messungen wurden bei 21 °C (69,8 °F) durchgeführt. Berücksichtigen Sie zudem auch den Wärmeausdehnungskoeffizienten des Werkstoffs. Die Bandbreiten ändern sich je nach Temperatur. Informationen zu tatsächlichen Bandbreiten unter bestimmten Betriebsbedingungen erhalten Sie von Ihrem Ansprechpartner bei Forbo Movement Systems. Weitere Informationen hierzu finden Sie in Kapitel 4.4.

**Hinweis:** Die Abmessungen r1 bis r5 beziehen sich auf den minimalen Konstruktionsradius für Bandkurven und Stützrollen. Die Abmessungen sind: r1 = Kurveninnenradius, r2 = Umlenkradius, r3 = Einschnürrollenradius, r4 = Gleitkufenradius, r5 = Stützrollenradius. Weitere Informationen hierzu finden Sie im Kapitel „Minimale Konstruktionsradien“ in Anhang 6.3.

Abmessungen in mm und Zoll (in). Alle zölligen Maßangaben sind gerundet.

I-25 Prolink Technisches Handbuch · 05/2026

## 1.2 DETAILLIERTE INFORMATIONEN ZU DEN SERIEN

**siegling prolink**  
modulbänder

### SERIE 1

Geradelaufende Bänder  
Teilung 50 mm (1,97 in)

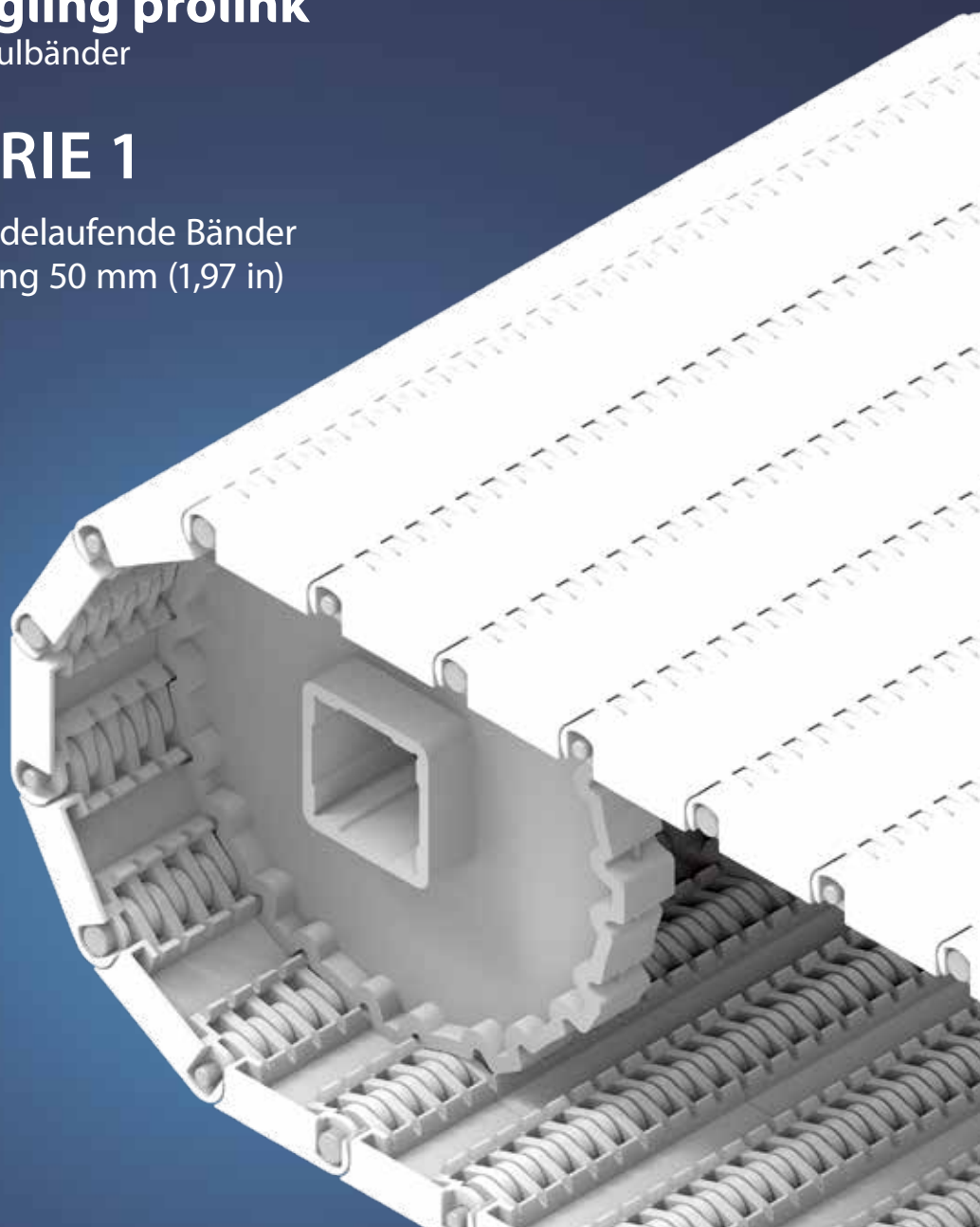

Geradelaufende Bänder | Teilung 50 mm (1,97 in)

## Bänder für den Transport mittelschwerer bis schwerer Güter in industriellen Anwendungen

### Seitenansicht: Maßstab 1:1

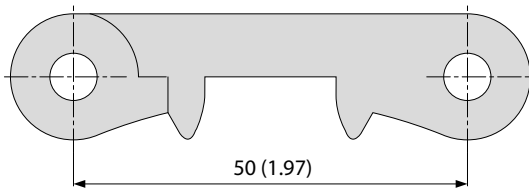

### Konstruktionsmerkmale

- schmale, geschlossene Scharnierkonstruktion ermöglicht hohe Zugkräfte
- steife Modulkonstruktion ermöglicht lange Förderstrecken
- geschlossene, massive Flanken

### Grundlegende Daten

Teilung	50 mm (1,97 in)
Bandbreite min.	80 mm (3,15 in) 250 mm (9,8 in) für Bänder mit FRT-Oberfläche (Seitenmodule nur ohne FRT erhältlich)
Breitenstufungen	10 mm (0,4 in)
Kupplungsstäbe	6 mm (0,24 in) aus Kunststoff (PBT, PP, PE). Einteilig bis Bandbreite 1200 mm (47 in).

### Verfügbare Oberflächenstruktur und Durchlässigkeitsgrade

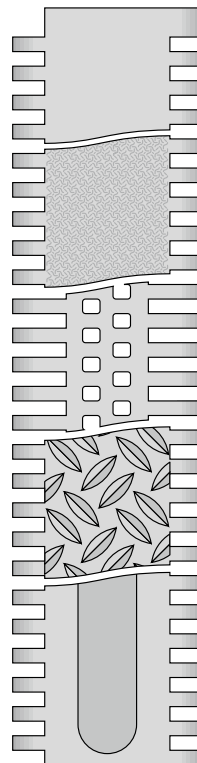

#### S1-0 FLT

Geschlossene, glatte Oberfläche

#### S1-0 SRS

Geschlossene, rutschhemmende Oberfläche

#### S1-18 FLT

Durchlässige (18%), glatte Oberfläche

#### S1-0 NSK

Geschlossene, rutschfeste Oberfläche

#### S1-0 FRT1

Geschlossene Oberfläche mit Friction Top

### Zahnräder

in verschiedenen Größen mit runder oder quadratischer Achsaufnahme



### Profile

in verschiedenen Höhen und Ausführungen für die Steigförderung

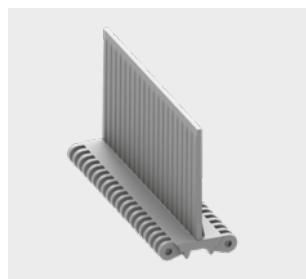

### Seitenplatten

in verschiedenen Höhen zum Führen von Schüttgütern



# SERIE 1 | BANDTYPEN

siegling prolink  
modulbänder

Geradelaufendes Band | Teilung 50 mm (1,97 in)

## S1-0 FLT | geschlossene, glatte Oberfläche

Geschlossene, glatte Oberfläche

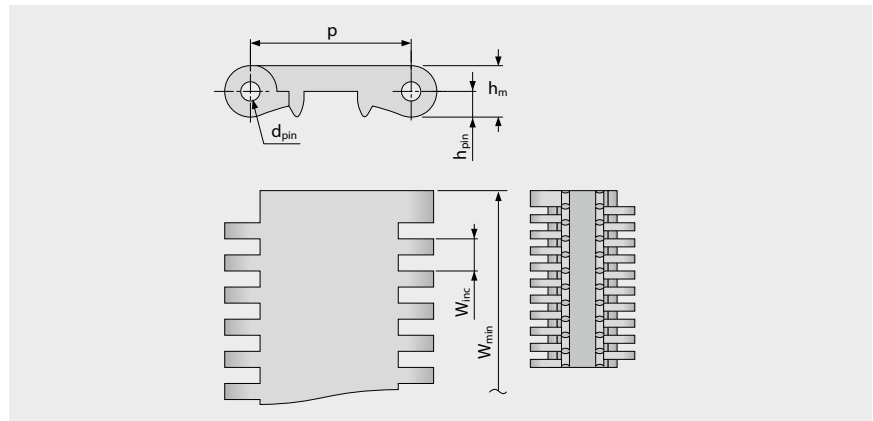

### Bandmaße

	p	d <sub>pin</sub>	h <sub>m</sub>	h <sub>pin</sub>	h <sub>s</sub>	W <sub>min</sub>	W <sub>inc</sub>	W <sub>tol</sub>	Mindestradien <sup>1)</sup>				
	Teilung	Kupplungsstab Ø	Dicke	Position Kupplungsstab	Höhe	Breite min.	Breitenstufung	Breiten-toleranz [%]	r1 C <sub>c</sub> x W <sub>B</sub>	r2	r3	r4	r5
mm	50,0	6,0	16,0	8,0	0,0	80,0	10,0	±0,2	-	50,0	100,0	150,0	50,0
inch	1,97	0,24	0,63	0,31	0,0	3,15	0,39	±0,2	-	1,97	3,94	5,91	1,97

### Als Standardwerkstoff verfügbar <sup>3)</sup>

Band		Kupplungsstab		nom. Bandzugkraft, Geraden		Gewicht		Breiten-abweichung	Temperatur		Zertifikate <sup>2)</sup>		
Werkstoff	Farbe	Werkstoff	Farbe	[N/mm]	[lb/ft]	[kg/m <sup>2</sup> ]	[lb/ft <sup>2</sup> ]	[%]	[°C]	[°F]	FDA	EU	MHLW
PE	WT	PE	UC	18	1233	10,1	2,07	-0,35	-70/65	-94/149	●	●	●
POM	WT	PBT	UC	40	2741	14,4	2,95	-0,75	-45/90	-49/194	●	●	●
POM	AT	PBT	UC	40	2741	14,4	2,95	-0,75	-45/90	-49/194			
PP	WT	PP	WT	30	2056	9,4	1,93	0,0	5/100	41/212	●	●	●
PP	AT	PP	WT	30	2056	9,4	1,93	0,0	5/100	41/212			

■ AT (Anthrazit), ■ BK (Schwarz), □ UC (Keine Farbe), □ WT (Weiß)

Alle Maß- und Toleranzangaben gelten bei einer Temperatur von 21 °C. Informationen zu abweichenden Temperaturen finden Sie in Kapitel 4.4 „Temperatureinfluss auf die Bandabmessungen“. Alle zölligen Maßangaben sind gerundet.

<sup>1)</sup> Kurvenradien: r1 = Kurveninnenradius, r2 = Umlenkradius, r3 = Einschnürrollenradius, r4 = Führungsleistenradius, r5 = Stützrollenradius

<sup>2)</sup> Konform mit der Verordnung 21 CFR der FDA | Konform mit den Richtlinien (EU) 10/2011 und (EG) 1935/2004 in Bezug auf die verwendeten Rohstoffe und Migrationsgrenzwerte | Konform mit der japanischen MHLW Verordnung 370

● = Verfügbar | - = Nicht verfügbar | Leere Zelle = nicht getestet

<sup>3)</sup> Weitere Werkstoffe und Farben auf Anfrage erhältlich



MOVEMENT SYSTEMS

# SERIE 1 | BANDTYPEN

siegling prolink  
modulbänder

Geradelaufendes Band | Teilung 50 mm (1,97 in)

## S1-0 SRS | geschlossene Oberfläche | rutschhemmend

Geschlossene Oberfläche | rutschhemmend, angenehm beim Gehen und Knien

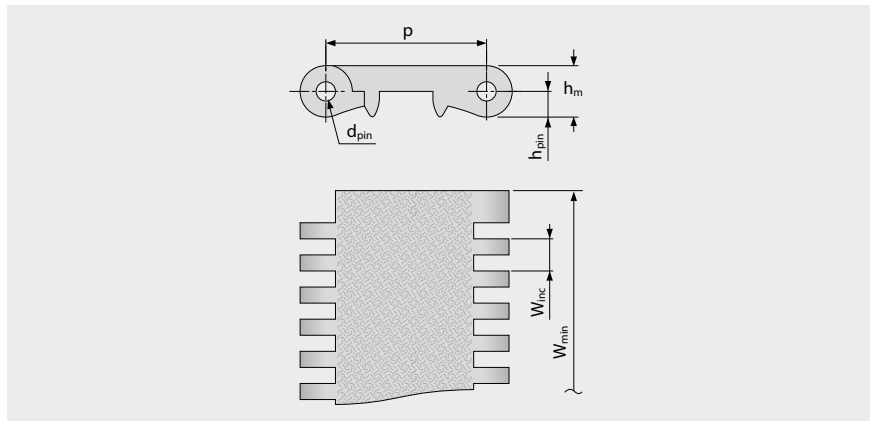
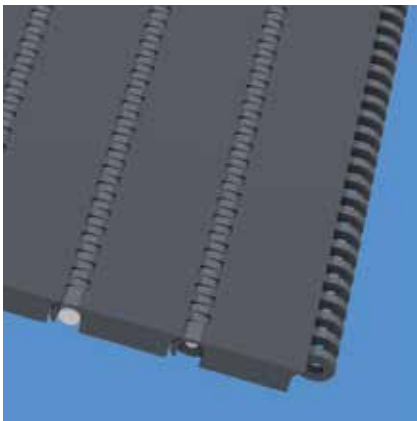

### Bandmaße

	p	d <sub>pin</sub>	h <sub>m</sub>	h <sub>pin</sub>	h <sub>s</sub>	W <sub>min</sub>	W <sub>inc</sub>	W <sub>tol</sub>	Mindestradien <sup>1)</sup>				
	Teilung	Kupplungsstab Ø	Dicke	Position Kupplungsstab	Höhe	Breite min.	Breitenstufung	Breiten-toleranz [%]	r1 C <sub>c</sub> x W <sub>B</sub>	r2	r3	r4	r5
mm	50,0	6,0	16,0	8,0	0,0	80,0	10,0	±0,2	–	50,0	100,0	150,0	50,0
inch	1,97	0,24	0,63	0,31	0,0	3,15	0,39	±0,2	–	1,97	3,94	5,91	1,97

### Optional<sup>3)</sup>

Band		Kupplungsstab		nom. Bandzugkraft, Geraden		Gewicht		Breiten-abweichung	Temperatur		Zertifikate <sup>2)</sup>		
Werkstoff	Farbe	Werkstoff	Farbe	[N/mm]	[lb/ft]	[kg/m <sup>2</sup> ]	[lb/ft <sup>2</sup> ]	[%]	[°C]	[°F]	FDA	EU	MHLW
POM	AT	PBT	UC	40	2741	14,4	2,95	-0,75	-45/90	-49/194			
POM-HC	AT	PBT	UC	40	2741	14,8	3,03	-0,75	-45/90	-49/194	–	–	
PXX-HC	BK	PBT	UC	20	1370	10,3	2,11	0,0	5/100	41/212	–	–	

■ AT (Anthrazit), ■ BK (Schwarz), □ UC (Keine Farbe)

Alle Maß- und Toleranzangaben gelten bei einer Temperatur von 21 °C. Informationen zu abweichenden Temperaturen finden Sie in Kapitel 4.4 „Temperatureinfluss auf die Bandabmessungen“. Alle zölligen Maßangaben sind gerundet.

<sup>1)</sup> Kurvenradien: r1 = Kurveninnenradius, r2 = Umlenkradius, r3 = Einschnürrollenradius, r4 = Führungsleistenradius, r5 = Stützrollenradius

<sup>2)</sup> Konform mit der Verordnung 21 CFR der FDA | Konform mit den Richtlinien (EU) 10/2011 und (EG) 1935/2004 in Bezug auf die verwendeten Rohstoffe und Migrationsgrenzwerte | Konform mit der japanischen MHLW Verordnung 370

● = Verfügbar | – = Nicht verfügbar | Leere Zelle = nicht getestet

<sup>3)</sup> Weitere Werkstoffe und Farben auf Anfrage erhältlich



MOVEMENT SYSTEMS

# SERIE 1 | BANDTYPEN

siegling prolink  
modulbänder

Geradelaufendes Band | Teilung 50 mm (1,97 in)

## S1-18 FLT | durchlässige (18%), glatte Oberfläche

Durchlässige Ausführung (18%) für hervorragende Luftzirkulation und Drainage | 66% Kontaktfläche (größte Öffnung: 4,6 x 6 mm/0,18 x 0,24 in) | glatte Oberfläche

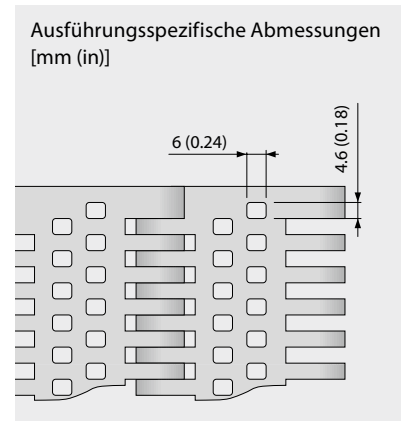
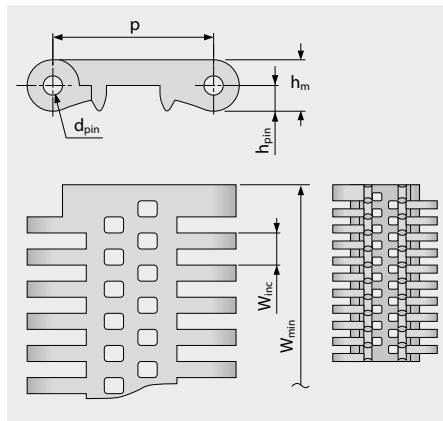
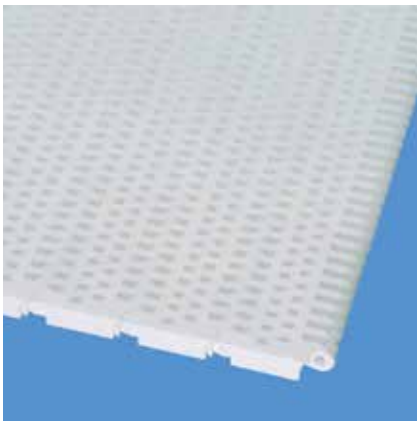

### Bandmaße

	p	d <sub>pin</sub>	h <sub>m</sub>	h <sub>pin</sub>	h <sub>s</sub>	W <sub>min</sub>	W <sub>inc</sub>	W <sub>tol</sub>	Mindestradien <sup>1)</sup>				
	Teilung	Kupplungsstab Ø	Dicke	Position Kupplungsstab	Höhe	Breite min.	Breitenstufung	Breiten-toleranz [%]	r1 C <sub>c</sub> x W <sub>B</sub>	r2	r3	r4	r5
mm	50,0	6,0	16,0	8,0	0,0	80,0	10,0	±0,2	–	50,0	100,0	150,0	50,0
inch	1,97	0,24	0,63	0,31	0,0	3,15	0,39	±0,2	–	1,97	3,94	5,91	1,97

### Als Standardwerkstoff verfügbar<sup>3)</sup>

Band		Kupplungsstab		nom. Bandzugkraft, Geraden		Gewicht		Breiten-abweichung	Temperatur		Zertifikate <sup>2)</sup>		
Werkstoff	Farbe	Werkstoff	Farbe	[N/mm]	[lb/ft]	[kg/m <sup>2</sup> ]	[lb/ft <sup>2</sup> ]	[%]	[°C]	[°F]	FDA	EU	MHLW
PE	UC	PE	UC	18	1233	8,8	1,80	0,15	-70/65	-94/149	●	●	●
<b>Optional</b>													
POM	WT	PBT	UC	40	2741	12,7	2,60	-0,7	-45/90	-49/194	●	●	●
PP	WT	PP	WT	30	2056	8,2	1,68	0,0	5/100	41/212	●	●	●

UC (Keine Farbe),  WT (Weiß)

Alle Maß- und Toleranzangaben gelten bei einer Temperatur von 21 °C. Informationen zu abweichenden Temperaturen finden Sie in Kapitel 4.4 „Temperatureinfluss auf die Bandabmessungen“. Alle zölligen Maßangaben sind gerundet.

<sup>1)</sup> Kurvenradien: r1 = Kurveninnenradius, r2 = Umlenkradius, r3 = Einschnürrollenradius, r4 = Führungsleistenradius, r5 = Stützrollenradius

<sup>2)</sup> Konform mit der Verordnung 21 CFR der FDA | Konform mit den Richtlinien (EU) 10/2011 und (EG) 1935/2004 in Bezug auf die verwendeten Rohstoffe und Migrationsgrenzwerte | Konform mit der japanischen MHLW Verordnung 370

● = Verfügbar | – = Nicht verfügbar | Leere Zelle = nicht getestet

<sup>3)</sup> Weitere Werkstoffe und Farben auf Anfrage erhältlich



MOVEMENT SYSTEMS

# SERIE 1 | BANDTYPEN

siegling prolink  
modulbänder

Geradelaufendes Band | Teilung 50 mm (1,97 in)

## S1-0 NSK | geschlossene Oberfläche | rutschfest

Geschlossene Oberfläche | rutschfeste Oberfläche für erhöhte Sicherheit beim Begehen des Bandes

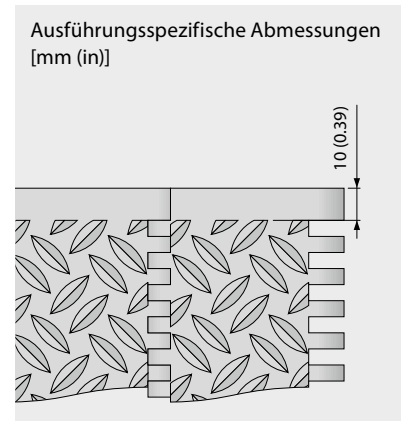
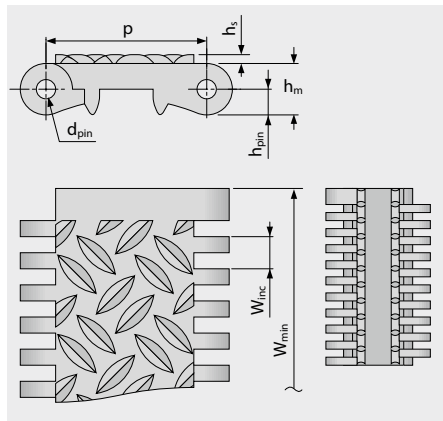
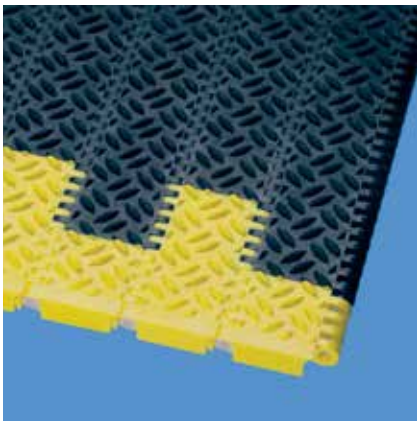

### Bandmaße

	p	d <sub>pin</sub>	h <sub>m</sub>	h <sub>pin</sub>	h <sub>s</sub>	W <sub>min</sub>	W <sub>inc</sub>	W <sub>tol</sub>	Mindestradien <sup>1)</sup>				
	Teilung	Kupplungsstab Ø	Dicke	Position Kupplungsstab	Höhe	Breite min.	Breitenstufung	Breiten-toleranz [%]	r1 C <sub>c</sub> x W <sub>B</sub>	r2	r3	r4	r5
mm	50,0	6,0	16,0	8,0	2,8	80,0	10,0	±0,2	–	50,0	100,0	150,0	50,0
inch	1,97	0,24	0,63	0,31	0,11	3,15	0,39	±0,2	–	1,97	3,94	5,91	1,97

### Als Standardwerkstoff verfügbar<sup>3)</sup>

Band		Kupplungsstab		nom. Bandzugkraft, Geraden		Gewicht		Breiten-abweichung	Temperatur		Zertifikate <sup>2)</sup>		
Werkstoff	Farbe	Werkstoff	Farbe	[N/mm]	[lb/ft]	[kg/m <sup>2</sup> ]	[lb/ft <sup>2</sup> ]	[%]	[°C]	[°F]	FDA	EU	MHLW
POM	AT	PBT	UC	40	2741	16,0	3,28	-0,75	-45/90	-49/194			
POM	YL	PBT	UC	40	2741	16,0	3,28	-0,75	-45/90	-49/194			
POM-HC	AT	PBT	UC	40	2741	16,0	3,28	-0,75	-45/90	-49/194	–	–	

■ AT (Anthrazit), □ UC (Keine Farbe), ■ YL (Gelb)

Alle Maß- und Toleranzangaben gelten bei einer Temperatur von 21 °C. Informationen zu abweichenden Temperaturen finden Sie in Kapitel 4.4 „Temperatureinfluss auf die Bandabmessungen“. Alle zölligen Maßangaben sind gerundet.

<sup>1)</sup> Kurvenradien: r1 = Kurveninnenradius, r2 = Umlenkradius, r3 = Einschnürrollenradius, r4 = Führungsleistenradius, r5 = Stützrollenradius

<sup>2)</sup> Konform mit der Verordnung 21 CFR der FDA | Konform mit den Richtlinien (EU) 10/2011 und (EG) 1935/2004 in Bezug auf die verwendeten Rohstoffe und Migrationsgrenzwerte | Konform mit der japanischen MHLW Verordnung 370

● = Verfügbar | – = Nicht verfügbar | Leere Zelle = nicht getestet

<sup>3)</sup> Weitere Werkstoffe und Farben auf Anfrage erhältlich



MOVEMENT SYSTEMS

# SERIE 1 | BANDTYPEN

siegling prolink  
modulbänder

Geradelaufendes Band | Teilung 50 mm (1,97 in)

## S1-0 FRT1 | geschlossene Oberfläche | Friction Top (Design 1)

Geschlossene Oberfläche | Friction Top mit austauschbaren Gummieinsätzen für verbesserte Haftung

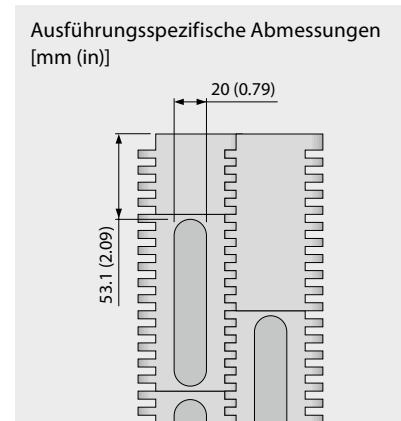
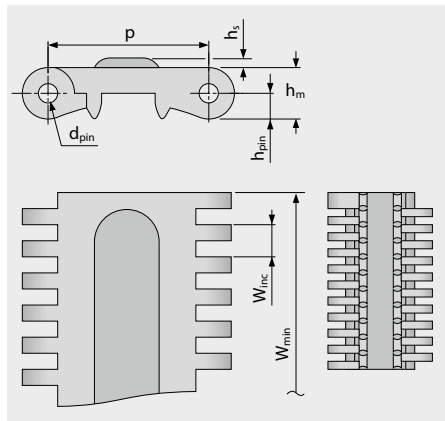

### Bandmaße

	p	d <sub>pin</sub>	h <sub>m</sub>	h <sub>pin</sub>	h <sub>s</sub>	W <sub>min</sub>	W <sub>inc</sub>	W <sub>tol</sub>	Mindestradien <sup>1)</sup>				
	Teilung	Kupplungsstab Ø	Dicke	Position Kupplungsstab	Höhe	Breite min.	Breitenstufung	Breiten-toleranz [%]	r1 C <sub>c</sub> x W <sub>B</sub>	r2	r3	r4	r5
mm	50,0	6,0	16,0	8,0	3,0	250,0	10,0	±0,2	–	50,0	100,0	150,0	50,0
inch	1,97	0,24	0,63	0,31	0,12	9,84	0,39	±0,2	–	1,97	3,94	5,91	1,97

### Als Standardwerkstoff verfügbar <sup>3)</sup>

Band		Kupplungsstab		Gummi		nom. Bandzugkraft, Geraden		Gewicht		Breiten-abweichung	Temperatur		Zertifikate <sup>2)</sup>		
Werkstoff	Farbe	Werkstoff	Farbe	Werkstoff	Farbe	[N/mm]	[lb/ft]	[kg/m <sup>2</sup> ]	[lb/ft <sup>2</sup> ]	[%]	[°C]	[°F]	FDA	EU	MHLW
POM	WT	PBT	UC	R2	BK	40	2741	15,0	3,07	-0,75	-45/90	-49/194	–	–	

■ BK (Schwarz), □ UC (Keine Farbe), □ WT (Weiß)

Alle Maß- und Toleranzangaben gelten bei einer Temperatur von 21 °C. Informationen zu abweichenden Temperaturen finden Sie in Kapitel 4.4 „Temperatureinfluss auf die Bandabmessungen“. Alle zölligen Maßangaben sind gerundet.

<sup>1)</sup> Kurvenradien: r1 = Kurveninnenradius, r2 = Umlenkradius, r3 = Einschnürrollenradius, r4 = Führungsleistenradius, r5 = Stützrollenradius

<sup>2)</sup> Konform mit der Verordnung 21 CFR der FDA | Konform mit den Richtlinien (EU) 10/2011 und (EG) 1935/2004 in Bezug auf die verwendeten Rohstoffe und Migrationsgrenzwerte | Konform mit der japanischen MHLW Verordnung 370

● = Verfügbar | – = Nicht verfügbar | Leere Zelle = nicht getestet

<sup>3)</sup> Weitere Werkstoffe und Farben auf Anfrage erhältlich



MOVEMENT SYSTEMS

## S1 SPR | Zahnräder

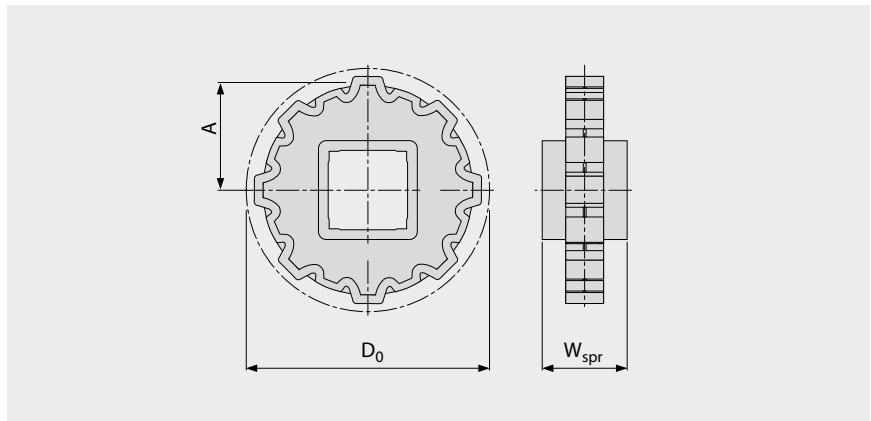

### Wichtige Abmessungen

Zahnradgröße (Anzahl der Zähne)		Z6	Z8	Z10	Z12	Z16
W <sub>spr</sub>	mm	40,0	40,0	40,0	40,0	40,0
	inch	1,57	1,57	1,57	1,57	1,57
D <sub>0</sub>	mm	100,0	130,8	161,8	193,2	256,3
	inch	3,94	5,15	6,37	7,61	10,09
A <sub>max</sub>	mm	42,0	57,4	72,9	88,6	120,1
	inch	1,65	2,26	2,87	3,49	4,73
A <sub>min</sub>	mm	36,4	53,0	69,3	85,6	117,8
	inch	1,43	2,09	2,73	3,37	4,64

### Achsaufnahme (● = rund, ■ = quadratisch; ○ oder □ = optional)

25	mm			○		
30	mm	○	●	●		
40	mm	■	■	■	■	■
60	mm		■	■	■	■
80	mm				■	■
1	inch	○	○	○		
1,5	inch	□	■	■	□	
2,5	inch				□	□

Werkstoff: POM, Farbe: UC

UC (Keine Farbe)

Alle Maß- und Toleranzangaben gelten bei einer Temperatur von 21 °C. Alle zölligen Maßangaben sind gerundet.

Detaillierte Maßangaben für Zahnräder und Wellen siehe Anhang 6.3.

Anzahl der Zahnräder (Zahnradabstand) siehe Kapitel 3.2.

# SERIE 1 | PROFILE

siegling prolink  
modulbänder

Geradelaufendes Band | Teilung 50 mm (1,97 in)

## S1-0 FLT PMC

Glatte Oberfläche für trockene Produkte | Antihaft-Oberfläche für verbesserte Ablöseigenschaften bei nassen und klebrigen Produkten

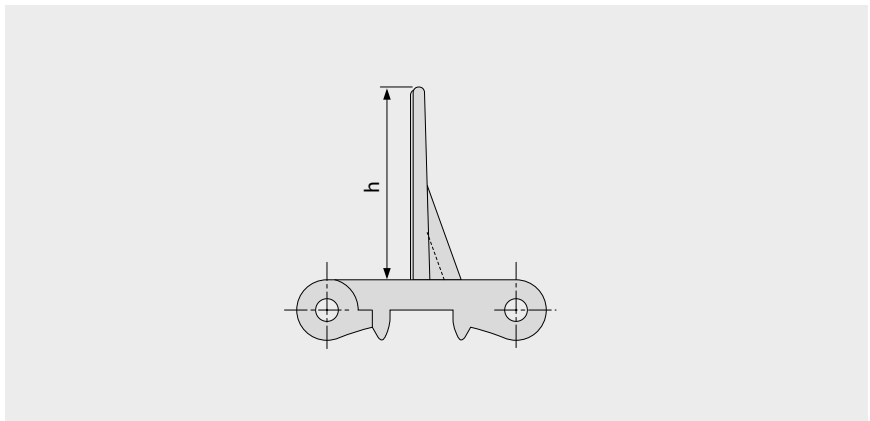

### Grundlegende Daten

Werkstoff	Farbe	Höhe (h)	
		50 mm 2 inch	100 mm 4 inch
PE	WT	●	●
POM	AT	●	
POM	WT	●	●
PP	WT	●	●

Formbreite: 200 mm (7,9 in)

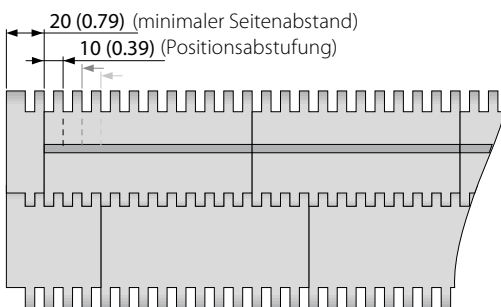

Standardanordnung S1-0 FLT PMC

■ AT (Anthrazit), □ WT (Weiß)

Alle Maß- und Toleranzangaben gelten bei einer Temperatur von 21 °C. Informationen zu abweichenden Temperaturen finden Sie in Kapitel 4.4 „Temperatureinfluss auf die Bandabmessungen“. Alle zölligen Maßangaben sind gerundet.

Hinweis: Die Verwendung von Zubehör kann die minimalen Konstruktionsradien beeinflussen. Weitere Informationen dazu finden Sie in Kapitel 6.3.



MOVEMENT SYSTEMS

# SERIE 1 | PROFILE

siegling prolink  
modulbänder

Geradelaufendes Band | Teilung 50 mm (1,97 in)

## S1-18 FLT PMC

Durchlässige Ausführung (Basismodul: 18 %) für Drainage | Antihaft-Oberfläche für verbesserte Ablöseigenschaften bei nassen und klebrigen Produkten

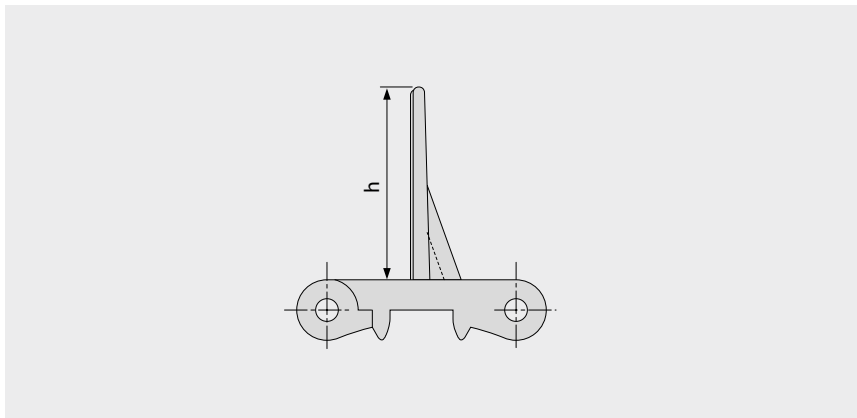

### Grundlegende Daten

Werkstoff	Farbe	Höhe (h)	
		50 mm 2 inch	100 mm 4 inch
PE	UC	●	●
POM	WT	optional	optional
PP	WT	optional	optional

Formbreite: 200 mm (7,9 in)

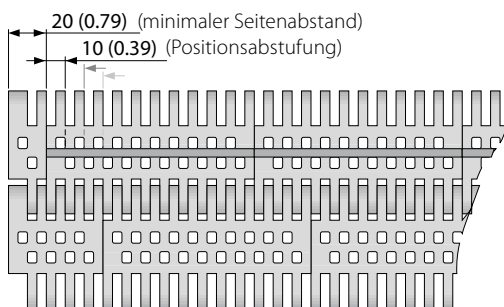

Standardanordnung S1-18 FLT PMC

UC (Keine Farbe),  WT (Weiß)

Alle Maß- und Toleranzangaben gelten bei einer Temperatur von 21 °C. Informationen zu abweichenden Temperaturen finden Sie in Kapitel 4.4 „Temperatureinfluss auf die Bandabmessungen“. Alle zölligen Maßangaben sind gerundet.

Hinweis: Die Verwendung von Zubehör kann die minimalen Konstruktionsradien beeinflussen. Weitere Informationen dazu finden Sie in Kapitel 6.3.



MOVEMENT SYSTEMS

# SERIE 1 | SEITENPLATTEN

siegling prolink  
modulbänder

Geradelaufendes Band | Teilung 50 mm (1,97 in)

## S1 SG | Seitenplatten

Zum Führen von Schüttgütern (nur für  $h_s = 0$  mm/in)

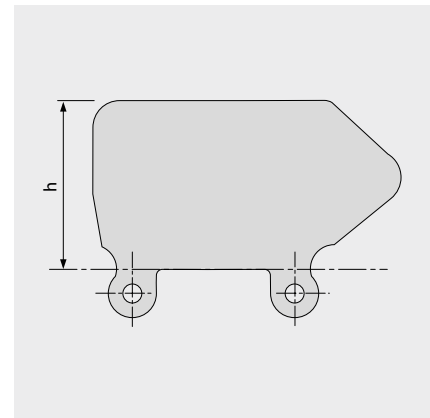
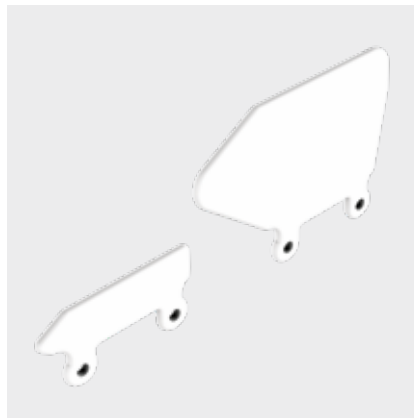
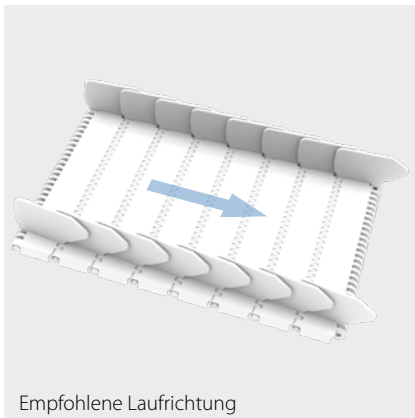

### Grundlegende Daten

Werkstoff	Farbe	Höhe (h)			
		25 mm 1 inch	50 mm 2 inch	75 mm 3 inch	100 mm 4 inch
PE	LB	●	●	●	●
PE	WT	●	●	●	●
PE-MD	BL		optional	●	●
PP	LB	optional	●	●	●
PP	WT	●	●	●	●

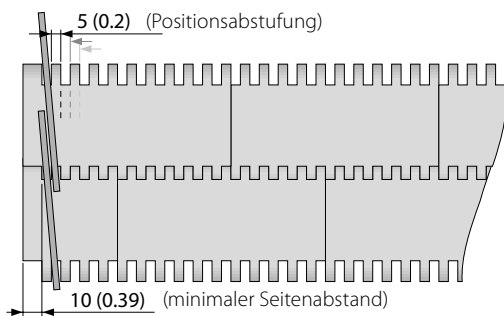

■ BL (Blau), ■ LB (Hellblau), □ WT (Weiß)

Alle Maß- und Toleranzangaben gelten bei einer Temperatur von 21 °C. Informationen zu abweichenden Temperaturen finden Sie in Kapitel 4.4 „Temperatureinfluss auf die Bandabmessungen“. Alle zölligen Maßangaben sind gerundet.

Hinweis: Die Verwendung von Zubehör kann die minimalen Konstruktionsradien beeinflussen. Weitere Informationen dazu finden Sie in Kapitel 6.3.



MOVEMENT SYSTEMS



## 1.2 DETAILLIERTE INFORMATIONEN ZU DEN SERIEN

**siegling prolink**  
modulbänder

### SERIE 2

Geradelaufende Bänder  
Teilung 25 mm (0,98 in)

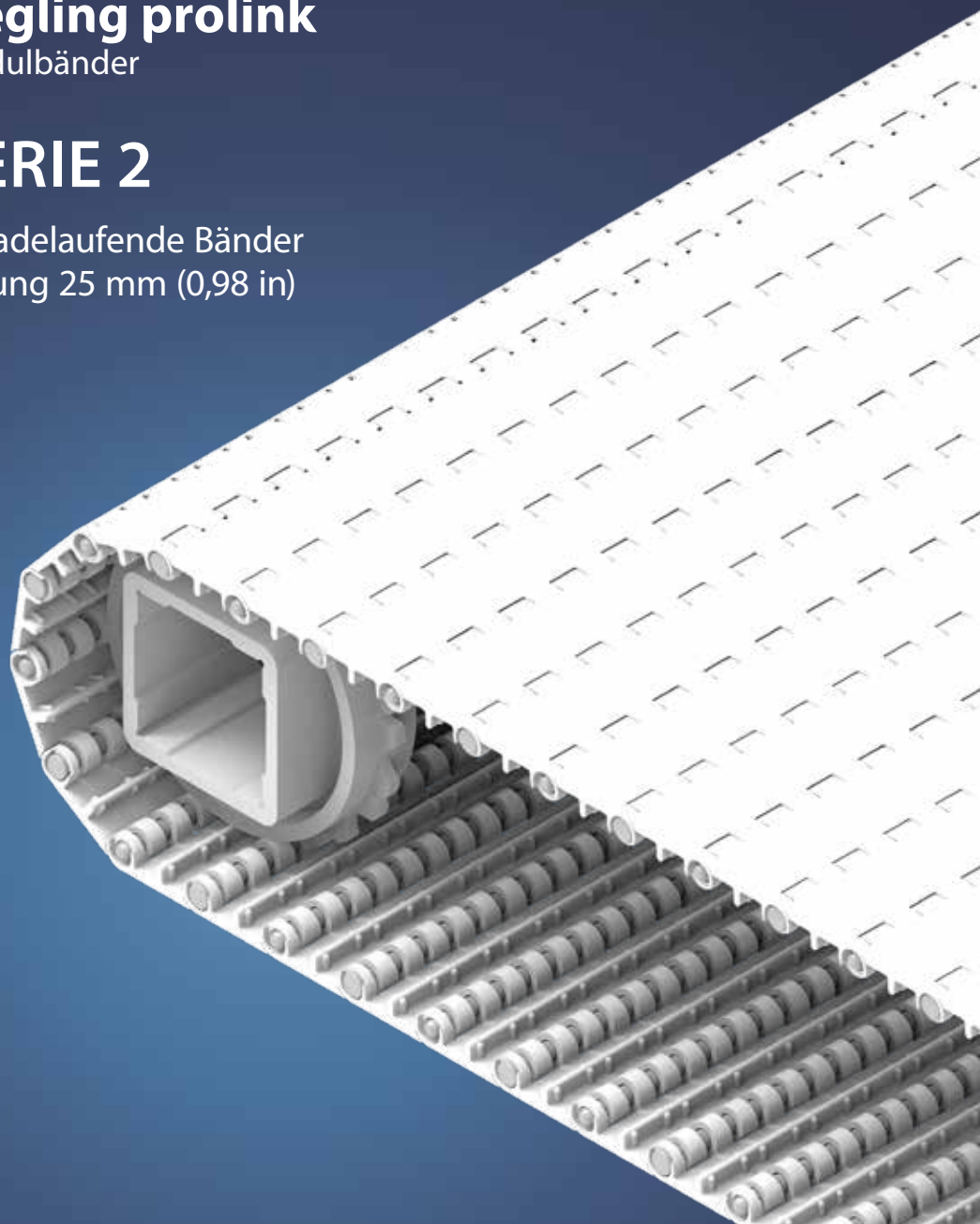

Geradelaufende Bänder | Teilung 25 mm (0,98 in)

## Bänder für den Transport leichter Lebensmittel und Behälter

### Seitenansicht: Maßstab 1:1

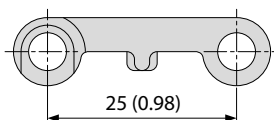

### Konstruktionsmerkmale

- weit öffnende Scharniere für eine leicht zu reinigende Bandkonstruktion
- niedriges Bandgewicht reduziert den Energieverbrauch
- offene Flanken bei Modulen mit glatter Oberfläche für eine ungehinderte Drainage; geschlossene Flanken bei Ausführungen mit Gitterstruktur und erhöhter Verrippung

### Grundlegende Daten

Teilung	25 mm (0,98 in)
Bandbreite min.	50 mm (1,97 in) 100 mm (3,9 in) für Bänder mit FRT
Breitenstufungen	16,66 mm (0,7 in)
Kupplungsstäbe	5 mm (0,2 in) aus Kunststoff (PBT, PP, PE)

### Verfügbare Oberflächenstruktur und Durchlässigkeitsgrade

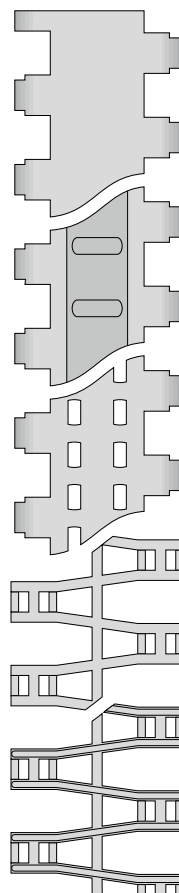

#### S2-0 FLT

Geschlossene, glatte Oberfläche

#### S2-0 FRT1

Geschlossene Oberfläche mit Friction Top

#### S2-12 FLT

Durchlässige (12%), glatte Oberfläche

#### S2-57 GRT

Durchlässige (57%) Oberfläche, Gitterstruktur

#### S2-57 RRB

Durchlässige (57%) Oberfläche mit erhöhter Verrippung

### Zahnräder

in verschiedenen Größen mit runder oder quadratischer Achsaufnahme



### Profile

in verschiedenen Höhen und Ausführungen für die Steigförderung

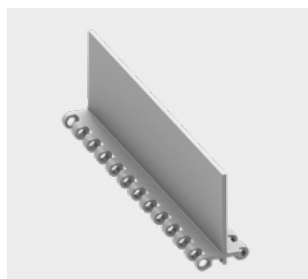

### Seitenplatten

in verschiedenen Höhen zum Führen von Schüttgütern



### Fingerplatten

für Ausführungen mit erhöhter Verrippung

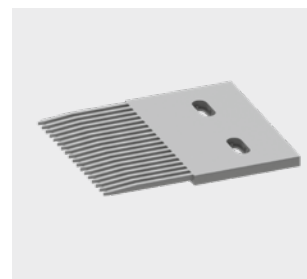

# SERIE 2 | BANDTYPEN

siegling prolink  
modulbänder

Geradelaufendes Band | Teilung 25 mm (0,98 in)

## S2-0 FLT | geschlossene, glatte Oberfläche

Geschlossene, glatte Oberfläche

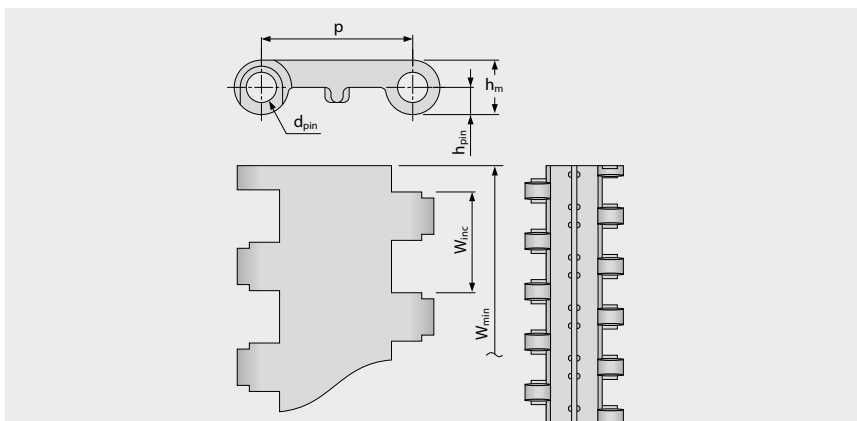
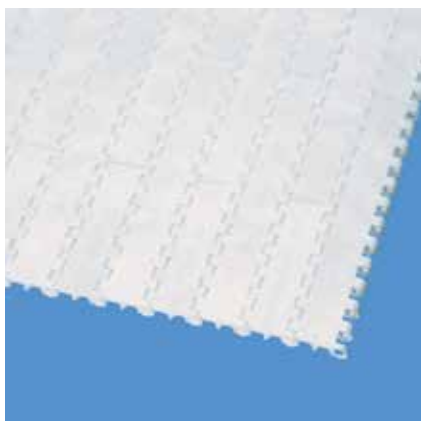

### Bandmaße

	p	d <sub>pin</sub>	h <sub>m</sub>	h <sub>pin</sub>	h <sub>s</sub>	W <sub>min</sub>	W <sub>inc</sub>	W <sub>tol</sub>	Mindestradien <sup>1)</sup>				
	Teilung	Kupplungsstab Ø	Dicke	Position Kupplungsstab	Höhe	Breite min.	Breitenstufung	Breiten-toleranz [%]	r1 C <sub>c</sub> x W <sub>B</sub>	r2	r3	r4	r5
mm	25,0	5,0	9,0	4,5	0,0	50,0	16,7	±0,2	–	25,0	50,0	75,0	25,0
inch	0,98	0,2	0,35	0,18	0,0	1,97	0,66	±0,2	–	0,98	1,97	2,95	0,98

### Als Standardwerkstoff verfügbar<sup>3)</sup>

Band		Kupplungsstab		nom. Bandzugkraft, Geraden		Gewicht		Breiten-abweichung [%]	Temperatur		Zertifikate <sup>2)</sup>		
Werkstoff	Farbe	Werkstoff	Farbe	[N/mm]	[lb/ft]	[kg/m <sup>2</sup> ]	[lb/ft <sup>2</sup> ]		[°C]	[°F]	FDA	EU	MHLW
PE	WT	PE	UC	3	206	3,9	0,8	-0,2	-70/65	-94/149	●	●	●
POM	WT	PBT	UC	7	480	5,7	1,17	-0,3	-45/90	-49/194	●	●	●
POM	BL	PBT	BL	7	480	5,7	1,17	-0,3	-45/90	-49/194	●	●	●
PP	WT	PP	WT	5	343	3,7	0,76	0,25	5/100	41/212	●	●	●
PP	BL	PP	BL	5	343	3,7	0,76	0,25	5/100	41/212	●	●	●

Breite der gespritzten Module: 50 mm (1,97 in), 100 mm (3,94 in), 200 mm (7,87 in)

■ BL (Blau), □ UC (Keine Farbe), □ WT (Weiß)

Alle Maß- und Toleranzangaben gelten bei einer Temperatur von 21 °C. Informationen zu abweichenden Temperaturen finden Sie in Kapitel 4.4 „Temperatureinfluss auf die Bandabmessungen“. Alle zölligen Maßangaben sind gerundet.

<sup>1)</sup> Kurvenradien: r1 = Kurveninnenradius, r2 = Umlenkradius, r3 = Einschnürrollenradius, r4 = Führungsleistenradius, r5 = Stützrollenradius

<sup>2)</sup> Konform mit der Verordnung 21 CFR der FDA | Konform mit den Richtlinien (EU) 10/2011 und (EG) 1935/2004 in Bezug auf die verwendeten Rohstoffe und Migrationsgrenzwerte | Konform mit der japanischen MHLW Verordnung 370

● = Verfügbar | – = Nicht verfügbar | Leere Zelle = nicht getestet

<sup>3)</sup> Weitere Werkstoffe und Farben auf Anfrage erhältlich



MOVEMENT SYSTEMS

# SERIE 2 | BANDTYPEN

siegling prolink  
modulbänder

Geradelaufendes Band | Teilung 25 mm (0,98 in)

## S2-0 FRT1 | geschlossene Oberfläche | Friction Top (Design 1)

Geschlossene Oberfläche | Friction Top für eine verbesserte Mitnahme

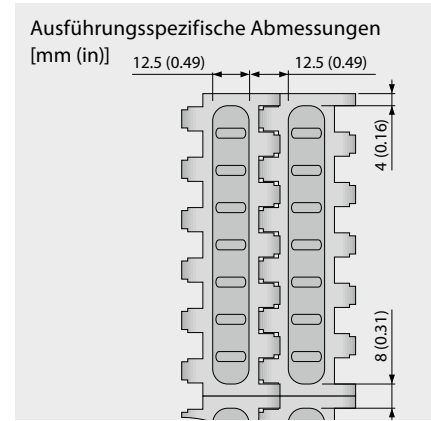
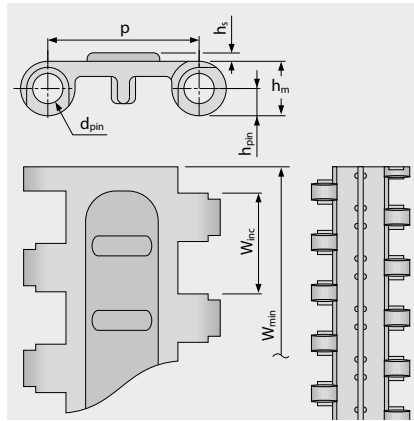

### Bandmaße

	p	d <sub>pin</sub>	h <sub>m</sub>	h <sub>pin</sub>	h <sub>s</sub>	W <sub>min</sub>	W <sub>inc</sub>	W <sub>tol</sub>	Mindestradien <sup>1)</sup>				
	Teilung	Kupplungsstab Ø	Dicke	Position Kupplungsstab	Höhe	Breite min.	Breitenstufung	Breiten-toleranz [%]	r1 C <sub>c</sub> x W <sub>B</sub>	r2	r3	r4	r5
mm	25,0	5,0	9,0	4,5	1,4	100,0	16,7	±0,2	–	25,0	50,0	75,0	25,0
inch	0,98	0,2	0,35	0,18	0,06	3,94	0,66	±0,2	–	0,98	1,97	2,95	0,98

### Als Standardwerkstoff verfügbar <sup>3)</sup>

Band		Kupplungsstab		Gummi		nom. Bandzugkraft, Geraden		Gewicht		Breiten-abweichung	Temperatur		Zertifikate <sup>2)</sup>		
Werkstoff	Farbe	Werkstoff	Farbe	Werkstoff	Farbe	[N/mm]	[lb/ft]	[kg/m <sup>2</sup> ]	[lb/ft <sup>2</sup> ]	[%]	[°C]	[°F]	FDA	EU	MHLW
POM	WT	PBT	UC	R3	TQ	7	480	5,7	1,17	-0,3	-45/65	-49/149			

Breite der gespritzten Module: 100 mm (3,94 in)

■ TQ (Türkis), □ UC (Keine Farbe), □ WT (Weiß)

Alle Maß- und Toleranzangaben gelten bei einer Temperatur von 21 °C. Informationen zu abweichenden Temperaturen finden Sie in Kapitel 4.4 „Temperatureinfluss auf die Bandabmessungen“. Alle zölligen Maßangaben sind gerundet.

<sup>1)</sup> Kurvenradien: r1 = Kurveninnenradius, r2 = Umlenkradius, r3 = Einschnürrollenradius, r4 = Führungsleistenradius, r5 = Stützrollenradius

<sup>2)</sup> Konform mit der Verordnung 21 CFR der FDA | Konform mit den Richtlinien (EU) 10/2011 und (EG) 1935/2004 in Bezug auf die verwendeten Rohstoffe und Migrationsgrenzwerte | Konform mit der japanischen MHLW Verordnung 370

● = Verfügbar | – = Nicht verfügbar | Leere Zelle = nicht getestet

<sup>3)</sup> Weitere Werkstoffe und Farben auf Anfrage erhältlich



MOVEMENT SYSTEMS

# SERIE 2 | BANDTYPEN

siegling prolink  
modulbänder

Geradelaufendes Band | Teilung 25 mm (0,98 in)

## S2-12 FLT | durchlässige (12%), glatte Oberfläche

Durchlässige Ausführung (12%) für hervorragende Luftzirkulation und Drainage | 83% Kontaktfläche (größte Öffnung: 5 x 3 mm/0,2 x 0,12 in) | glatte Oberfläche

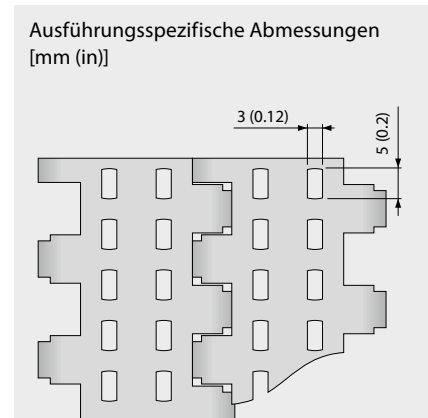
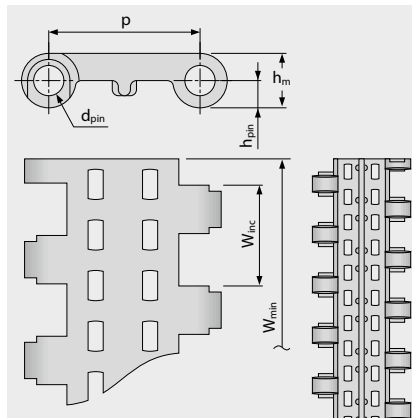
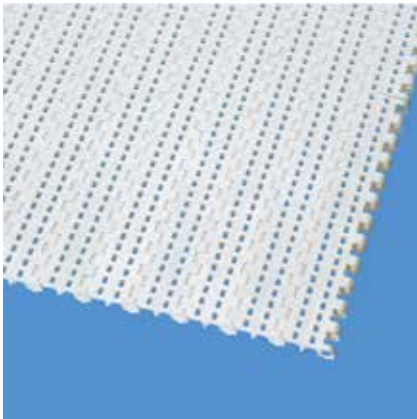

### Bandmaße

	p	d <sub>pin</sub>	h <sub>m</sub>	h <sub>pin</sub>	h <sub>s</sub>	W <sub>min</sub>	W <sub>inc</sub>	W <sub>tol</sub>	Mindestradien <sup>1)</sup>				
	Teilung	Kupplungsstab Ø	Dicke	Position Kupplungsstab	Höhe	Breite min.	Breitenstufung	Breiten-toleranz [%]	r1 C <sub>c</sub> x W <sub>B</sub>	r2	r3	r4	r5
mm	25,0	5,0	9,0	4,5	0,0	50,0	16,7	±0,2	–	25,0	50,0	75,0	25,0
inch	0,98	0,2	0,35	0,18	0,0	1,97	0,66	±0,2	–	0,98	1,97	2,95	0,98

### Als Standardwerkstoff verfügbar <sup>3)</sup>

Band		Kupplungsstab		nom. Bandzugkraft, Geraden		Gewicht		Breiten-abweichung	Temperatur		Zertifikate <sup>2)</sup>		
Werkstoff	Farbe	Werkstoff	Farbe	[N/mm]	[lb/ft]	[kg/m <sup>2</sup> ]	[lb/ft <sup>2</sup> ]	[%]	[°C]	[°F]	FDA	EU	MHLW
PP	WT	PP	WT	5	343	3,5	0,72	0,2	5/100	41/212	●	●	●
<b>Optional</b>													
PE	WT	PE	UC	3	206	3,7	0,76	0,0	-70/65	-94/149	●	●	●
POM	WT	PBT	UC	7	480	5,4	1,11	-0,1	-45/90	-49/194	●	●	●

Breite der gespritzten Module: 50 mm (1,97 in), 100 mm (3,94 in), 200 mm (7,87 in)

UC (Keine Farbe),  WT (Weiß)

Alle Maß- und Toleranzangaben gelten bei einer Temperatur von 21 °C. Informationen zu abweichenden Temperaturen finden Sie in Kapitel 4.4 „Temperatureinfluss auf die Bandabmessungen“. Alle zölligen Maßangaben sind gerundet.

<sup>1)</sup> Kurvenradien: r1 = Kurveninnenradius, r2 = Umlenkradius, r3 = Einschnürrollenradius, r4 = Führungsleistenradius, r5 = Stützrollenradius

<sup>2)</sup> Konform mit der Verordnung 21 CFR der FDA | Konform mit den Richtlinien (EU) 10/2011 und (EG) 1935/2004 in Bezug auf die verwendeten Rohstoffe und Migrationsgrenzwerte | Konform mit der japanischen MHLW Verordnung 370

● = Verfügbar | – = Nicht verfügbar | Leere Zelle = nicht getestet

<sup>3)</sup> Weitere Werkstoffe und Farben auf Anfrage erhältlich



MOVEMENT SYSTEMS

# SERIE 2 | BANDTYPEN

siegling prolink  
modulbänder

Geradelaufendes Band | Teilung 25 mm (0,98 in)

## S2-57 GRT | durchlässige (57 %) Oberfläche | Gitterstruktur

Hohe Durchlässigkeit (57 %) ermöglicht minimalen Kontakt mit dem Produkt | 37 % Kontaktfläche (größte Öffnung:  $\varnothing = 7 \text{ mm}/0,28 \text{ in}$ ) | für hervorragende Luftzirkulation und Drainage | Gitterstruktur

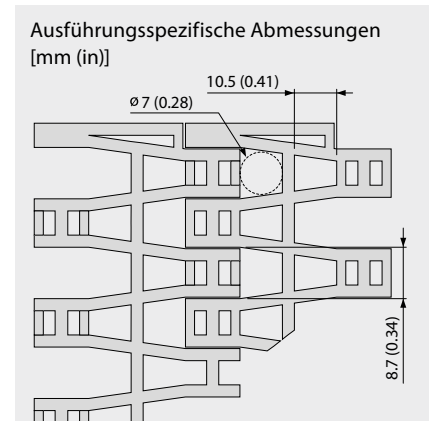
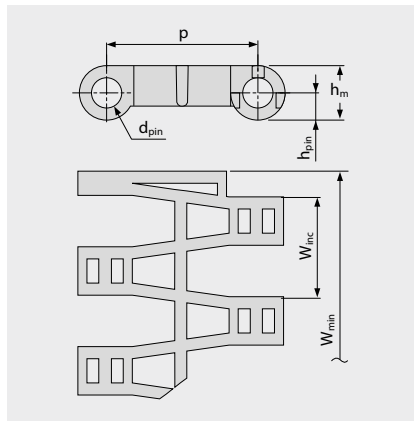
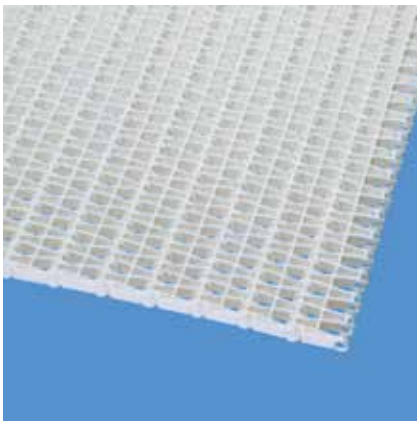

### Bandmaße

	p	d <sub>pin</sub>	h <sub>m</sub>	h <sub>pin</sub>	h <sub>s</sub>	W <sub>min</sub>	W <sub>inc</sub>	W <sub>tol</sub>	Mindestradien <sup>1)</sup>				
	Teilung	Kupplungsstab $\varnothing$	Dicke	Position Kupplungsstab	Höhe	Breite min.	Breitenstufung	Breiten-toleranz [%]	r1 C <sub>c</sub> x W <sub>B</sub>	r2	r3	r4	r5
mm	25,0	5,0	9,0	4,5	0,0	50,0	16,7	±0,2	–	25,0	50,0	75,0	25,0
inch	0,98	0,2	0,35	0,18	0,0	1,97	0,66	±0,2	–	0,98	1,97	2,95	0,98

### Als Standardwerkstoff verfügbar <sup>3)</sup>

Band		Kupplungsstab		nom. Bandzugkraft, Geraden		Gewicht		Breiten-abweichung	Temperatur		Zertifikate <sup>2)</sup>		
Werkstoff	Farbe	Werkstoff	Farbe	[N/mm]	[lb/ft]	[kg/m <sup>2</sup> ]	[lb/ft <sup>2</sup> ]	[%]	[°C]	[°F]	FDA	EU	MHLW
PE	UC	PE	UC	3	206	3,4	0,7	-0,2	-70/65	-94/149	●	●	●
PE	DB	PE	DB	3	206	3,4	0,7	-0,2	-70/65	-94/149	●	●	●
POM	UC	PBT	UC	7	480	4,8	0,98	-0,2	-45/90	-49/194	●	●	●
POM	BL	PBT	BL	7	480	4,8	0,98	-0,2	-45/90	-49/194	●	●	●
PP	WT	PP	WT	5	343	3,3	0,68	0,2	5/100	41/212	●	●	●
PP	BL	PP	BL	5	343	3,3	0,68	0,2	5/100	41/212	●	●	●

#### Optional

PA-HT	BK	PA-HT	BK	5	343	4,0	0,82	1,3	-30/155	-22/311	–	–	–
-------	----	-------	----	---	-----	-----	------	-----	---------	---------	---	---	---

■ BK (Schwarz), ■ BL (Blau), ■ DB (Dunkelblau), □ UC (Keine Farbe), □ WT (Weiß)

Alle Maß- und Toleranzangaben gelten bei einer Temperatur von 21 °C. Informationen zu abweichenden Temperaturen finden Sie in Kapitel 4.4 „Temperatureinfluss auf die Bandabmessungen“. Alle zölligen Maßangaben sind gerundet.

<sup>1)</sup> Kurvenradien: r1 = Kurveninnenradius, r2 = Umlenkradius, r3 = Einschnürrollenradius, r4 = Führungsleistenradius, r5 = Stützrollenradius

<sup>2)</sup> Konform mit der Verordnung 21 CFR der FDA | Konform mit den Richtlinien (EU) 10/2011 und (EG) 1935/2004 in Bezug auf die verwendeten Rohstoffe und Migrationsgrenzwerte | Konform mit der japanischen MHLW Verordnung 370

● = Verfügbar | – = Nicht verfügbar | Leere Zelle = nicht getestet

<sup>3)</sup> Weitere Werkstoffe und Farben auf Anfrage erhältlich



MOVEMENT SYSTEMS

# SERIE 2 | BANDTYPEN

siegling prolink  
modulbänder

Geradelaufendes Band | Teilung 25 mm (0,98 in)

## S2-57 RRB | durchlässige (57 %) Oberfläche | erhöhte Verrippung

Hohe Durchlässigkeit (57 %) für hervorragende Luftzirkulation und Drainage | erhöhte Verrippung für minimalen Produktkontakt (28 % Kontaktfläche (größte Öffnung:  $\varnothing = 7 \text{ mm}/0,28 \text{ in}$ ) und sichere Übergabe mithilfe von Fingerplatten

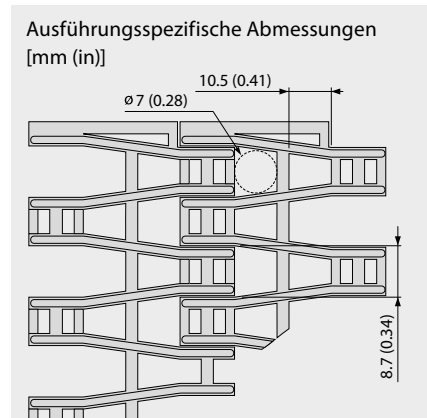
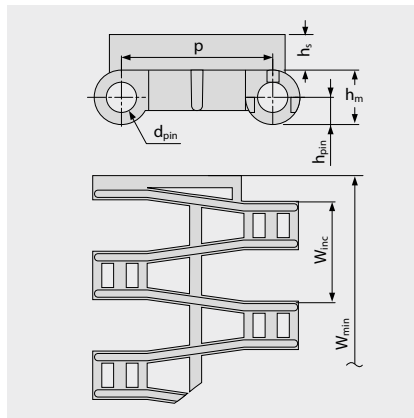
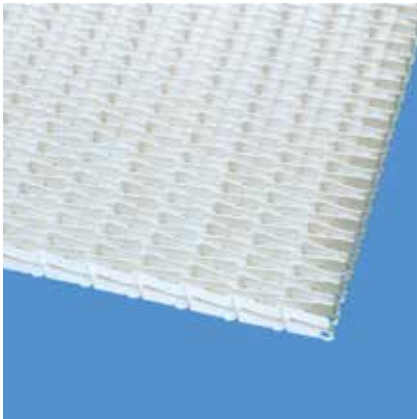

### Bandmaße

	p	d <sub>pin</sub>	h <sub>m</sub>	h <sub>pin</sub>	h <sub>s</sub>	W <sub>min</sub>	W <sub>inc</sub>	W <sub>tol</sub>	Mindestradien <sup>1)</sup>				
	Teilung	Kupplungsstab $\varnothing$	Dicke	Position Kupplungsstab	Höhe	Breite min.	Breitenstufung	Breiten-toleranz [%]	r1 C <sub>c</sub> x W <sub>B</sub>	r2	r3	r4	r5
mm	25,0	5,0	9,0	4,5	5,5	50,0	16,7	±0,2	–	25,0	50,0	75,0	50,0
inch	0,98	0,2	0,35	0,18	0,22	1,97	0,66	±0,2	–	0,98	1,97	2,95	1,97

### Als Standardwerkstoff verfügbar <sup>3)</sup>

Band		Kupplungsstab		nom. Bandzugkraft, Geraden		Gewicht		Breiten-abweichung	Temperatur		Zertifikate <sup>2)</sup>		
Werkstoff	Farbe	Werkstoff	Farbe	[N/mm]	[lb/ft]	[kg/m <sup>2</sup> ]	[lb/ft <sup>2</sup> ]	[%]	[°C]	[°F]	FDA	EU	MHLW
POM	BL	PBT	BL	7	480	6,2	1,27	-0,2	-45/90	-49/194	●	●	●
<b>Optional</b>													
PE		PE		3	206	4,3	0,88	-0,2	-70/65	-94/149			
PP	WT	PP	WT	5	343	4,2	0,86	0,2	5/100	41/212	●	●	●

■ BL (Blau), □ WT (Weiß)

Alle Maß- und Toleranzangaben gelten bei einer Temperatur von 21 °C. Informationen zu abweichenden Temperaturen finden Sie in Kapitel 4.4 „Temperatureinfluss auf die Bandabmessungen“. Alle zölligen Maßangaben sind gerundet.

<sup>1)</sup> Kurvenradien: r1 = Kurveninnenradius, r2 = Umlenkradius, r3 = Einschnürrollenradius, r4 = Führungsleistenradius, r5 = Stützrollenradius

<sup>2)</sup> Konform mit der Verordnung 21 CFR der FDA | Konform mit den Richtlinien (EU) 10/2011 und (EG) 1935/2004 in Bezug auf die verwendeten Rohstoffe und Migrationsgrenzwerte | Konform mit der japanischen MHLW Verordnung 370

● = Verfügbar | – = Nicht verfügbar | Leere Zelle = nicht getestet

<sup>3)</sup> Weitere Werkstoffe und Farben auf Anfrage erhältlich



MOVEMENT SYSTEMS

# SERIE 2 | ZAHNRÄDER

siegling prolink  
modulbänder

Geradlaufendes Band | Teilung 25 mm (0,98 in)

## S2 SPR | Zahnräder

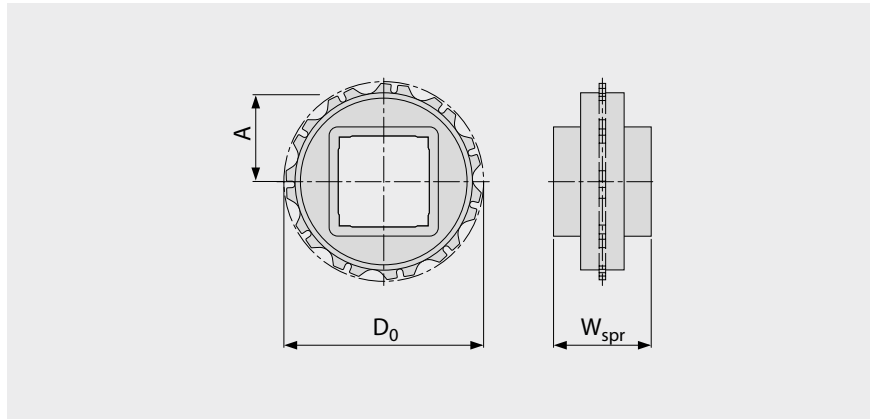
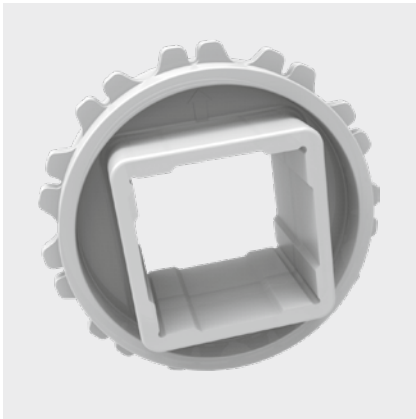

### Wichtige Abmessungen

Zahnradgröße (Anzahl der Zähne)		Z6	Z11	Z19	Z20
W <sub>spr</sub>	mm	25,0	40,0	40,0	40,0
	inch	0,98	1,57	1,57	1,57
D <sub>0</sub>	mm	50,4	89,5	153,1	161,1
	inch	1,98	3,52	6,03	6,34
A <sub>max</sub>	mm	20,7	40,2	72,1	76,0
	inch	0,81	1,58	2,84	2,99
A <sub>min</sub>	mm	17,9	38,6	71,1	75,1
	inch	0,71	1,52	2,80	2,96

### Achsaufnahme (● = rund, ■ = quadratisch; ○ oder □ = optional)

25	mm	● / ■	●		
30	mm		●		
40	mm		■	■	■
60	mm			■	
80	mm			■	
0,75	inch	○			
1	inch	○ / □	● / ■		
1,5	inch		■	■	
2,5	inch			□	

Werkstoff: POM, Farbe: UC

UC (Keine Farbe)

Alle Maß- und Toleranzangaben gelten bei einer Temperatur von 21 °C. Alle zölligen Maßangaben sind gerundet.

Detaillierte Maßangaben für Zahnräder und Wellen siehe Anhang 6.3.

Anzahl der Zahnräder (Zahnradabstand) siehe Kapitel 3.2.



MOVEMENT SYSTEMS

# SERIE 2 | PROFILE

siegling prolink  
modulbänder

Geradelaufendes Band | Teilung 25 mm (0,98 in)

## S2-0 FLT PMU

Glatte Oberfläche für trockene Produkte

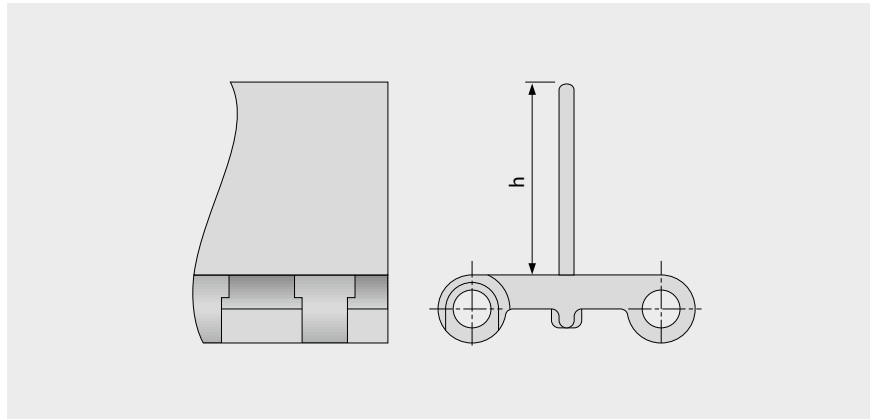

### Grundlegende Daten

Werkstoff	Farbe	Höhe (h)	
		25 mm 1 inch	50 mm 2 inch
PE	WT	●	●
POM	BL	●	●
POM	WT	●	●
PP	BL	●	●
PP	GN	●	
PP	WT	●	●

Formbreite: 200 mm (7,9 in)

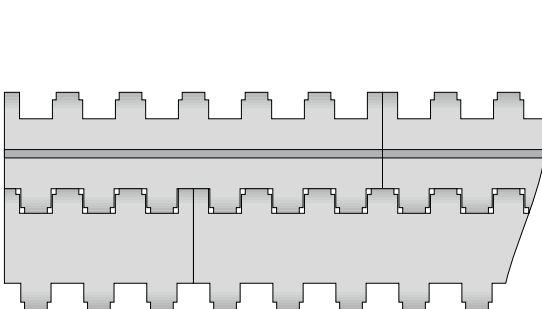

Standardanordnung S2-0 FLT PMU

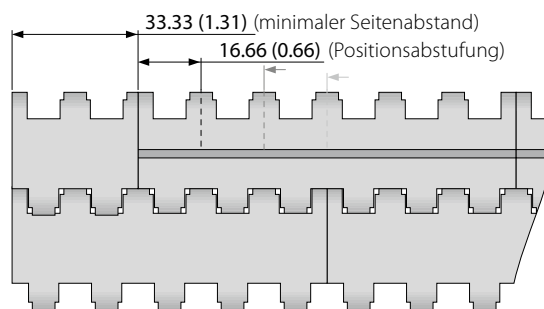

Anordnung mit randfreier Zone S2-0 FLT PMU

■ BL (Blau), ■ GN (Grün), □ WT (Weiß)

Alle Maß- und Toleranzangaben gelten bei einer Temperatur von 21 °C. Informationen zu abweichenden Temperaturen finden Sie in Kapitel 4.4 „Temperatureinfluss auf die Bandabmessungen“. Alle zölligen Maßangaben sind gerundet.

Hinweis: Die Verwendung von Zubehör kann die minimalen Konstruktionsradien beeinflussen. Weitere Informationen dazu finden Sie in Kapitel 6.3.



MOVEMENT SYSTEMS

# SERIE 2 | PROFILE

siegling prolink  
modulbänder

Geradelaufendes Band | Teilung 25 mm (0,98 in)

## S2-57 GRT PMC

Durchlässige Ausführung (Basismodul: 57 %) für gute Drainage

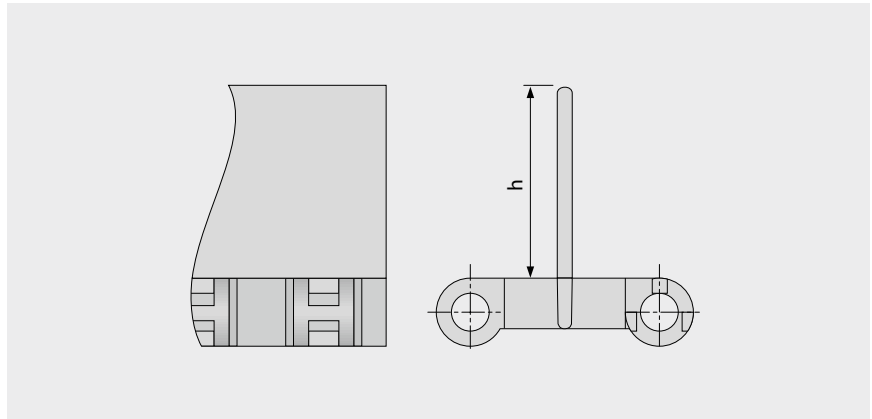

### Grundlegende Daten

Werkstoff	Farbe	Höhe (h)	
		25 mm 1 inch	50 mm 2 inch
PE	UC	●	●
POM	BL	●	●
POM	UC	●	optional
PP	BL	●	●
PP	WT	●	●

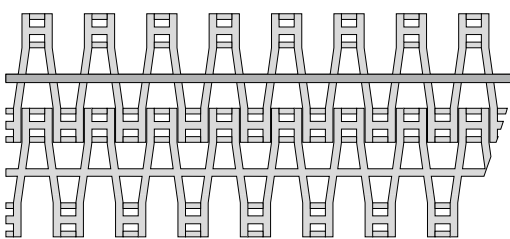

Standardanordnung S2-57 GRT PMC

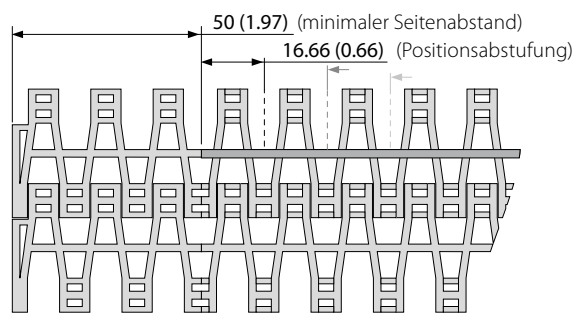

Anordnung mit randfreier Zone S2-57 GRT PMC

■ BL (Blau), □ UC (Keine Farbe), □ WT (Weiß)

Alle Maß- und Toleranzangaben gelten bei einer Temperatur von 21 °C. Informationen zu abweichenden Temperaturen finden Sie in Kapitel 4.4 „Temperatureinfluss auf die Bandabmessungen“. Alle zölligen Maßangaben sind gerundet.

Hinweis: Die Verwendung von Zubehör kann die minimalen Konstruktionsradien beeinflussen. Weitere Informationen dazu finden Sie in Kapitel 6.3.



MOVEMENT SYSTEMS

# SERIE 2 | SEITENPLATTEN

siegling prolink  
modulbänder

Geradlaufendes Band | Teilung 25 mm (0,98 in)

## S2 SG | Seitenplatten

Zum Führen von Schüttgütern (nur für  $h_s = 0$  mm/in)



Empfohlene Laufrichtung

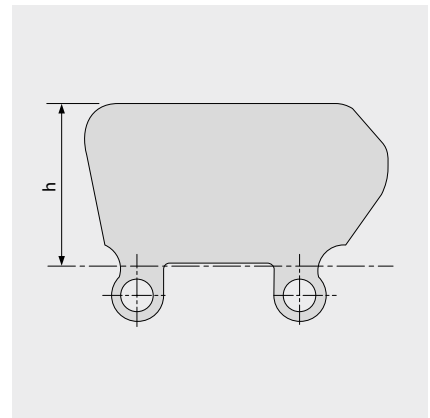

### Grundlegende Daten

Werkstoff	Farbe	Höhe (h)	
		25 mm 1 inch	50 mm 2 inch
PE	BL	●	optional
PE	WT	optional	●
PP	BL	●	●
PP	WT	●	●

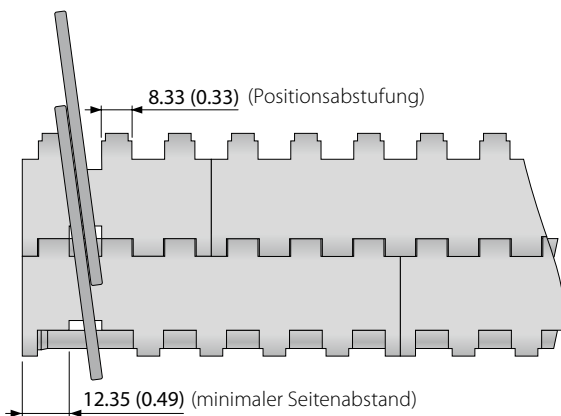

■ BL (Blau), □ WT (Weiß)

Alle Maß- und Toleranzangaben gelten bei einer Temperatur von 21 °C. Informationen zu abweichenden Temperaturen finden Sie in Kapitel 4.4 „Temperatureinfluss auf die Bandabmessungen“. Alle zölligen Maßangaben sind gerundet.

Hinweis: Die Verwendung von Zubehör kann die minimalen Konstruktionsradien beeinflussen. Weitere Informationen dazu finden Sie in Kapitel 6.3.



MOVEMENT SYSTEMS



## 1.2 DETAILLIERTE INFORMATIONEN ZU DEN SERIEN

**siegling prolink**  
modulbänder

### SERIE 4.1

Geradelaufende Bänder  
Teilung 14 mm (0,55 in)

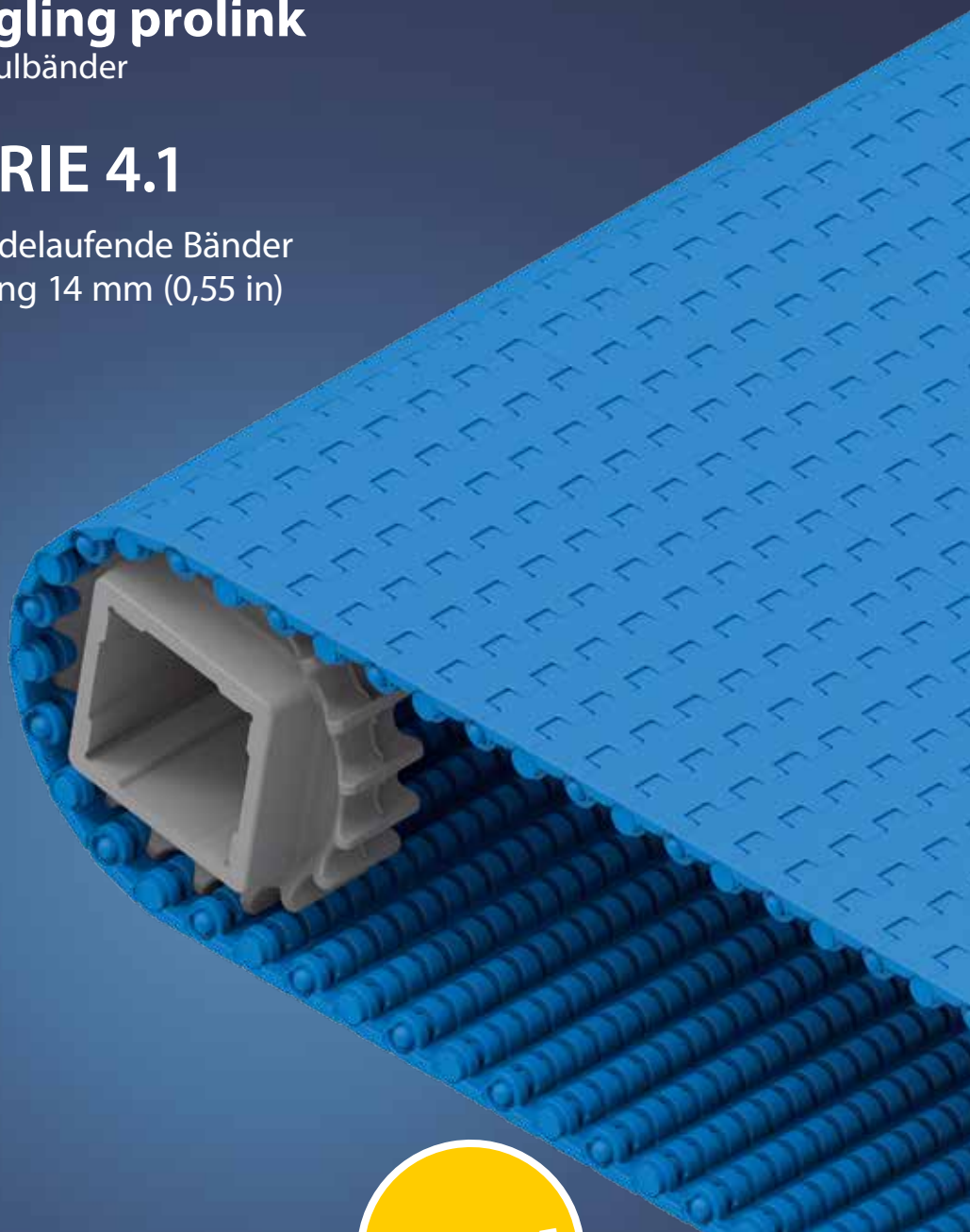

**PATENTIERT**

# SERIE 4.1 | ÜBERSICHT

siegling prolink  
modulbänder

Geradelaufende Bänder | Teilung 14 mm (0,55 in)

## Bänder für den Transport leichter bis mittelschwerer Güter (Lebensmittel und andere)

### Seitenansicht: Maßstab 1:1

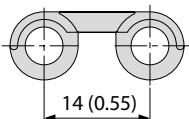

### Konstruktionsmerkmale

- kleine Teilung für Anwendungen, die einen kleinen Übergabespalt erfordern
- weit öffnende Scharniere und flache Kanäle an der Unterseite für eine leicht zu reinigende Bandkonstruktion
- einzigartige Zahnradkonstruktion mit abgerundeten Zahnkanten für eine optimale Lastverteilung
- breite, feste Zähne für einen optimalen Zahneingriff

### Grundlegende Daten

Teilung	14 mm (0,55 in)
Bandbreite min.	25 mm (0,98 in)
Breitenstufungen	12,5 mm (0,5 in)
Kupplungsstäbe	5 mm (0,2 in) aus Kunststoff (PBT, PP, PE, POM-MD). Einteilig bis Bandbreite 1200 mm (47 in).

### Verfügbare Oberflächenstruktur und Durchlässigkeitsgrade

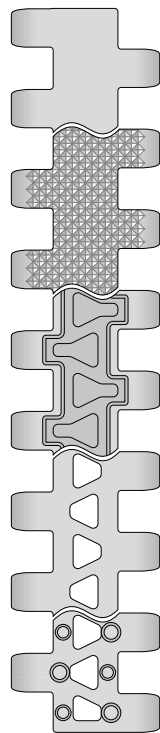

#### S4.1-0 FLT

Geschlossene, glatte Oberfläche

#### S4.1-0 NPY

Geschlossene Oberfläche mit Struktur „negative Pyramide“

#### S4.1-0 FRT1

Geschlossene Oberfläche mit Friction Top

#### S4.1-21 FLT

Durchlässige (21 %), glatte Oberfläche

#### S4.1-21 NTP

Durchlässige (21 %) Oberfläche mit Rundnoppen  
Ausführung ohne Rundnoppen im Randbereich erhältlich (25 mm eingerückt)



Certified

NSF-konform von folgenden zertifizierten Forbo-Werken:  
Huntersville (USA), Malacky (Slowakei), Tlalneantla (Mexiko)

### Zahnräder

in verschiedenen Größen mit runder oder quadratischer Achsaufnahme



### Profile

in verschiedenen Höhen und Ausführungen für die Steigförderung

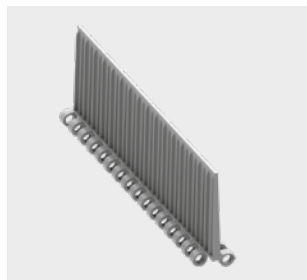

### ProSnap

Quick-Release zum einfachen Öffnen und Schließen des Bandes.

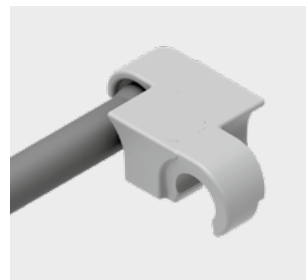

# SERIE 4.1 | BANDTYPEN

siegling prolink  
modulbänder

Geradelaufendes Band | Teilung 14 mm (0,55 in)

## S4.1-0 FLT | geschlossene, glatte Oberfläche

Geschlossene, glatte Oberfläche

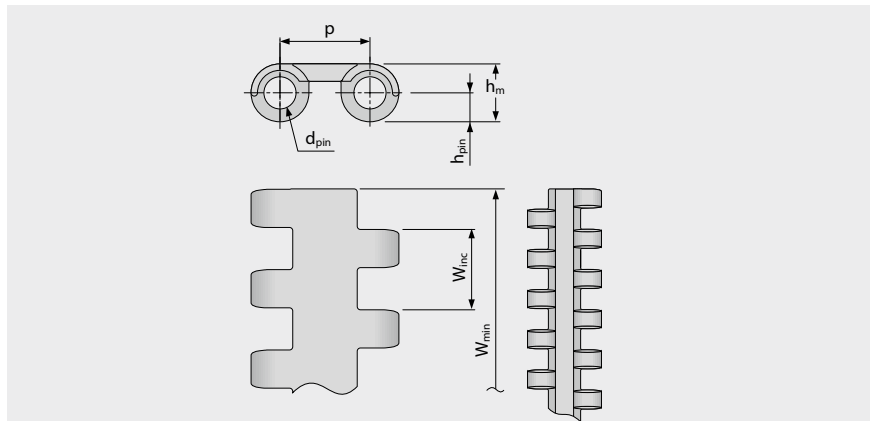
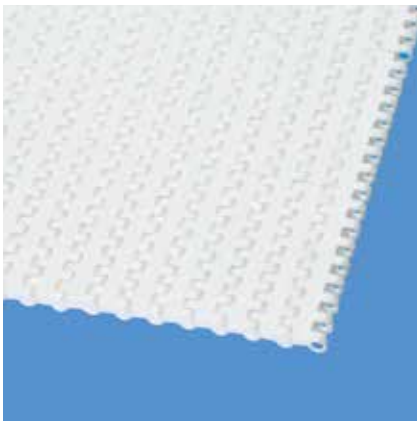

### Bandmaße

	p	d <sub>pin</sub>	h <sub>m</sub>	h <sub>pin</sub>	h <sub>s</sub>	W <sub>min</sub>	W <sub>inc</sub>	W <sub>tol</sub>	Mindestradien <sup>1)</sup>				
	Teilung	Kupplungsstab Ø	Dicke	Position Kupplungsstab	Höhe	Breite min.	Breitenstufung	Breiten-toleranz [%]	r1 C <sub>c</sub> x W <sub>B</sub>	r2	r3	r4	r5
mm	14,0	5,0	9,0	4,5	0,0	25,0	12,5	±0,2	–	11,0	25,0	38,0	12,5
inch	0,55	0,2	0,35	0,18	0,0	0,98	0,49	±0,2	–	0,43	0,98	1,5	0,49

### Als Standardwerkstoff verfügbar <sup>3)</sup>

Band		Kupplungsstab		nom. Bandzugkraft, Geraden		Gewicht		Breiten-abweichung [%]	Temperatur		Zertifikate <sup>2)</sup>		
Werkstoff	Farbe	Werkstoff	Farbe	[N/mm]	[lb/ft]	[kg/m <sup>2</sup> ]	[lb/ft <sup>2</sup> ]		[°C]	[°F]	FDA	EU	MHLW
PE	WT	PE	UC	3	206	5,1	1,04	-0,1	-70/65	-94/149	●	●	●
PE	BL	PE	UC	3	206	5,1	1,04	-0,1	-70/65	-94/149	●	●	●
POM	BL	PBT	BL	10	685	7,1	1,45	0,0	-45/90	-49/194	●	●	●
POM	WT	PBT	UC	10	685	7,1	1,45	0,0	-45/90	-49/194	●	●	●
POM	LG	PBT	UC	10	685	7,1	1,45	0,0	-45/90	-49/194	●	●	●
POM-MD	BL	POM-MD	BL	10	685	7,5	1,54	0,0	-45/90	-49/194	●	●	●
PP	BL	PP	BL	5	343	4,6	0,94	0,25	5/100	41/212	●	●	●
PP	WT	PP	WT	5	343	4,6	0,94	0,25	5/100	41/212	●	●	●
<b>Optional</b>													
PE	UC	PBT	UC	3	206	5,1	1,04	-0,1	-70/65	-94/149	●	●	●
PXX-HC	BK	PBT	UC	5	343	5,1	1,04	0,25	5/100	41/212			

Breite der gespritzten Module: 38 mm (1,5 in), 50 mm (1,97 in), 100 mm (3,94 in), 125 mm (4,92 in), 200 mm (7,87 in)

■ BL (Blau), ■ BK (Schwarz), ■ LG (Hellgrau), □ UC (Keine Farbe), □ WT (Weiß)

Alle Maß- und Toleranzangaben gelten bei einer Temperatur von 21 °C. Informationen zu abweichenden Temperaturen finden Sie in Kapitel 4.4 „Temperatureinfluss auf die Bandabmessungen“. Alle zölligen Maßangaben sind gerundet.

<sup>1)</sup> Kurvenradien: r1 = Kurveninnenradius, r2 = Umlenkradius, r3 = Einschnürrollenradius, r4 = Führungsleistenradius, r5 = Stützrollenradius

<sup>2)</sup> Konform mit der Verordnung 21 CFR der FDA | Konform mit den Richtlinien (EU) 10/2011 und (EG) 1935/2004 in Bezug auf die verwendeten Rohstoffe und Migrationsgrenzwerte | Konform mit der japanischen MHLW Verordnung 370

● = Verfügbar | – = Nicht verfügbar | Leere Zelle = nicht getestet

<sup>3)</sup> Weitere Werkstoffe und Farben auf Anfrage erhältlich



MOVEMENT SYSTEMS

# SERIE 4.1 | BANDTYPEN

siegling prolink  
modulbänder

Geradelaufendes Band | Teilung 14 mm (0,55 in)

## S4.1-0 NPY | geschlossene Oberfläche | negative Pyramide

Geschlossene Oberfläche | Struktur „negative Pyramide“ für herausragende Ablöseigenschaften beim Transport von nassen oder klebrigen Produkten

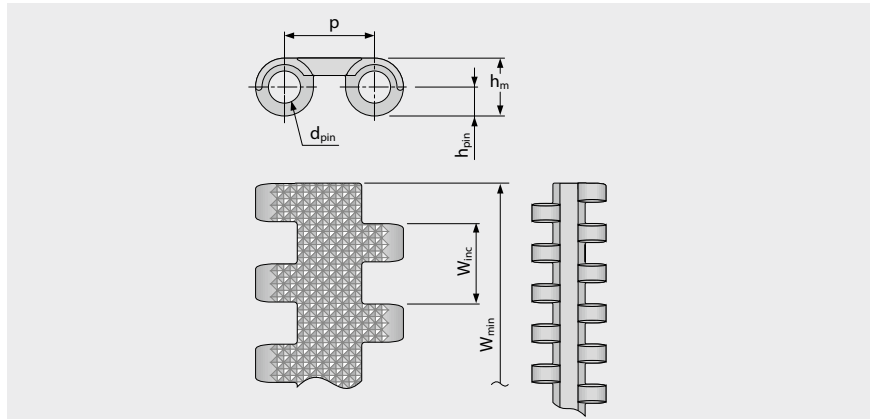
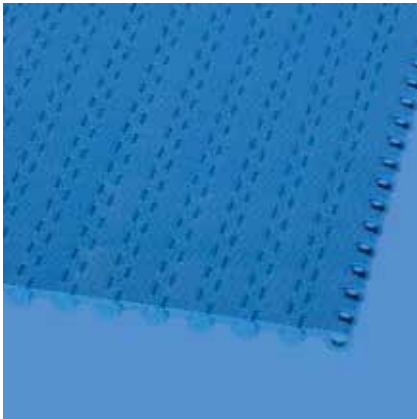

### Bandmaße

	p	d <sub>pin</sub>	h <sub>m</sub>	h <sub>pin</sub>	h <sub>s</sub>	W <sub>min</sub>	W <sub>inc</sub>	W <sub>tol</sub>	Mindestradien <sup>1)</sup>				
	Teilung	Kupplungsstab Ø	Dicke	Position Kupplungsstab	Höhe	Breite min.	Breitenstufung	Breiten-toleranz [%]	r1 C <sub>c</sub> x W <sub>B</sub>	r2	r3	r4	r5
mm	14,0	5,0	9,0	4,5	0,0	25,0	12,5	±0,2	–	11,0	25,0	38,0	12,5
inch	0,55	0,2	0,35	0,18	0,0	0,98	0,49	±0,2	–	0,43	0,98	1,5	0,49

### Als Standardwerkstoff verfügbar <sup>3)</sup>

Band		Kupplungsstab		nom. Bandzugkraft, Geraden		Gewicht		Breiten-abweichung	Temperatur		Zertifikate <sup>2)</sup>		
Werkstoff	Farbe	Werkstoff	Farbe	[N/mm]	[lb/ft]	[kg/m <sup>2</sup> ]	[lb/ft <sup>2</sup> ]	[%]	[°C]	[°F]	FDA	EU	MHLW
POM	BL	PBT	BL	10	685	7,1	1,45	0,0	-45/90	-49/194	●	●	●
PP	BL	PP	BL	5	343	4,6	0,94	0,25	5/100	41/212	●	●	●
<b>Optional</b>													
PE	BL	PE	UC	3	206	5,1	1,04	-0,1	-70/65	-94/149	●	●	●

Breite der gespritzten Module: 200 mm (7,87 in)

■ BL (Blau), □ UC (Keine Farbe)

Alle Maß- und Toleranzangaben gelten bei einer Temperatur von 21 °C. Informationen zu abweichenden Temperaturen finden Sie in Kapitel 4.4 „Temperatureinfluss auf die Bandabmessungen“. Alle zölligen Maßangaben sind gerundet.

<sup>1)</sup> Kurvenradien: r1 = Kurveninnenradius, r2 = Umlenkradius, r3 = Einschnürrollenradius, r4 = Führungsleistenradius, r5 = Stützrollenradius

<sup>2)</sup> Konform mit der Verordnung 21 CFR der FDA | Konform mit den Richtlinien (EU) 10/2011 und (EG) 1935/2004 in Bezug auf die verwendeten Rohstoffe und Migrationsgrenzwerte | Konform mit der japanischen MHLW Verordnung 370

● = Verfügbar | – = Nicht verfügbar | Leere Zelle = nicht getestet

<sup>3)</sup> Weitere Werkstoffe und Farben auf Anfrage erhältlich



MOVEMENT SYSTEMS

# SERIE 4.1 | BANDTYPEN

siegling prolink  
modulbänder

Geradelaufendes Band | Teilung 14 mm (0,55 in)

## S4.1-0 FRT1 | geschlossene Oberfläche | Friction Top (Design 1)

Geschlossene Oberfläche | Friction Top mit leicht erhöhter Dreiecksstruktur für verringerte Kontaktfläche und erhöhten Kontaktdruck optimiert die Mitnahme sowie die Abfuhr von Verschmutzungen

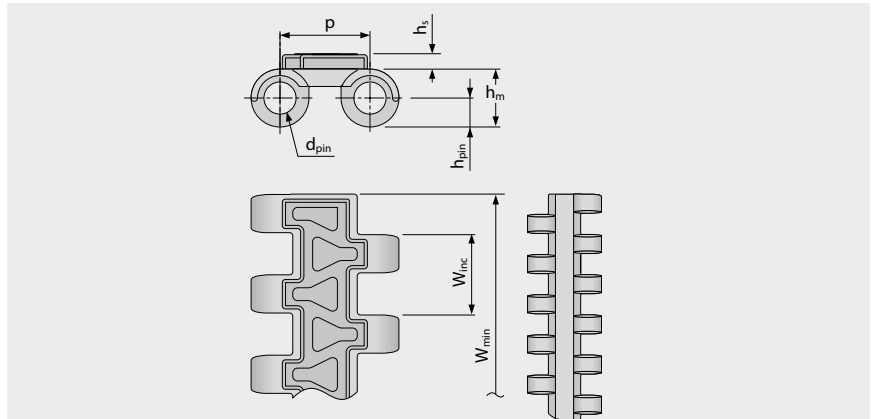
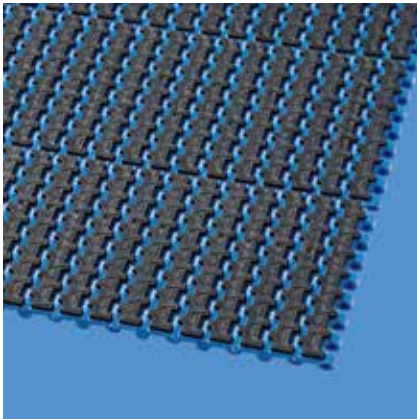

### Bandmaße

	p	d <sub>pin</sub>	h <sub>m</sub>	h <sub>pin</sub>	h <sub>s</sub>	W <sub>min</sub>	W <sub>inc</sub>	W <sub>tol</sub>	Mindestradien <sup>1)</sup>				
	Teilung	Kupplungsstab Ø	Dicke	Position Kupplungsstab	Höhe	Breite min.	Breitenstufung	Breiten-toleranz [%]	r1 C <sub>c</sub> x W <sub>B</sub>	r2	r3	r4	r5
mm	14,0	5,0	9,0	4,5	2,4	50,0	12,5	±0,2	–	11,0	25,0	38,0	16,5
inch	0,55	0,2	0,35	0,18	0,09	1,97	0,49	±0,2	–	0,43	0,98	1,5	0,65

### Als Standardwerkstoff verfügbar <sup>3)</sup>

Band		Kupplungsstab		Gummi		nom. Bandzugkraft, Geraden		Gewicht		Breiten-abweichung	Temperatur		Zertifikate <sup>2)</sup>		
Werkstoff	Farbe	Werkstoff	Farbe	Werkstoff	Farbe	[N/mm]	[lb/ft]	[kg/m <sup>2</sup> ]	[lb/ft <sup>2</sup> ]	[%]	[°C]	[°F]	FDA	EU	MHLW
PE	WT	PE	UC	R8	BG	3	206	6,8	1,39	-0,1	-70/65	-94/149	●	●	●
POM	BL	PBT	BL	R6	BK	10	685	9,4	1,93	0,0	-45/60	-49/140	–	–	–
PP	BL	PP	BL	R7	BK	5	343	6,9	1,41	0,25	5/100	41/212	●	●	●
PP	WT	PP	WT	R7	BG	5	343	6,9	1,41	0,25	5/100	41/212	●	●	●

### Optional

PXX-HC	BK	PBT	UC	R7	BK	5	343	7,3	1,5	0,25	5/100	41/212	–	–	–
--------	----	-----	----	----	----	---	-----	-----	-----	------	-------	--------	---	---	---

Breite der gespritzten Module: 50 mm (1,97 in), 125 mm (4,92 in), 200 mm (7,87 in)

■ BG (Beige), ■ BL (Blau), ■ BK (Schwarz), □ UC (Keine Farbe), □ WT (Weiß)

Alle Maß- und Toleranzangaben gelten bei einer Temperatur von 21 °C. Informationen zu abweichenden Temperaturen finden Sie in Kapitel 4.4 „Temperatureinfluss auf die Bandabmessungen“. Alle zölligen Maßangaben sind gerundet.

<sup>1)</sup> Kurvenradien: r1 = Kurveninnenradius, r2 = Umlenkradius, r3 = Einschnürrollenradius, r4 = Führungsleistenradius, r5 = Stützrollenradius

<sup>2)</sup> Konform mit der Verordnung 21 CFR der FDA | Konform mit den Richtlinien (EU) 10/2011 und (EG) 1935/2004 in Bezug auf die verwendeten Rohstoffe und Migrationsgrenzwerte | Konform mit der japanischen MHLW Verordnung 370

● = Verfügbar | – = Nicht verfügbar | Leere Zelle = nicht getestet

<sup>3)</sup> Weitere Werkstoffe und Farben auf Anfrage erhältlich



MOVEMENT SYSTEMS

# SERIE 4.1 | BANDTYPEN

siegling prolink  
modulbänder

Geradelaufendes Band | Teilung 14 mm (0,55 in)

## S4.1-21 FLT | durchlässige (21 %), glatte Oberfläche

Hohe Durchlässigkeit (21 %) für hervorragende Luftzirkulation und Drainage | 70 % Kontaktfläche (größte Öffnung:  $\varnothing = 3,8 \text{ mm}/0,15 \text{ in}$ ) | glatte Oberfläche

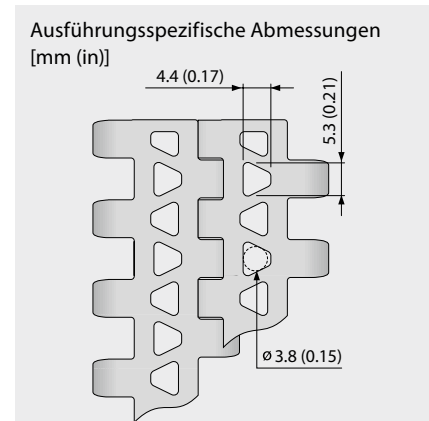
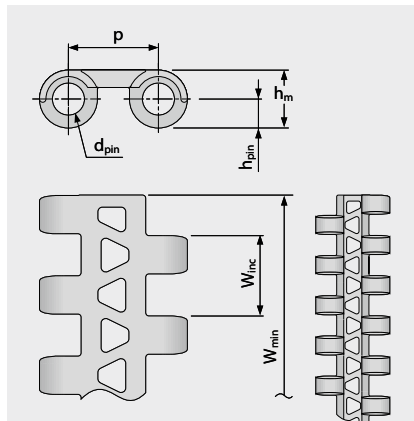
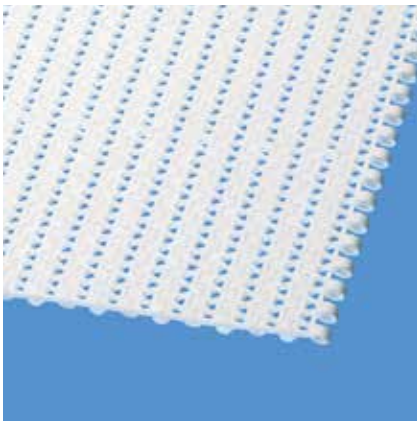

### Bandmaße

	p	d <sub>pin</sub>	h <sub>m</sub>	h <sub>pin</sub>	h <sub>s</sub>	W <sub>min</sub>	W <sub>inc</sub>	W <sub>tol</sub>	Mindestradien <sup>1)</sup>				
	Teilung	Kupplungsstab $\varnothing$	Dicke	Position Kupplungsstab	Höhe	Breite min.	Breitenstufung	Breiten-toleranz [%]	r1 C <sub>c</sub> x W <sub>B</sub>	r2	r3	r4	r5
mm	14,0	5,0	9,0	4,5	0,0	25,0	12,5	±0,2	–	11,0	25,0	38,0	12,5
inch	0,55	0,2	0,35	0,18	0,0	0,98	0,49	±0,2	–	0,43	0,98	1,5	0,49

### Als Standardwerkstoff verfügbar <sup>3)</sup>

Band		Kupplungsstab		nom. Bandzugkraft, Geraden		Gewicht		Breiten-abweichung	Temperatur		Zertifikate <sup>2)</sup>		
Werkstoff	Farbe	Werkstoff	Farbe	[N/mm]	[lb/ft]	[kg/m <sup>2</sup> ]	[lb/ft <sup>2</sup> ]	[%]	[°C]	[°F]	FDA	EU	MHLW
PE	WT	PE	UC	3	206	4,5	0,92	-0,1	-70/65	-94/149	●	●	●
PE	UC	PBT	UC	3	206	4,5	0,92	-0,1	-70/65	-94/149	●	●	●
PE	BL	PE	UC	3	206	4,5	0,92	-0,1	-70/65	-94/149	●	●	●
POM	BL	PBT	BL	10	685	6,5	1,33	0,0	-45/90	-49/194	●	●	●
POM	WT	PBT	UC	10	685	6,5	1,33	0,0	-45/90	-49/194	●	●	●
PP	BL	PP	BL	5	343	4,1	0,84	0,25	5/100	41/212	●	●	●
PP	WT	PP	WT	5	343	4,1	0,84	0,25	5/100	41/212	●	●	●
Optional													
PA-HT	BK	PA-HT	BK	10	685	6,4	1,31	1,4	-30/155	-22/311	–	–	–
POM-MD	BL	POM-MD	BL	10	685	6,9	1,41	0,0	-45/90	-49/194	●	●	●
PP-MD	BL	POM-MD	BL	5	343	5,2	0,92	0,2	5/100	41/212	●	●	●

Breite der gespritzten Module: 38 mm (1,5 in), 50 mm (1,97 in), 100 mm (3,94 in), 200 mm (7,87 in)

■ BK (Schwarz), ■ BL (Blau), □ UC (Keine Farbe), □ WT (Weiß)

Alle Maß- und Toleranzangaben gelten bei einer Temperatur von 21 °C. Informationen zu abweichenden Temperaturen finden Sie in Kapitel 4.4 „Temperatureinfluss auf die Bandabmessungen“. Alle zölligen Maßangaben sind gerundet.

<sup>1)</sup> Kurvenradien: r1 = Kurveninnenradius, r2 = Umlenkradius, r3 = Einschnürrollenradius, r4 = Führungsleistenradius, r5 = Stützrollenradius

<sup>2)</sup> Konform mit der Verordnung 21 CFR der FDA | Konform mit den Richtlinien (EU) 10/2011 und (EG) 1935/2004 in Bezug auf die verwendeten Rohstoffe und Migrationsgrenzwerte | Konform mit der japanischen MHLW Verordnung 370

● = Verfügbar | – = Nicht verfügbar | Leere Zelle = nicht getestet

<sup>3)</sup> Weitere Werkstoffe und Farben auf Anfrage erhältlich



MOVEMENT SYSTEMS

# SERIE 4.1 | BANDTYPEN

siegling prolink  
modulbänder

Geradelaufendes Band | Teilung 14 mm (0,55 in)

## S4.1-21 NTP | durchlässige (21 %) Oberfläche | mit Rundnoppen

Hohe Durchlässigkeit (21 %) für hervorragende Luftzirkulation und Drainage | 4% Kontaktfläche (größte Öffnung:  $\varnothing = 3,8 \text{ mm}/0,15 \text{ in}$ ) | Noppen für gute Ablöseigenschaften bei nassen und klebrigen Produkten | Randbereich ohne Noppen erhältlich

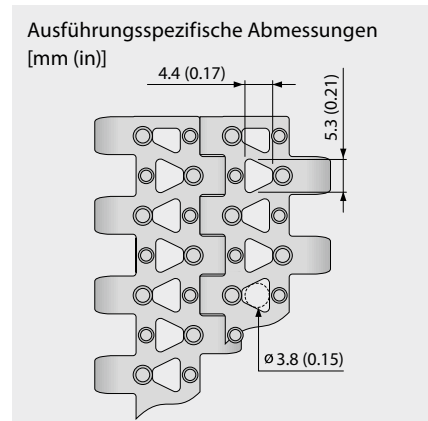
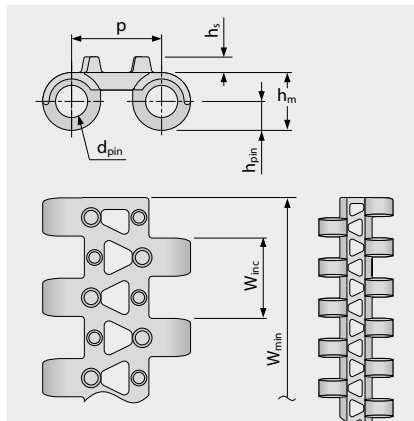
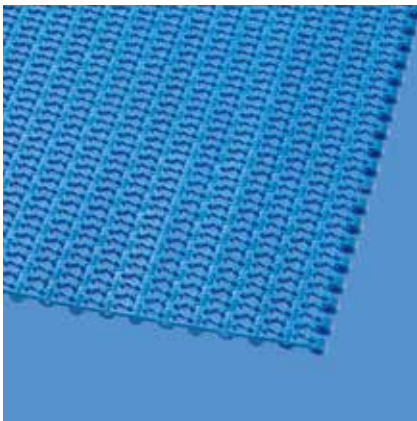

### Bandmaße

	p	d <sub>pin</sub>	h <sub>m</sub>	h <sub>pin</sub>	h <sub>s</sub>	W <sub>min</sub>	W <sub>inc</sub>	W <sub>tol</sub>	Mindestradien <sup>1)</sup>				
	Teilung	Kupplungsstab $\varnothing$	Dicke	Position Kupplungsstab	Höhe	Breite min.	Breitenstufung	Breiten-toleranz [%]	r1 C <sub>c</sub> x W <sub>B</sub>	r2	r3	r4	r5
mm	14,0	5,0	9,0	4,5	2,5	25,0	12,5	±0,2	–	11,0	25,0	38,0	12,5
inch	0,55	0,2	0,35	0,18	0,1	0,98	0,49	±0,2	–	0,43	0,98	1,5	0,49

### Als Standardwerkstoff verfügbar<sup>3)</sup>

Band		Kupplungsstab		nom. Bandzugkraft, Geraden		Gewicht		Breiten-abweichung [%]	Temperatur		Zertifikate <sup>2)</sup>		
Werkstoff	Farbe	Werkstoff	Farbe	[N/mm]	[lb/ft]	[kg/m <sup>2</sup> ]	[lb/ft <sup>2</sup> ]		[°C]	[°F]	FDA	EU	MHLW
PE	BL	PE	UC	3	206	4,6	0,94	-0,1	-70/65	-94/149	●	●	●
POM	BL	PBT	BL	10	685	6,6	1,35	0,0	-45/90	-49/194	●	●	●
PP	WT	PP	WT	5	343	4,2	0,86	0,25	5/100	41/212	●	●	●

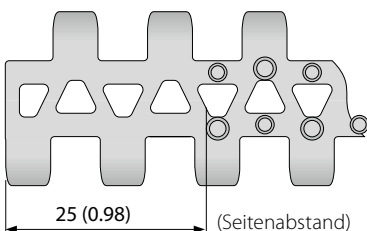

Auch mit gespritztem Rand ohne Noppen erhältlich  
25 mm (0,98 in)

Breite der gespritzten Module: 200 mm (7,87 in)

■ BL (Blau), □ UC (Keine Farbe), □ WT (Weiß)

Alle Maß- und Toleranzangaben gelten bei einer Temperatur von 21 °C. Informationen zu abweichenden Temperaturen finden Sie in Kapitel 4.4 „Temperatureinfluss auf die Bandabmessungen“. Alle zölligen Maßangaben sind gerundet.

<sup>1)</sup> Kurvenradien: r1 = Kurveninnenradius, r2 = Umlenkradius, r3 = Einschnürrollenradius, r4 = Führungsleistenradius, r5 = Stützrollenradius

<sup>2)</sup> Konform mit der Verordnung 21 CFR der FDA | Konform mit den Richtlinien (EU) 10/2011 und (EG) 1935/2004 in Bezug auf die verwendeten Rohstoffe und Migrationsgrenzwerte | Konform mit der japanischen MHLW Verordnung 370

● = Verfügbar | – = Nicht verfügbar | Leere Zelle = nicht getestet

<sup>3)</sup> Weitere Werkstoffe und Farben auf Anfrage erhältlich



MOVEMENT SYSTEMS

# SERIE 4.1 | ZAHNRÄDER

siegling prolink  
modulbänder

Geradelaufendes Band | Teilung 14 mm (0,55 in)

## S4.1 SPR | Zahnräder

Breite Zähne für einen optimalen Zahneingriff und eine gute Kraftübertragung

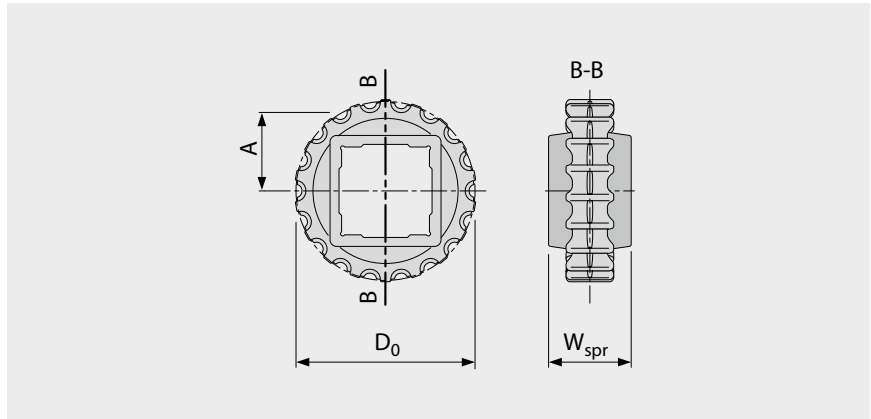
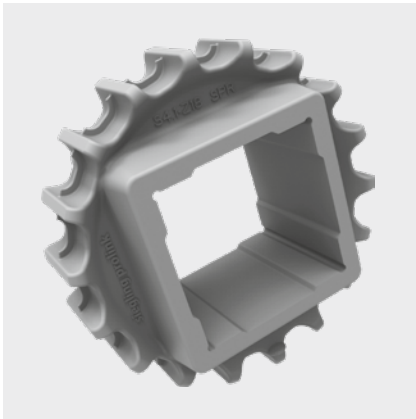

### Wichtige Abmessungen

Zahnradgröße (Anzahl der Zähne)		Z10	Z12	Z14	Z16	Z18	Z19	Z26	Z35
W <sub>spr</sub>	mm	24,0	24,0	24,0	30,0	38,0	38,0	38,0	38,0
	inch	0,94	0,94	0,94	1,18	1,50	1,50	1,50	1,50
D <sub>0</sub>	mm	47,1	56,1	65,3	74,3	83,4	88,0	119,8	160,4
	inch	1,85	2,21	2,57	2,93	3,28	3,46	4,72	6,31
A <sub>max</sub>	mm	19,0	23,6	28,2	32,7	37,2	39,5	55,4	75,7
	inch	0,75	0,93	1,11	1,29	1,46	1,56	2,18	2,98
A <sub>min</sub>	mm	18,1	22,8	27,5	32,0	36,6	39,0	55,0	75,4
	inch	0,71	0,90	1,08	1,26	1,44	1,53	2,17	2,97

### Achsaufnahme (● = rund, ■ = quadratisch; ○ oder □ = optional)

20	mm	● / ■							
25	mm		● / ■	■	●	● / ■	■		●
30	mm								●
40	mm					■	■	■	■
60	mm							■	■
0,75	inch	●	○					●	
1	inch		● / ■	■		● / ■	■		●
1,25	inch					●			○
1,5	inch					■	■	■	■
2,5	inch							□	■

Werkstoff: PA, Farbe: LG

■ LG (Hellgrau)

Alle Maß- und Toleranzangaben gelten bei einer Temperatur von 21 °C. Alle zölligen Maßangaben sind gerundet.

Detaillierte Maßangaben für Zahnräder und Wellen siehe Anhang 6.3.

Anzahl der Zahnräder (Zahnradabstand) siehe Kapitel 3.2.



MOVEMENT SYSTEMS

# SERIE 4.1 | PROSNAP

siegling prolink  
modulbänder

Geradelaufendes Band | Teilung 14 mm (0,55 in)

## S4.1-0 FLT PSP | ProSnap

Quick-Release zum einfachen, schnellen und werkzeuglosen Öffnen und Schließen des Bandes | Kupplungsstab (ungeteilt) für gesamte Bandbreite

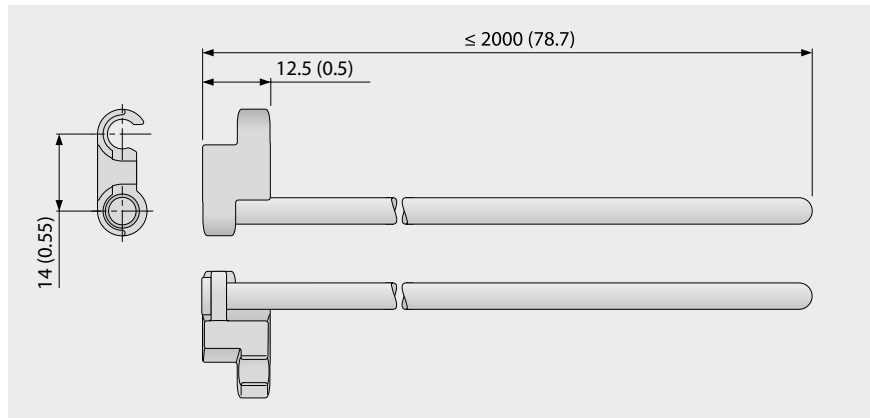
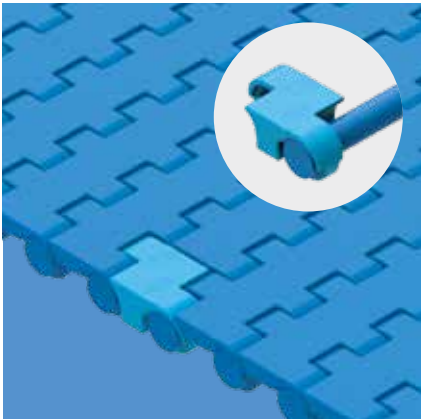

### Grundlegende Daten

Modul		Kupplungsstab	
Werkstoff	Farbe	Werkstoff	Länge [mm (in)]
POM	LB	PBT	≤ 2000 (79)
<b>Optional</b>			
POM-MD	BL	PBT	≤ 2000 (79)

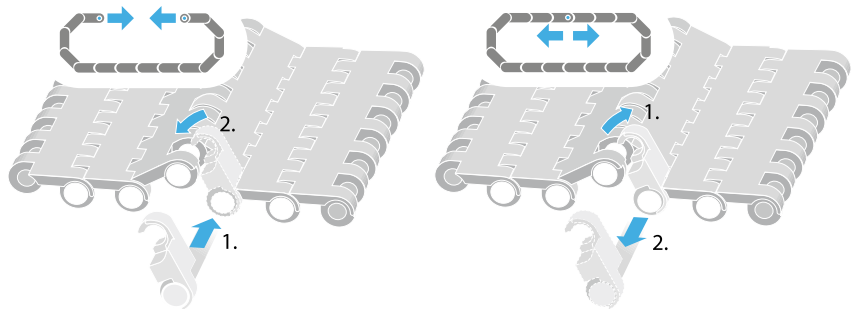
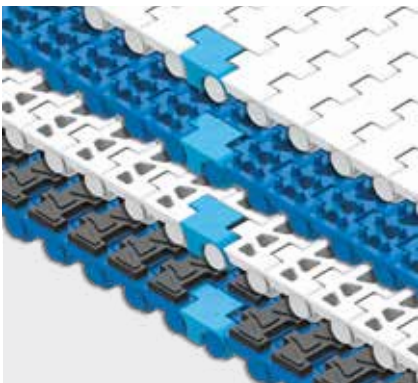

■ BL (Blau), ■ LB (Hellblau)

Alle Maß- und Toleranzangaben gelten bei einer Temperatur von 21 °C. Informationen zu abweichenden Temperaturen finden Sie in Kapitel 4.4 „Temperatureinfluss auf die Bandabmessungen“. Alle zölligen Maßangaben sind gerundet.  
Hinweis: Die Verwendung von Zubehör kann die minimalen Konstruktionsradien beeinflussen. Weitere Informationen dazu finden Sie in Kapitel 6.3.

forbo

MOVEMENT SYSTEMS

# SERIE 4.1 | PROFILE

siegling prolink  
modulbänder

Geradelaufendes Band | Teilung 14 mm (0,55 in)

## S4.1 FLT/NCL PMU

Antihaft-Oberfläche verbessert die Ablöseigenschaften bei nassen und klebrigen Produkten | glatte Oberfläche für trockene Produkte

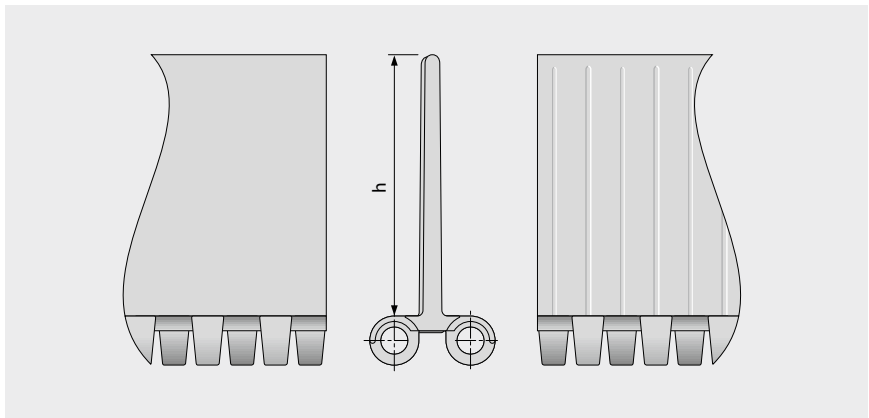

### Grundlegende Daten

Werkstoff	Farbe	Höhe (h)	
		51 mm 2 inch	76 mm 3 inch
PE	BL	●	optional
PE	WT	●	optional
POM	BL	●	●
POM	WT	●	optional
PP	BL	●	●
PP	WT	●	optional

Formbreite: 200 mm (7,9 in)

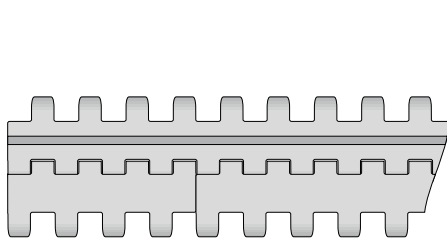

Standardanordnung S4.1-0 FLT/NCL PMU

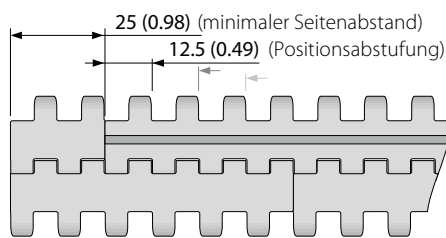

Anordnung mit randfreier Zone S4.1-0 FLT/NCL PMU

■ BL (Blau), □ WT (Weiß)

Alle Maß- und Toleranzangaben gelten bei einer Temperatur von 21 °C. Informationen zu abweichenden Temperaturen finden Sie in Kapitel 4.4 „Temperatureinfluss auf die Bandabmessungen“. Alle zölligen Maßangaben sind gerundet.

Hinweis: Die Verwendung von Zubehör kann die minimalen Konstruktionsradien beeinflussen. Weitere Informationen dazu finden Sie in Kapitel 6.3.



MOVEMENT SYSTEMS

## 1.2 DETAILLIERTE INFORMATIONEN ZU DEN SERIEN

**siegling prolink**  
modulbänder

### **SERIE 5**

Kurven- und Spiralbänder  
Teilung 25 mm (0,98 in)

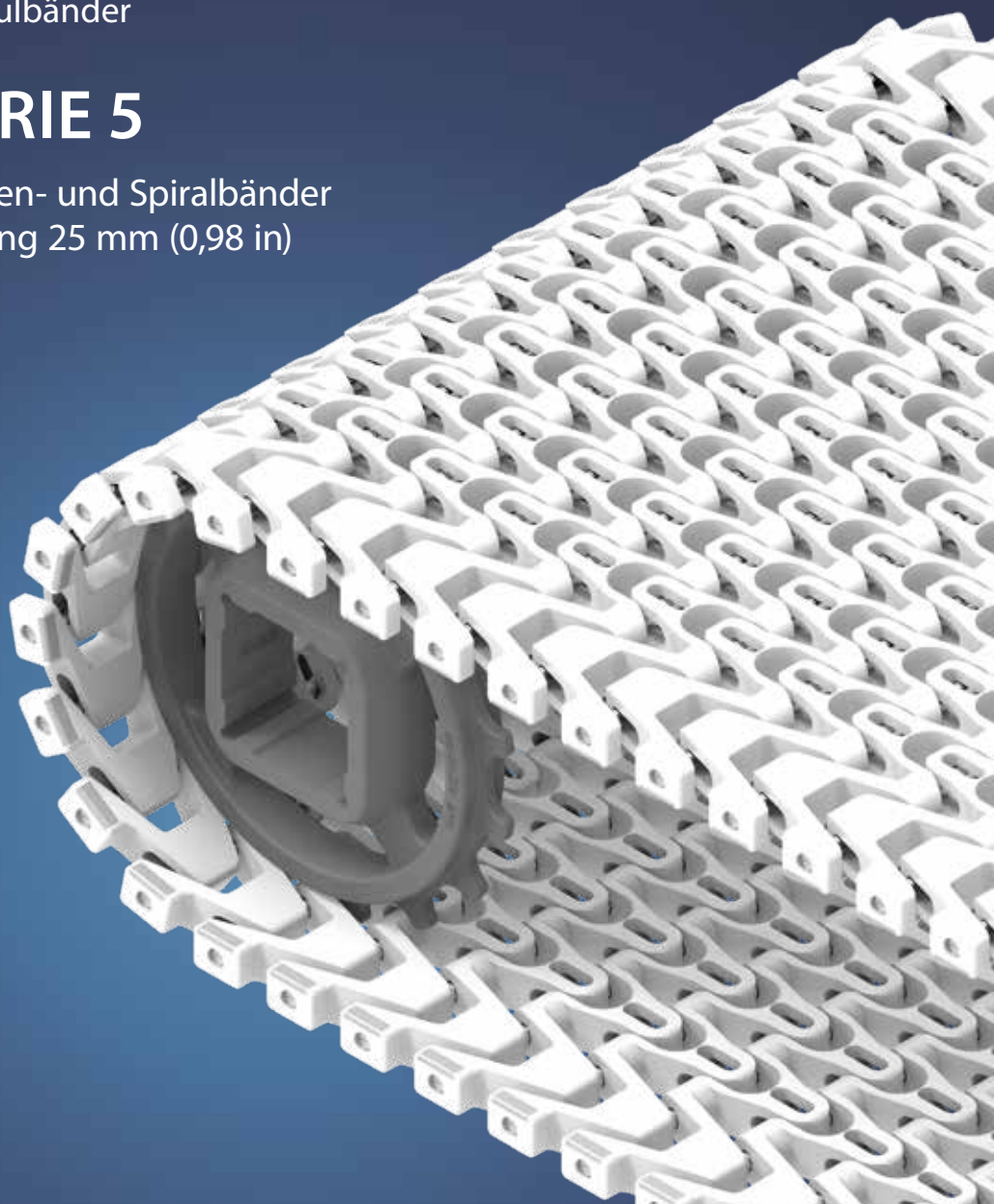

# SERIE 5 | ÜBERSICHT

siegling prolink  
modulbänder

Kurven- und Spiralbänder | Teilung 25 mm (0,98 in)

## Bänder für den Transport leichter bis mittelschwerer Güter (Lebensmittel und andere)

### Seitenansicht: Maßstab 1:1

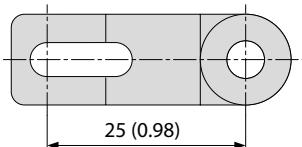

### Konstruktionsmerkmale

- für gerade und kurvige Förderstrecken
- Durchlässigkeit bis zu 45 % für eine hervorragende Luftzirkulation und Drainage
- Kupplungsstäbe aus rostfreiem Edelstahl für große Lasten und eine hohe Quersteifigkeit, weniger Bandunterstützungen und eine ebene Kurvenlage
- kein Hängenbleiben an den Bandkanten dank sicherer Befestigung der Kupplungsstäbe

### Grundlegende Daten

Teilung	25 mm (0,98 in)
Bandbreite min.	100 mm (3,9 in), 175 mm (6,9 in) für S5 ST
Breitenstufungen	25 mm (0,98 in)
Kupplungsstäbe	5 mm (0,2 in) aus rostfreiem Edelstahl

### Verfügbare Oberflächenstruktur und Durchlässigkeitsgrade

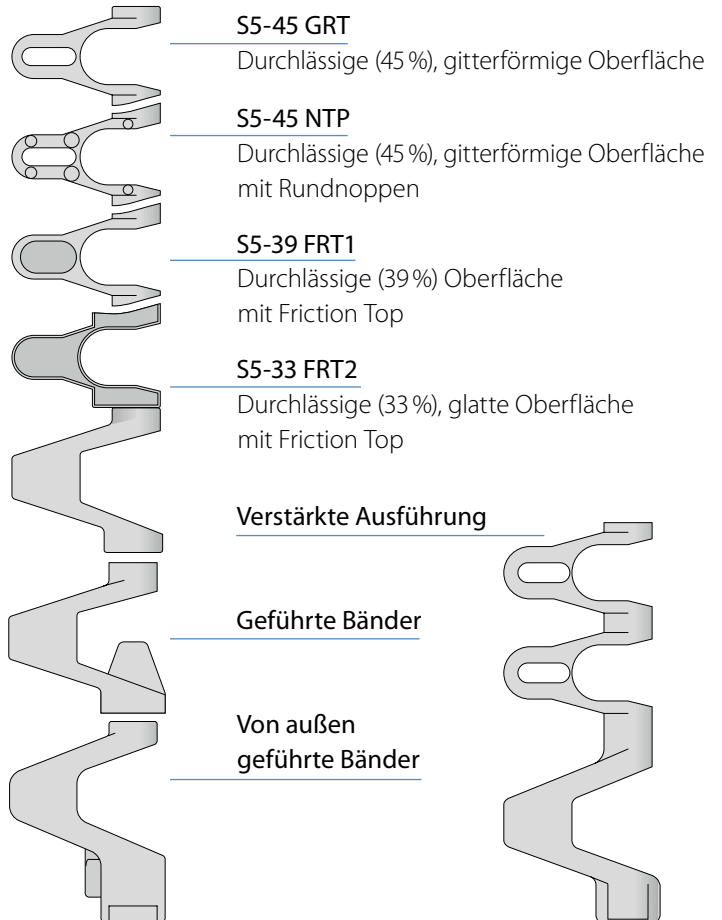

### Zahnräder

in verschiedenen Größen mit runder oder quadratischer Achsaufnahme

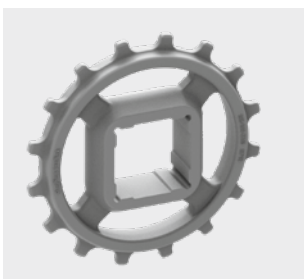

### Profile

in verschiedenen Höhen und Ausführungen für die Steigförderung



### Seitenplatten

in verschiedenen Höhen zum Führen von Schüttgütern



### Seitenmodul mit Kugellager

zur Minimierung der Reibung an der Bandkante



# SERIE 5 | BANDTYPEN

siegling prolink  
modulbänder

Kurven- und Spiralband | Teilung 25 mm (0,98 in) |  $C_c = 2,0$

## S5-45 GRT | durchlässige (45 %) Oberfläche | Gitterstruktur

Durchlässige (45 %) Oberfläche für hervorragende Luftzirkulation und Drainage | 42 % Kontaktfläche (größte Öffnung:  $\varnothing = 10,6 \text{ mm}/0,42 \text{ in}$ ) | Gitterstruktur | Kollapsfaktor ( $C_c$ ) = 2,0

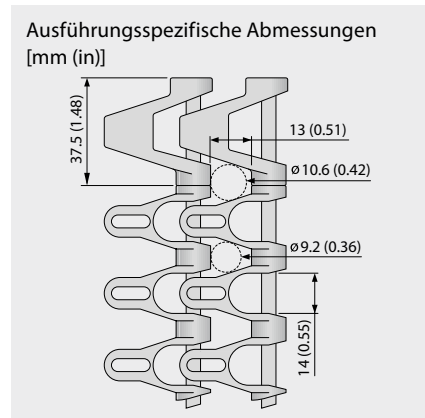
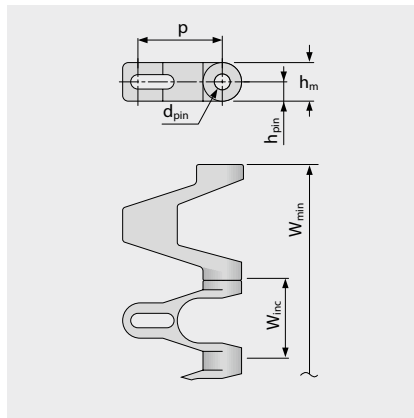
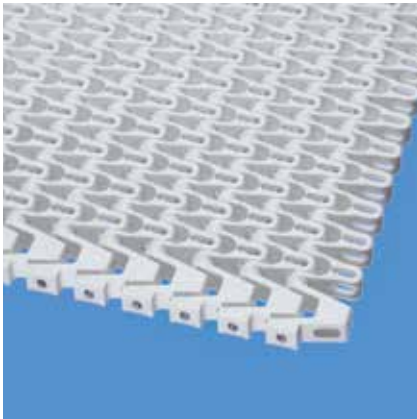

### Bandmaße

	p	d <sub>pin</sub>	h <sub>m</sub>	h <sub>pin</sub>	h <sub>s</sub>	W <sub>min</sub>	W <sub>inc</sub>	W <sub>tol</sub>	Mindestradien <sup>1)</sup>				
	Teilung	Kupplungsstab $\varnothing$	Dicke	Position Kupplungsstab	Höhe	Breite min.	Breitenstufung	Breiten-toleranz [%]	r1 C <sub>c</sub> x W <sub>B</sub>	r2	r3	r4	r5
mm	25,0	5,0	12,0	6,0	0,0	100,0	25,0	±0,3	2 x W <sub>B</sub>	25,0	50,0	75,0	25,0
inch	0,98	0,2	0,47	0,24	0,0	3,94	0,98	±0,3	2 x W <sub>B</sub>	0,98	1,97	2,95	0,98

W<sub>B</sub> = Bandbreite, weitere Informationen zu r1 siehe Seite III-31

### Als Standardwerkstoff verfügbar <sup>3)</sup>

Band		Kupplungsstab Werkstoff	nom. Bandzugkraft, Geraden		nom. Bandzugkraft, Kurven		Gewicht		Breiten- abweichung [%]	Temperatur		Zertifikate <sup>2)</sup>		
Werkstoff	Farbe		[N/mm]	[lb/ft]	[N]	[lb]	[kg/m <sup>2</sup> ]	[lb/ft <sup>2</sup> ]		[°C]	[°F]	FDA	EU	MHLW
PE	WT/BL	SS	10	685	NR	NR	11,0	2,25	0,0	-70/65	-94/149	●	●	●
POM-CR	WT/DB/BL	SS	25	1713	1800	405	13,0	2,66	0,0	-45/90	-49/194	●	●	●
PP	WT/DB/BL	SS	18	1233	1000	225	10,0	2,05	0,0	5/100	41/212	●	●	●
Optional														
PA*	BL	SS	20	1370	1440	324	12,8	2,62	0,0	-40/120	-40/248	●	●	●

NR = nicht empfohlen

\* Die Werte gelten für trockene Umgebungsbedingungen (RH < 50%). Modulbänder aus PA-Material absorbieren Wasser in nasser Umgebung, wodurch sie sich ausdehnen und die nominale Bandzugkraft verringert wird.

■ BL (Blau), ■ DB (Dunkelblau), □ WT (Weiß)

Alle Maß- und Toleranzangaben gelten bei einer Temperatur von 21 °C. Informationen zu abweichenden Temperaturen finden Sie in Kapitel 4.4 „Temperatureinfluss auf die Bandabmessungen“. Alle zölligen Maßangaben sind gerundet.

<sup>1)</sup> Kurvenradien: r1 = Kurveninnenradius, r2 = Umlenkradius, r3 = Einschnürrollenradius, r4 = Führungsleistenradius, r5 = Stützrollenradius

<sup>2)</sup> Konform mit der Verordnung 21 CFR der FDA | Konform mit den Richtlinien (EU) 10/2011 und (EG) 1935/2004 in Bezug auf die verwendeten Rohstoffe und Migrationsgrenzwerte | Konform mit der japanischen MHLW Verordnung 370

● = Verfügbar | - = Nicht verfügbar | Leere Zelle = nicht getestet

<sup>3)</sup> Weitere Werkstoffe und Farben auf Anfrage erhältlich



MOVEMENT SYSTEMS

# SERIE 5 | BANDTYPEN

siegling prolink  
modulbänder

Kurven- und Spiralband | Teilung 25 mm (0,98 in) |  $C_c = 2,0$

## S5-45 NTP | durchlässige (45 %) Oberfläche | mit Rundnoppen

Durchlässige (45 %) Oberfläche für hervorragende Luftzirkulation und Drainage | Gitterstruktur mit 3,0 mm (0,12 in) hohen Noppen und 8 % Kontaktfläche (größte Öffnung:  $\varnothing = 10,6$  mm/0,42 in) | Seitenmodule ohne Noppen | Kollapsfaktor ( $C_c$ ) = 2,0

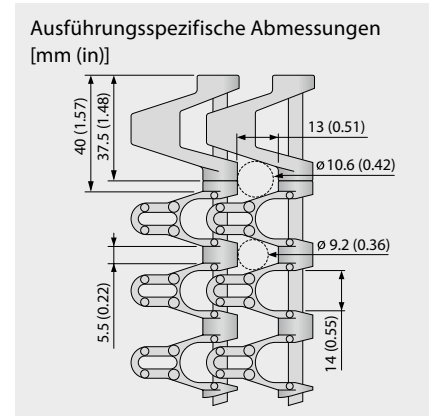
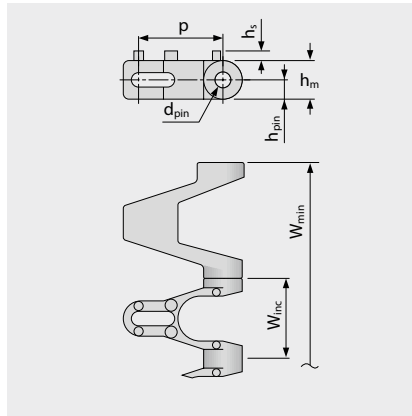
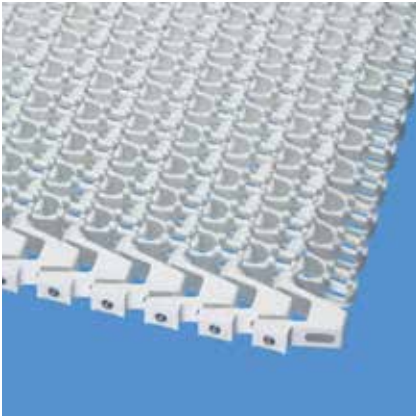

### Bandmaße

	p	d <sub>pin</sub>	h <sub>m</sub>	h <sub>pin</sub>	h <sub>s</sub>	W <sub>min</sub>	W <sub>inc</sub>	W <sub>tol</sub>	Mindestradien <sup>1)</sup>				
	Teilung	Kupplungsstab $\varnothing$	Dicke	Position Kupplungsstab	Höhe	Breite min.	Breitenstufung	Breiten-toleranz [%]	r1 $C_c \times W_B$	r2	r3	r4	r5
mm	25,0	5,0	12,0	6,0	3,0	100,0	25,0	$\pm 0,3$	$2 \times W_B$	25,0	50,0	75,0	25,0
inch	0,98	0,2	0,47	0,24	0,12	3,94	0,98	$\pm 0,3$	$2 \times W_B$	0,98	1,97	2,95	0,98

$W_B$  = Bandbreite, weitere Informationen zu r1 siehe Seite III-31

### Optional<sup>3)</sup>

Band		Kupplungsstab	nom. Bandzugkraft, Geraden		nom. Bandzugkraft, Kurven		Gewicht		Breitenabweichung	Temperatur		Zertifikate <sup>2)</sup>		
Werkstoff	Farbe	Werkstoff	[N/mm]	[lb/ft]	[N]	[lb]	[kg/m <sup>2</sup> ]	[lb/ft <sup>2</sup> ]	[%]	[°C]	[°F]	FDA	EU	MHLW
PE	WT	SS	10	685	NR	NR	11,2	2,29	0,0	-70/65	-94/149	●	●	●
POM-CR	WT	SS	25	1713	1800	405	13,1	2,68	0,0	-45/90	-49/194	●	●	
PP	WT	SS	18	1233	1000	225	10,1	2,07	0,0	5/100	41/212	●	●	

NR = nicht empfohlen

WT (Weiß)

Alle Maß- und Toleranzangaben gelten bei einer Temperatur von 21 °C. Informationen zu abweichenden Temperaturen finden Sie in Kapitel 4.4 „Temperatureinfluss auf die Bandabmessungen“. Alle zölligen Maßangaben sind gerundet.

<sup>1)</sup> Kurvenradien: r1 = Kurveninnenradius, r2 = Umlenkradius, r3 = Einschnürrollenradius, r4 = Führungsleistenradius, r5 = Stützrollenradius

<sup>2)</sup> Konform mit der Verordnung 21 CFR der FDA | Konform mit den Richtlinien (EU) 10/2011 und (EG) 1935/2004 in Bezug auf die verwendeten Rohstoffe und Migrationsgrenzwerte | Konform mit der japanischen MHLW Verordnung 370

● = Verfügbar | - = Nicht verfügbar | Leere Zelle = nicht getestet

<sup>3)</sup> Weitere Werkstoffe und Farben auf Anfrage erhältlich



MOVEMENT SYSTEMS

# SERIE 5 | BANDTYPEN

siegling prolink  
modulbänder

Kurven- und Spiralband | Teilung 25 mm (0,98 in) |  $C_c = 2,0$

## S5-39 FRT1 | durchlässige (39%) Oberfläche | Friction Top (Design 1)

Hervorragende Luftzirkulation und Drainage | integrierte Friction Pads (erhöht) vergrößern die Oberflächenreibung und bieten eine sanfte Haftung | 8% Kontaktfläche (größte Öffnung:  $\varnothing = 10,6$  mm/0,42 in) | Seitenmodule ohne Pads | Kollapsfaktor ( $C_c$ ) = 2,0

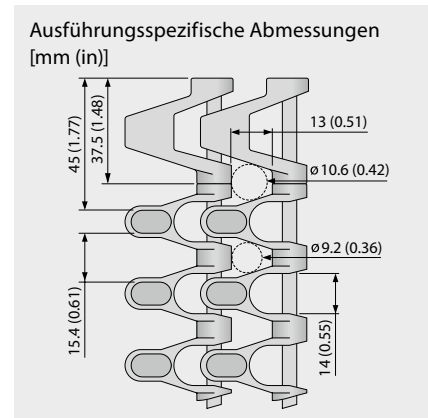
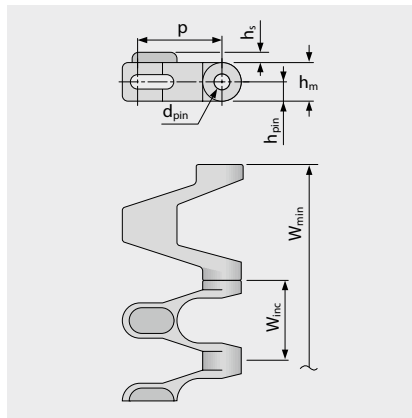
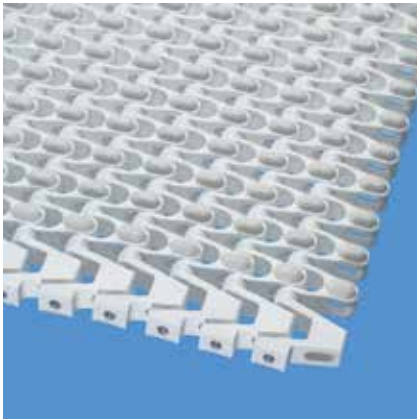

### Bandmaße

	p	d <sub>pin</sub>	h <sub>m</sub>	h <sub>pin</sub>	h <sub>s</sub>	W <sub>min</sub>	W <sub>inc</sub>	W <sub>tol</sub>	Mindestradien <sup>1)</sup>				
	Teilung	Kupplungsstab $\varnothing$	Dicke	Position Kupplungsstab	Höhe	Breite min.	Breitenstufung	Breiten-toleranz [%]	r1 $C_c \times W_B$	r2	r3	r4	r5
mm	25,0	5,0	12,0	6,0	3,2	100,0	25,0	$\pm 0,3$	$2 \times W_B$	25,0	50,0	75,0	25,0
inch	0,98	0,2	0,47	0,24	0,13	3,94	0,98	$\pm 0,3$	$2 \times W_B$	0,98	1,97	2,95	0,98

$W_B$  = Bandbreite, weitere Informationen zu r1 siehe Seite III-31

### Als Standardwerkstoff verfügbar <sup>3)</sup>

Band		Kupplungsstab		Gummi		nom. Bandzugkraft, Geraden		nom. Bandzugkraft, Kurven		Gewicht		Breitenabweichung		Temperatur		Zertifikate <sup>2)</sup>		
Werkstoff	Farbe	Werkstoff	Werkstoff	Farbe	[N/mm]	[lb/ft]	[N]	[lb]	[kg/m <sup>2</sup> ]	[lb/ft <sup>2</sup> ]	[%]	[°C]	[°F]	FDA	EU	MHLW		
POM-CR-PP	WT	SS	R4	BG	18	1233	1800	405	10,4	2,13	0,0	5/90	41/194					
PP	WT	SS	R4	BG	18	1233	1000	225	10,2	2,09	0,0	5/100	41/212					

■ BG (Beige), □ WT (Weiß)

Alle Maß- und Toleranzangaben gelten bei einer Temperatur von 21 °C. Informationen zu abweichenden Temperaturen finden Sie in Kapitel 4.4 „Temperatureinfluss auf die Bandabmessungen“. Alle zölligen Maßangaben sind gerundet.

<sup>1)</sup> Kurvenradien: r1 = Kurveninnenradius, r2 = Umlenkradius, r3 = Einschnürrollenradius, r4 = Führungsleistenradius, r5 = Stützrollenradius

<sup>2)</sup> Konform mit der Verordnung 21 CFR der FDA | Konform mit den Richtlinien (EU) 10/2011 und (EG) 1935/2004 in Bezug auf die verwendeten Rohstoffe und Migrationsgrenzwerte | Konform mit der japanischen MHLW Verordnung 370

● = Verfügbar | - = Nicht verfügbar | Leere Zelle = nicht getestet

<sup>3)</sup> Weitere Werkstoffe und Farben auf Anfrage erhältlich



MOVEMENT SYSTEMS

# SERIE 5 | BANDTYPEN

siegling prolink  
modulbänder

Kurven- und Spiralband | Teilung 25 mm (0,98 in) |  $C_c = 2,0$

## S5-33 FRT2 | durchlässige (33 %) Oberfläche | Friction Top (Design 2)

Durchlässige Oberfläche (33 % bei Komplettanwendung von FRT2) für hervorragende Luftzirkulation und Drainage | integrierte Friction Pads (flach) für eine sanfte Haftung | 47 % Kontaktfläche (größte Öffnung:  $\varnothing = 8,6 \text{ mm}/0,34 \text{ in}$ ) | Seitenmodule ohne Pads | Kollapsfaktor ( $C_c$ ) = 2,0

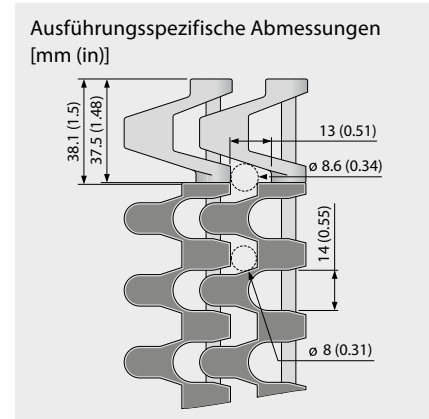
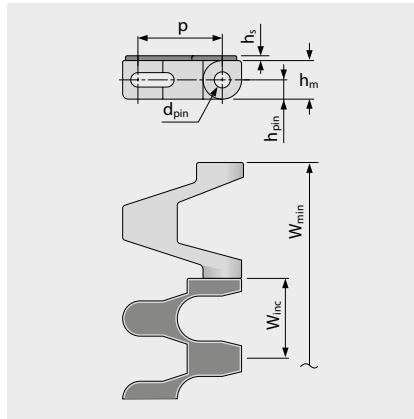
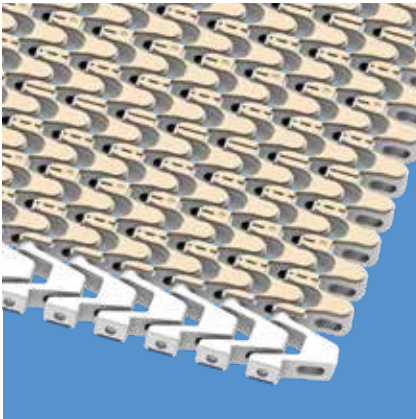

### Bandmaße

	p	d <sub>pin</sub>	h <sub>m</sub>	h <sub>pin</sub>	h <sub>s</sub>	W <sub>min</sub>	W <sub>inc</sub>	W <sub>tol</sub>	Mindestradien <sup>1)</sup>				
	Teilung	Kupplungsstab $\varnothing$	Dicke	Position Kupplungsstab	Höhe	Breite min.	Breitenstufung	Breiten-toleranz [%]	r1 C <sub>c</sub> x W <sub>B</sub>	r2	r3	r4	r5
mm	25,0	5,0	12,0	6,0	1,5	100,0	25,0	±0,3	2 x W <sub>B</sub>	25,0	50,0	75,0	25,0
inch	0,98	0,2	0,47	0,24	0,06	3,94	0,98	±0,3	2 x W <sub>B</sub>	0,98	1,97	2,95	0,98

W<sub>B</sub> = Bandbreite, weitere Informationen zu r1 siehe Seite III-31

### Als Standardwerkstoff verfügbar <sup>3)</sup>

Band		Kupplungsstab	Gummi		nom. Bandzugkraft, Geraden		nom. Bandzugkraft, Kurven		Gewicht		Breitenabweichung	Temperatur		Zertifikate <sup>2)</sup>		
Werkstoff	Farbe	Werkstoff	Werkstoff	Farbe	[N/mm]	[lb/ft]	[N]	[lb]	[kg/m <sup>2</sup> ]	[lb/ft <sup>2</sup> ]	[%]	[°C]	[°F]	FDA	EU	MHLW
POM-CR-PP	WT	SS	R7	BG	18	1233	1800	405	11,7	2,40	0,0	5/90	41/194	●	●	
POM-CR-PP	BL	SS	R7	BG	18	1233	1800	405	11,7	2,40	0,0	5/90	41/194	●	●	
POM-CR-PP	BL	SS	R7	BK	18	1233	1800	405	11,7	2,40	0,0	5/90	41/194	●	●	
PP	WT	SS	R7	BG	18	1233	1000	225	11,4	2,33	0,0	5/100	41/212	●	●	
PP	BL	SS	R7	BG	18	1233	1000	225	11,4	2,33	0,0	5/100	41/212	●	●	
PP	BL	SS	R7	BK	18	1233	1000	225	11,4	2,33	0,0	5/100	41/212	●	●	

■ BG (Beige), ■ BK (Schwarz), ■ BL (Blau), □ WT (Weiß)

Alle Maß- und Toleranzangaben gelten bei einer Temperatur von 21 °C. Informationen zu abweichenden Temperaturen finden Sie in Kapitel 4.4 „Temperatureinfluss auf die Bandabmessungen“. Alle zölligen Maßangaben sind gerundet.

<sup>1)</sup> Kurvenradien: r1 = Kurveninnenradius, r2 = Umlenkradius, r3 = Einschnürrollenradius, r4 = Führungsleistenradius, r5 = Stützrollenradius

<sup>2)</sup> Konform mit der Verordnung 21 CFR der FDA | Konform mit den Richtlinien (EU) 10/2011 und (EG) 1935/2004 in Bezug auf die verwendeten Rohstoffe und Migrationsgrenzwerte | Konform mit der japanischen MHLW Verordnung 370

● = Verfügbar | - = Nicht verfügbar | Leere Zelle = nicht getestet

<sup>3)</sup> Weitere Werkstoffe und Farben auf Anfrage erhältlich



MOVEMENT SYSTEMS

# SERIE 5 | BANDTYPEN

siegling prolink  
modulbänder

Kurven- und Spiralband | Teilung 25 mm (0,98 in) |  $C_c = 2,0$

## S5-45 GRT G | durchlässige (45 %) Oberfläche | Gitterstruktur · geführt

Hervorragende Luftzirkulation und Drainage | 42 % Kontaktfläche (größte Öffnung:  $\varnothing = 10,6$  mm/0,42 in) | Gitterstruktur und Hold Down Tabs | ermöglicht Ausnutzung der gesamten Bandbreite | Kollapsfaktor ( $C_c$ ) = 2,0

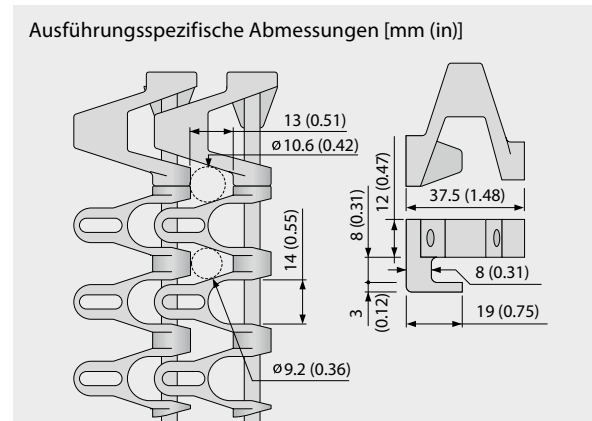
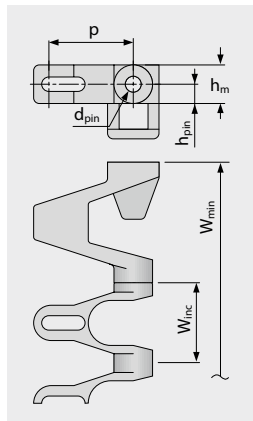
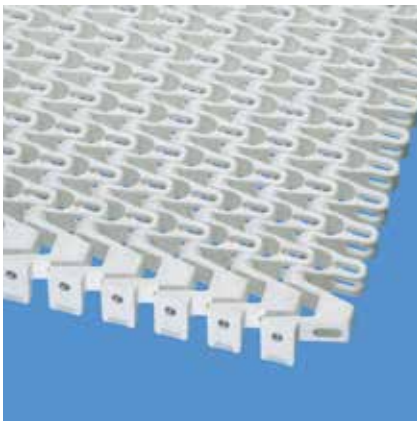

### Bandmaße

	p	d <sub>pin</sub>	h <sub>m</sub>	h <sub>pin</sub>	h <sub>s</sub>	W <sub>min</sub>	W <sub>inc</sub>	W <sub>tol</sub>	Mindestradien <sup>1)</sup>				
	Teilung	Kupplungsstab $\varnothing$	Dicke	Position Kupplungsstab	Höhe	Breite min.	Breitenstufung	Breiten-toleranz [%]	r1 C <sub>c</sub> x W <sub>B</sub>	r2	r3	r4	r5
mm	25,0	5,0	12,0	6,0	0,0	100,0	25,0	±0,3	2 x W <sub>B</sub>	50,0	50,0	75,0	25,0
inch	0,98	0,2	0,47	0,24	0,0	3,94	0,98	±0,3	2 x W <sub>B</sub>	1,97	1,97	2,95	0,98

W<sub>B</sub> = Bandbreite, weitere Informationen zu r1 siehe Seite III-31

### Als Standardwerkstoff verfügbar<sup>3)</sup>

Band		Kupplungsstab	nom. Bandzugkraft, Geraden		nom. Bandzugkraft, Kurven		Gewicht		Breitenabweichung	Temperatur		Zertifikate <sup>2)</sup>		
Werkstoff	Farbe	Werkstoff	[N/mm]	[lb/ft]	[N]	[lb]	[kg/m <sup>2</sup> ]	[lb/ft <sup>2</sup> ]	[%]	[°C]	[°F]	FDA	EU	MHLW
POM-CR	WT	SS	25	1713	1800	405	13,0	2,66	0,0	-45/90	-49/194	●	●	●
POM-CR	BL	SS	25	1713	1800	405	13,0	2,66	0,0	-45/90	-49/194	●	●	●
PP	WT	SS	18	1233	1000	225	10,0	2,05	0,0	5/100	41/212	●	●	●
<b>Optional</b>														
PA*	BL	SS	20	1370	1440	324	12,8	2,62	0,0	-40/120	-40/248	●	●	●
PE	WT	SS	10	685	NR	NR	11,0	2,25	0,0	-70/65	-94/149	●	●	●
POM-CR	DB	SS	25	1713	1800	405	13,0	2,66	0,0	-45/90	-49/194	●	●	●

NR = nicht empfohlen

\* Die Werte gelten für trockene Umgebungsbedingungen (RH < 50%). Modulbänder aus PA-Material absorbieren Wasser in nasser Umgebung, wodurch sie sich ausdehnen und die nominale Bandzugkraft verringert wird.

■ BL (Blau), ■ DB (Dunkelblau), □ WT (Weiß)

Alle Maß- und Toleranzangaben gelten bei einer Temperatur von 21 °C. Informationen zu abweichenden Temperaturen finden Sie in Kapitel 4.4 „Temperatureinfluss auf die Bandabmessungen“. Alle zölligen Maßangaben sind gerundet.

<sup>1)</sup> Kurvenradien: r1 = Kurveninnenradius, r2 = Umlenkradius, r3 = Einschnürrollenradius, r4 = Führungsleistenradius, r5 = Stützrollenradius

Achtung: Einschränkungen bei bestimmten Zahnrad/Achsaufnahmekombinationen – siehe Zahnrad Datenblatt

<sup>2)</sup> Konform mit der Verordnung 21 CFR der FDA | Konform mit den Richtlinien (EU) 10/2011 und (EG) 1935/2004 in Bezug auf die verwendeten Rohstoffe und Migrationsgrenzwerte | Konform mit der japanischen MHLW Verordnung 370

● = Verfügbar | – = Nicht verfügbar | Leere Zelle = nicht getestet

<sup>3)</sup> Weitere Werkstoffe und Farben auf Anfrage erhältlich



MOVEMENT SYSTEMS

# SERIE 5 | BANDTYPEN

siegling prolink  
modulbänder

Kurven- und Spiralband | Teilung 25 mm (0,98 in) |  $C_c = 2,0$

## S5-45 NTP G | durchlässige (45 %) Oberfläche | mit Rundnoppen · geführt

Hervorragende Luftzirkulation und Drainage | Gitterstruktur mit 3,0 mm (0,12 in) hohen Noppen und 8 % Kontaktfläche (größte Öffnung:  $\varnothing = 10,6$  mm/0,42 in) | Seitenmodule ohne Noppen | ermöglicht Ausnutzung der gesamten Bandbreite | Kollapsfaktor ( $C_c$ ) = 2,0

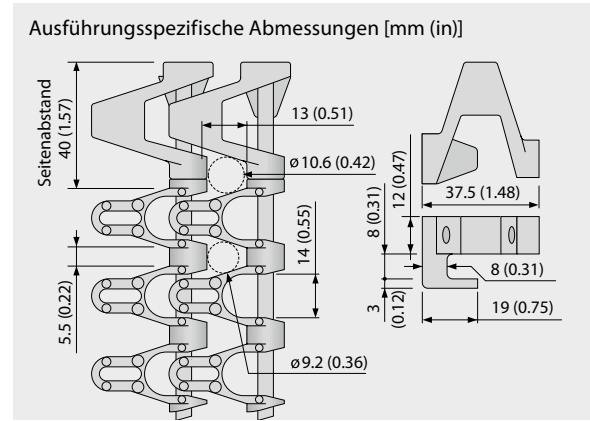
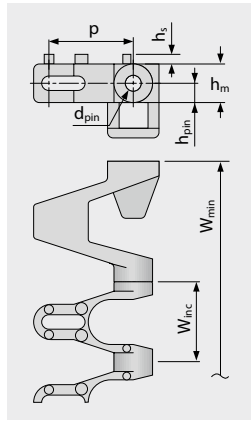

### Bandmaße

	p	d <sub>pin</sub>	h <sub>m</sub>	h <sub>pin</sub>	h <sub>s</sub>	W <sub>min</sub>	W <sub>inc</sub>	W <sub>tol</sub>	Mindestradien <sup>1)</sup>				
	Teilung	Kupplungsstab $\varnothing$	Dicke	Position Kupplungsstab	Höhe	Breite min.	Breitenstufung	Breiten-toleranz [%]	r1 $C_c \times W_B$	r2	r3	r4	r5
mm	25,0	5,0	12,0	6,0	3,0	100,0	25,0	$\pm 0,3$	$2 \times W_B$	50,0	50,0	75,0	25,0
inch	0,98	0,2	0,47	0,24	0,12	3,94	0,98	$\pm 0,3$	$2 \times W_B$	1,97	1,97	2,95	0,98

$W_B$  = Bandbreite, weitere Informationen zu r1 siehe Seite III-31

### Optional<sup>3)</sup>

Band		Kupplungsstab Werkstoff	nom. Bandzugkraft, Geraden		nom. Bandzugkraft, Kurven		Gewicht		Breiten-abweichung [%]	Temperatur		Zertifikate <sup>2)</sup>		
Werkstoff	Farbe		[N/mm]	[lb/ft]	[N]	[lb]	[kg/m <sup>2</sup> ]	[lb/ft <sup>2</sup> ]		[°C]	[°F]	FDA	EU	MHLW
POM-CR	WT	SS	25	1713	1800	405	13,2	2,70	0,0	-45/90	-49/194	●	●	●
PP	WT	SS	18	1233	1000	225	10,2	2,09	0,0	5/100	41/212	●	●	●

WT (Weiß)

Alle Maß- und Toleranzangaben gelten bei einer Temperatur von 21 °C. Informationen zu abweichenden Temperaturen finden Sie in Kapitel 4.4 „Temperatureinfluss auf die Bandabmessungen“. Alle zölligen Maßangaben sind gerundet.

<sup>1)</sup> Kurvenradien: r1 = Kurveninnenradius, r2 = Umlenkradius, r3 = Einschnürrollenradius, r4 = Führungsleistenradius, r5 = Stützrollenradius

Achtung: Einschränkungen bei bestimmten Zahnrad/Achsaufnahmekombinationen – siehe Zahnrad Datenblatt

<sup>2)</sup> Konform mit der Verordnung 21 CFR der FDA | Konform mit den Richtlinien (EU) 10/2011 und (EG) 1935/2004 in Bezug auf die verwendeten Rohstoffe und Migrationsgrenzwerte | Konform mit der japanischen MHLW Verordnung 370

● = Verfügbar | – = Nicht verfügbar | Leere Zelle = nicht getestet

<sup>3)</sup> Weitere Werkstoffe und Farben auf Anfrage erhältlich



MOVEMENT SYSTEMS

# SERIE 5 | BANDTYPEN

siegling prolink  
modulbänder

Kurven- und Spiralband | Teilung 25 mm (0,98 in) |  $C_c = 2,0$

## S5-39 FRT1 G | durchlässige (39%) Oberfläche | Friction Top (Design 1) · geführt

Hervorragende Luftzirkulation und Drainage | integrierte Friction Pads (erhöht) vergrößern die Oberflächenreibung und bieten eine sanfte Haftung (größte Öffnung:  $\varnothing = 10,6$  mm/0,42 in) | ermöglicht Ausnutzung der gesamten Bandbreite | Seitenmodule ohne Pads | Kollapsfaktor ( $C_c$ ) = 2,0

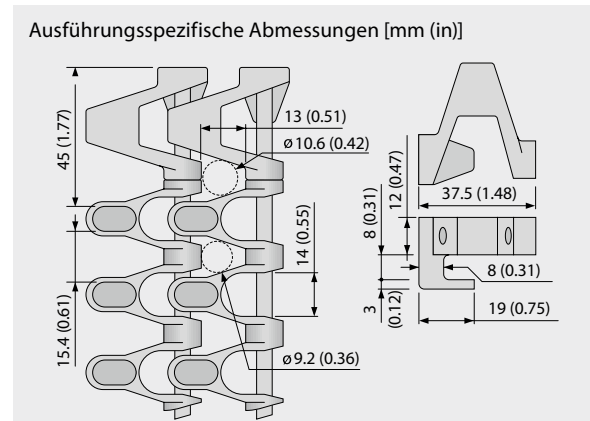
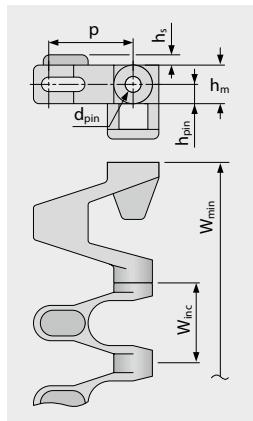
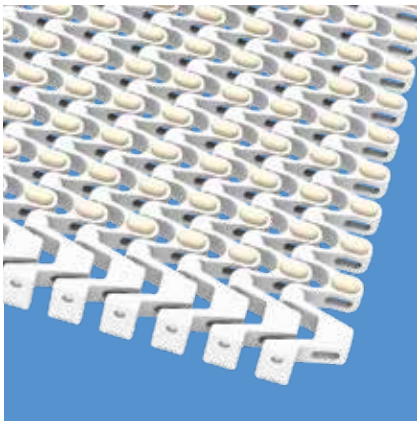

### Bandmaße

	p	d <sub>pin</sub>	h <sub>m</sub>	h <sub>pin</sub>	h <sub>s</sub>	W <sub>min</sub>	W <sub>inc</sub>	W <sub>tol</sub>	Mindestradien <sup>1)</sup>				
	Teilung	Kupplungsstab $\varnothing$	Dicke	Position Kupplungsstab	Höhe	Breite min.	Breitenstufung	Breiten-toleranz [%]	r1 C <sub>c</sub> x W <sub>B</sub>	r2	r3	r4	r5
mm	25,0	5,0	12,0	6,0	3,2	100,0	25,0	±0,3	2 x W <sub>B</sub>	50,0	50,0	75,0	25,0
inch	0,98	0,2	0,47	0,24	0,13	3,94	0,98	±0,3	2 x W <sub>B</sub>	1,97	1,97	2,95	0,98

W<sub>B</sub> = Bandbreite, weitere Informationen zu r1 siehe Seite III-31

### Als Standardwerkstoff verfügbar <sup>3)</sup>

Band		Kupplungsstab		Gummi		nom. Bandzugkraft, Geraden		nom. Bandzugkraft, Kurven		Gewicht		Breitenabweichung		Temperatur		Zertifikate <sup>2)</sup>		
Werkstoff	Farbe	Werkstoff	Werkstoff	Farbe	[N/mm]	[lb/ft]	[N]	[lb]	[kg/m <sup>2</sup> ]	[lb/ft <sup>2</sup> ]	[%]	[°C]	[°F]	FDA	EU	MHLW		
POM-CR-PP	WT	SS	R4	BG	18	1233	1800	405	10,5	2,15	0,0	5/90	41/194					
PP	WT	SS	R4	BG	18	1233	1000	225	10,2	2,09	0,0	5/100	41/212					

■ BG (Beige), □ WT (Weiß)

Alle Maß- und Toleranzangaben gelten bei einer Temperatur von 21 °C. Informationen zu abweichenden Temperaturen finden Sie in Kapitel 4.4 „Temperatureinfluss auf die Bandabmessungen“. Alle zölligen Maßangaben sind gerundet.

<sup>1)</sup> Kurvenradien: r1 = Kurveninnenradius, r2 = Umlenkradius, r3 = Einschnürrollenradius, r4 = Führungsleistenradius, r5 = Stützrollenradius

Achtung: Einschränkungen bei bestimmten Zahnrad/Achsaufnahmekombinationen – siehe Zahnrad Datenblatt

<sup>2)</sup> Konform mit der Verordnung 21 CFR der FDA | Konform mit den Richtlinien (EU) 10/2011 und (EG) 1935/2004 in Bezug auf die verwendeten Rohstoffe und Migrationsgrenzwerte | Konform mit der japanischen MHLW Verordnung 370

● = Verfügbar | – = Nicht verfügbar | Leere Zelle = nicht getestet

<sup>3)</sup> Weitere Werkstoffe und Farben auf Anfrage erhältlich



MOVEMENT SYSTEMS

# SERIE 5 | BANDTYPEN

siegling prolink  
modulbänder

Kurven- und Spiralband | Teilung 25 mm (0,98 in) |  $C_c = 2,0$

## S5-33 FRT2 G | durchlässige (33 %) Oberfläche | Friction Top (Design 2) · geführt

Durchlässige Oberfläche (33 % bei Komplettanwendung von FRT2) für hervorragende Luftzirkulation und Drainage | 47 % Kontaktfläche (größte Öffnung:  $\varnothing = 8,6 \text{ mm}$  / 0,34 in) | integrierte Friction Pads (flach) für sanfte Haftung | Ausnutzung der gesamten Bandbreite | Seitenmodule ohne Pads | Kollapsfaktor ( $C_c$ ) = 2,0

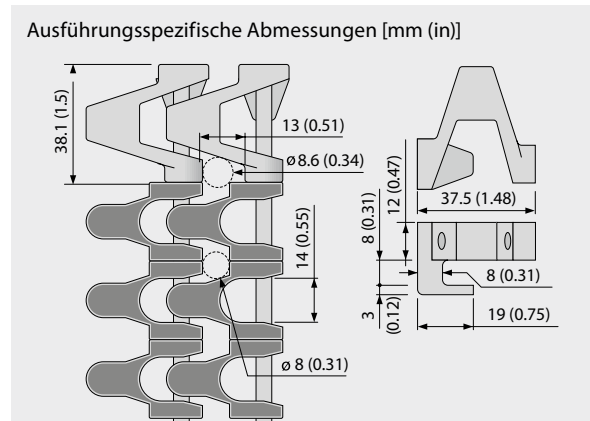
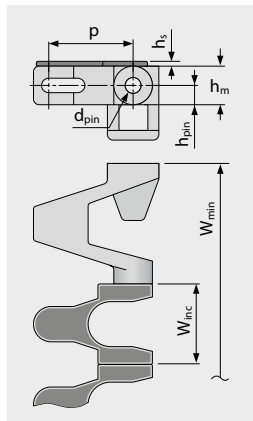
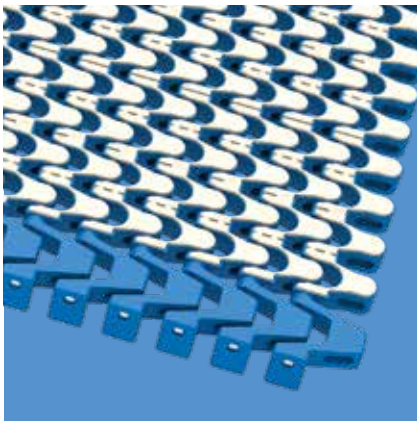

### Bandmaße

	p	d <sub>pin</sub>	h <sub>m</sub>	h <sub>pin</sub>	h <sub>s</sub>	W <sub>min</sub>	W <sub>inc</sub>	W <sub>tol</sub>	Mindestradien <sup>1)</sup>				
	Teilung	Kupplungsstab $\varnothing$	Dicke	Position Kupplungsstab	Höhe	Breite min.	Breitenstufung	Breiten-toleranz [%]	r1 C <sub>c</sub> x W <sub>B</sub>	r2	r3	r4	r5
mm	25,0	5,0	12,0	6,0	1,5	100,0	25,0	±0,3	2 x W <sub>B</sub>	50,0	50,0	75,0	25,0
inch	0,98	0,2	0,47	0,24	0,06	3,94	0,98	±0,3	2 x W <sub>B</sub>	1,97	1,97	2,95	0,98

W<sub>B</sub> = Bandbreite, weitere Informationen zu r1 siehe Seite III-31

### Als Standardwerkstoff verfügbar<sup>3)</sup>

Band		Kupplungsstab	Gummi		nom. Bandzugkraft, Geraden		nom. Bandzugkraft, Kurven		Gewicht		Breitenabweichung	Temperatur		Zertifikate <sup>2)</sup>		
Werkstoff	Farbe	Werkstoff	Werkstoff	Farbe	[N/mm]	[lb/ft]	[N]	[lb]	[kg/m <sup>2</sup> ]	[lb/ft <sup>2</sup> ]	[%]	[°C]	[°F]	FDA	EU	MHLW
POM-CR-PP	WT	SS	R7	BG	18	1233	1800	405	11,7	2,40	0,0	5/90	41/194	●	●	
POM-CR-PP	BL	SS	R7	BG	18	1233	1800	405	11,7	2,40	0,0	5/90	41/194	●	●	
POM-CR-PP	BL	SS	R7	BK	18	1233	1800	405	11,7	2,40	0,0	5/90	41/194	●	●	
PP	WT	SS	R7	BG	18	1233	1000	225	11,4	2,33	0,0	5/100	41/212	●	●	
PP	BL	SS	R7	BG	18	1233	1000	225	11,4	2,33	0,0	5/100	41/212	●	●	
PP	BL	SS	R7	BK	18	1233	1000	225	11,4	2,33	0,0	5/100	41/212	●	●	

■ BG (Beige), ■ BK (Schwarz), ■ BL (Blau), □ WT (Weiß)

Alle Maß- und Toleranzangaben gelten bei einer Temperatur von 21 °C. Informationen zu abweichenden Temperaturen finden Sie in Kapitel 4.4 „Temperatureinfluss auf die Bandabmessungen“. Alle zölligen Maßangaben sind gerundet.

<sup>1)</sup> Kurvenradien: r1 = Kurveninnenradius, r2 = Umlenkradius, r3 = Einschnürrollenradius, r4 = Führungsleistenradius, r5 = Stützrollenradius

Achtung: Einschränkungen bei bestimmten Zahnrad/Achsaufnahmekombinationen – siehe Zahnrad Datenblatt

<sup>2)</sup> Konform mit der Verordnung 21 CFR der FDA | Konform mit den Richtlinien (EU) 10/2011 und (EG) 1935/2004 in Bezug auf die verwendeten Rohstoffe und Migrationsgrenzwerte | Konform mit der japanischen MHLW Verordnung 370

● = Verfügbar | – = Nicht verfügbar | Leere Zelle = nicht getestet

<sup>3)</sup> Weitere Werkstoffe und Farben auf Anfrage erhältlich



MOVEMENT SYSTEMS

# SERIE 5 | BANDTYPEN

siegling prolink  
modulbänder

Kurven- und Spiralband | Teilung 25 mm (0,98 in) |  $C_c = 2,0$

## S5-45 GRT RG | durchlässige (45 %) Oberfläche | Gitterstruktur · außen geführt

Hervorragende Luftzirkulation und Drainage | Gitterstruktur und von außen geführte Hold Down Tabs | 42% Kontaktfläche (größte Öffnung:  $\varnothing = 10,5$  mm/0,41 in) | glatte Oberfläche | ermöglicht Ausnutzung der gesamten Bandbreite | Kollapsfaktor ( $C_c$ ) = 2,0

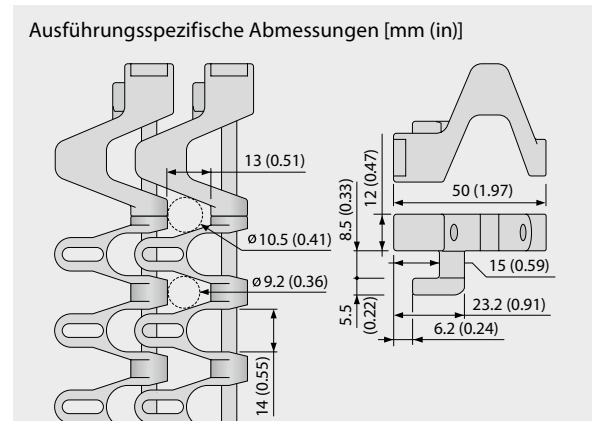
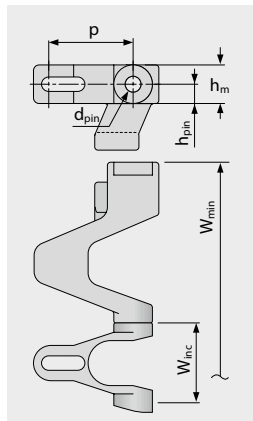
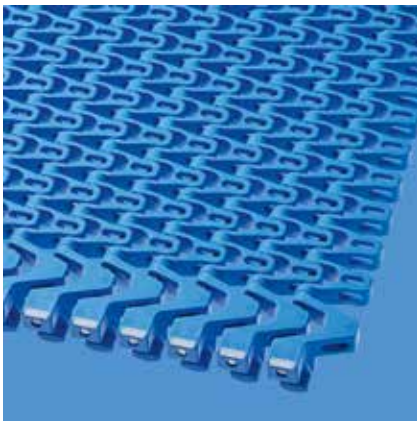

### Bandmaße

	p	d <sub>pin</sub>	h <sub>m</sub>	h <sub>pin</sub>	h <sub>s</sub>	W <sub>min</sub>	W <sub>inc</sub>	W <sub>tol</sub>	Mindestradien <sup>1)</sup>				
	Teilung	Kupplungsstab $\varnothing$	Dicke	Position Kupplungsstab	Höhe	Breite min.	Breitenstufung	Breiten-toleranz [%]	r1 C <sub>c</sub> x W <sub>B</sub>	r2	r3	r4	r5
mm	25,0	5,0	12,0	6,0	0,0	125,0	25,0	±0,3	2 x W <sub>B</sub>	50,0	50,0	75,0	25,0
inch	0,98	0,2	0,47	0,24	0,0	4,92	0,98	±0,3	2 x W <sub>B</sub>	1,97	1,97	2,95	0,98

W<sub>B</sub> = Bandbreite, weitere Informationen zu r1 siehe Seite III-31

### Als Standardwerkstoff verfügbar <sup>3)</sup>

Band		Kupplungsstab Werkstoff	nom. Bandzugkraft, Geraden		nom. Bandzugkraft, Kurven		Gewicht		Breiten- abweichung [%]	Temperatur		Zertifikate <sup>2)</sup>		
Werkstoff	Farbe		[N/mm]	[lb/ft]	[N]	[lb]	[kg/m <sup>2</sup> ]	[lb/ft <sup>2</sup> ]		[°C]	[°F]	FDA	EU	MHLW
POM-CR	BL	SS	25	1713	2100	472	13,0	2,66	0,0	-45/90	-49/194	●	●	●
<b>Optional</b>														
PE	WT	SS	10	685	NR	NR	11,0	2,25	0,0	-70/65	-94/149	●	●	●
PP	WT	SS	18	1233	1200	270	10,0	2,05	0,0	5/100	41/212	●	●	●

NR = nicht empfohlen

■ BL (Blau), □ WT (Weiß)

Alle Maß- und Toleranzangaben gelten bei einer Temperatur von 21 °C. Informationen zu abweichenden Temperaturen finden Sie in Kapitel 4.4 „Temperatureinfluss auf die Bandabmessungen“. Alle zölligen Maßangaben sind gerundet.

<sup>1)</sup> Kurvenradien: r1 = Kurveninnenradius, r2 = Umlenkradius, r3 = Einschnürrollenradius, r4 = Führungsleistenradius, r5 = Stützrollenradius

Achtung: Einschränkungen bei bestimmten Zahnrad/Achsaufnahmekombinationen – siehe Zahnrad Datenblatt

<sup>2)</sup> Konform mit der Verordnung 21 CFR der FDA | Konform mit den Richtlinien (EU) 10/2011 und (EG) 1935/2004 in Bezug auf die verwendeten Rohstoffe und Migrationsgrenzwerte | Konform mit der japanischen MHLW Verordnung 370

● = Verfügbar | – = Nicht verfügbar | Leere Zelle = nicht getestet

<sup>3)</sup> Weitere Werkstoffe und Farben auf Anfrage erhältlich



MOVEMENT SYSTEMS

# SERIE 5 | BANDTYPEN

siegling prolink  
modulbänder

Kurven- und Spiralband | Teilung 25 mm (0,98 in) |  $C_c = 2,0$

## S5-45 NTP RG | durchlässige (45 %) Oberfläche | mit Rundnoppen · außen geführt

Hervorragende Luftzirkulation und Drainage | mit Noppen für verbesserte Mitnahme (8% Kontaktfläche, größte Öffnung:  $\varnothing = 10,5 \text{ mm}/0,41 \text{ in}$ ) | ermöglicht Ausnutzung der gesamten Bandbreite | Seitenmodule nur ohne Noppen erhältlich | Kollapsfaktor ( $C_c$ ) = 2,0

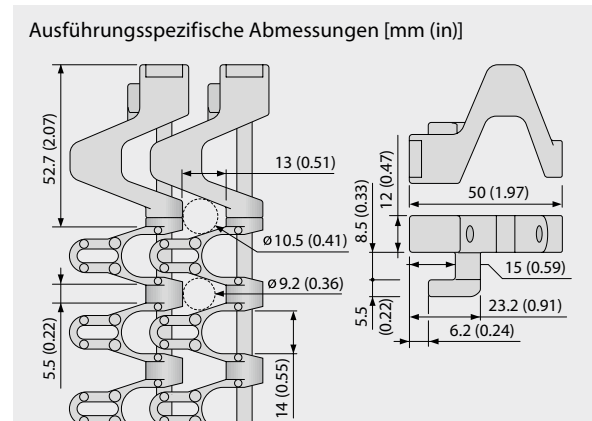
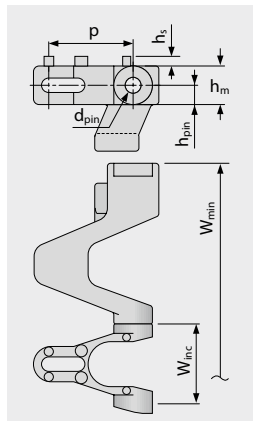
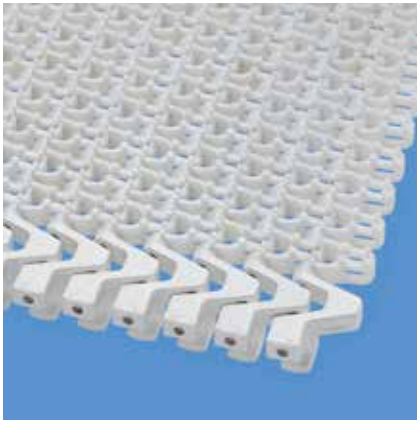

### Bandmaße

	p	d <sub>pin</sub>	h <sub>m</sub>	h <sub>pin</sub>	h <sub>s</sub>	W <sub>min</sub>	W <sub>inc</sub>	W <sub>tol</sub>	Mindestradien <sup>1)</sup>				
	Teilung	Kupplungsstab $\varnothing$	Dicke	Position Kupplungsstab	Höhe	Breite min.	Breitenstufung	Breiten-toleranz [%]	r1 $C_c \times W_B$	r2	r3	r4	r5
mm	25,0	5,0	12,0	6,0	3,0	125,0	25,0	$\pm 0,3$	$2 \times W_B$	50,0	50,0	75,0	25,0
inch	0,98	0,2	0,47	0,24	0,12	4,92	0,98	$\pm 0,3$	$2 \times W_B$	1,97	1,97	2,95	0,98

$W_B$  = Bandbreite, weitere Informationen zu r1 siehe Seite III-31

### Optional<sup>3)</sup>

Band		Kupplungsstab	nom. Bandzugkraft, Geraden		nom. Bandzugkraft, Kurven		Gewicht		Breitenabweichung	Temperatur		Zertifikate <sup>2)</sup>		
Werkstoff	Farbe	Werkstoff	[N/mm]	[lb/ft]	[N]	[lb]	[kg/m <sup>2</sup> ]	[lb/ft <sup>2</sup> ]	[%]	[°C]	[°F]	FDA	EU	MHLW
POM-CR	WT	SS	25	1713	2100	472	13,2	2,7	0,0	-45/90	-49/194	●	●	●

WT (Weiß)

Alle Maß- und Toleranzangaben gelten bei einer Temperatur von 21 °C. Informationen zu abweichenden Temperaturen finden Sie in Kapitel 4.4 „Temperatureinfluss auf die Bandabmessungen“. Alle zölligen Maßangaben sind gerundet.

<sup>1)</sup> Kurvenradien: r1 = Kurveninnenradius, r2 = Umlenkradius, r3 = Einschnürrollenradius, r4 = Führungsleistenradius, r5 = Stützrollenradius

Achtung: Einschränkungen bei bestimmten Zahnrad/Achsaufnahmekombinationen – siehe Zahnrad Datenblatt

<sup>2)</sup> Konform mit der Verordnung 21 CFR der FDA | Konform mit den Richtlinien (EU) 10/2011 und (EG) 1935/2004 in Bezug auf die verwendeten Rohstoffe und Migrationsgrenzwerte | Konform mit der japanischen MHLW Verordnung 370

● = Verfügbar | – = Nicht verfügbar | Leere Zelle = nicht getestet

<sup>3)</sup> Weitere Werkstoffe und Farben auf Anfrage erhältlich



MOVEMENT SYSTEMS

# SERIE 5 | BANDTYPEN

siegling prolink  
modulbänder

Kurven- und Spiralband | Teilung 25 mm (0,98 in) |  $C_c = 2,0$

## S5-39 FRT1 RG | durchlässige (39%) Oberfläche | Friction Top (Design 1) · außen geführt

Hervorragende Luftzirkulation und Drainage | integrierte Friction Pads (erhöht) vergrößern die Oberflächenreibung und bieten eine sanfte Haftung (größte Öffnung:  $\varnothing = 10,5 \text{ mm}/0,41 \text{ in}$ ) | ermöglicht Ausnutzung der gesamten Bandbreite | Seitenmodule ohne Pads | Kollapsfaktor ( $C_c$ ) = 2,0

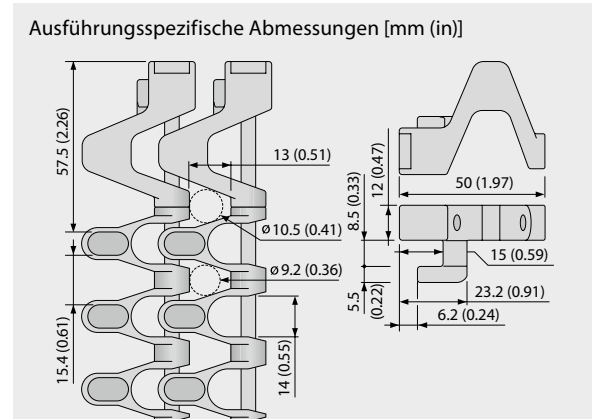
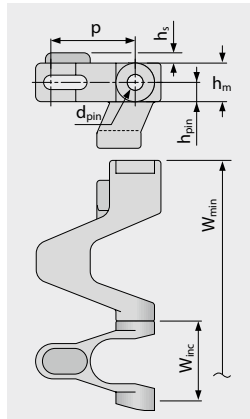
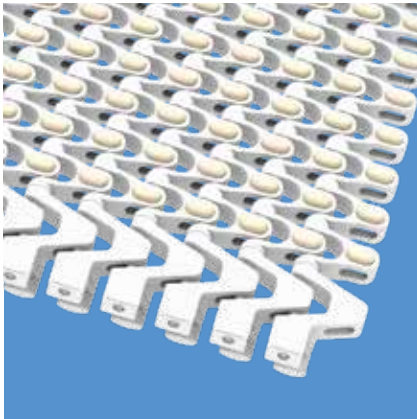

### Bandmaße

	p	d <sub>pin</sub>	h <sub>m</sub>	h <sub>pin</sub>	h <sub>s</sub>	W <sub>min</sub>	W <sub>inc</sub>	W <sub>tol</sub>	Mindestradien <sup>1)</sup>				
	Teilung	Kupplungsstab Ø	Dicke	Position Kupplungsstab	Höhe	Breite min.	Breitenstufung	Breiten-toleranz [%]	r1 C <sub>c</sub> x W <sub>B</sub>	r2	r3	r4	r5
mm	25,0	5,0	12,0	6,0	3,2	125,0	25,0	±0,3	2 x W <sub>B</sub>	50,0	50,0	75,0	25,0
inch	0,98	0,2	0,47	0,24	0,13	4,92	0,98	±0,3	2 x W <sub>B</sub>	1,97	1,97	2,95	0,98

W<sub>B</sub> = Bandbreite, weitere Informationen zu r1 siehe Seite III-31

### Als Standardwerkstoff verfügbar<sup>3)</sup>

Band		Kupplungsstab		Gummi		nom. Bandzugkraft, Geraden		nom. Bandzugkraft, Kurven		Gewicht		Breitenabweichung		Temperatur		Zertifikate <sup>2)</sup>		
Werkstoff	Farbe	Werkstoff	Werkstoff	Farbe	[N/mm]	[lb/ft]	[N]	[lb]	[kg/m <sup>2</sup> ]	[lb/ft <sup>2</sup> ]	[%]	[°C]	[°F]	FDA	EU	MHLW		
POM-CR-PP	WT	SS	R4	BG	18	1233	2100	472	10,2	2,09	0,0	5/90	-49/194					

■ BG (Beige), □ WT (Weiß)

Alle Maß- und Toleranzangaben gelten bei einer Temperatur von 21 °C. Informationen zu abweichenden Temperaturen finden Sie in Kapitel 4.4 „Temperatureinfluss auf die Bandabmessungen“. Alle zölligen Maßangaben sind gerundet.

<sup>1)</sup> Kurvenradien: r1 = Kurveninnenradius, r2 = Umlenkradius, r3 = Einschnürrollenradius, r4 = Führungsleistenradius, r5 = Stützrollenradius

Achtung: Einschränkungen bei bestimmten Zahnrad/Achsaufnahmekombinationen – siehe Zahnrad Datenblatt

<sup>2)</sup> Konform mit der Verordnung 21 CFR der FDA | Konform mit den Richtlinien (EU) 10/2011 und (EG) 1935/2004 in Bezug auf die verwendeten Rohstoffe und Migrationsgrenzwerte | Konform mit der japanischen MHLW Verordnung 370

● = Verfügbar | – = Nicht verfügbar | Leere Zelle = nicht getestet

<sup>3)</sup> Weitere Werkstoffe und Farben auf Anfrage erhältlich



MOVEMENT SYSTEMS

# SERIE 5 | BANDTYPEN

siegling prolink  
modulbänder

Kurven- und Spiralband | Teilung 25 mm (0,98 in) |  $C_c = 2,0$

## S5-33 FRT2 RG | durchlässige (33 %) Oberfläche | Friction Top (Design 2) · außen geführt

Durchlässige Oberfläche (33 % bei Komplettanwendung von FRT2) für hervorragende Luftzirkulation und Drainage | 47 % Kontaktfläche (größte Öffnung:  $\varnothing = 8,6 \text{ mm}/0,34 \text{ in}$ ) | integrierte Friction Pads (flach) für sanfte Haftung | Ausnutzung der gesamten Bandbreite | Seitenmodule ohne Pads | Kollapsfaktor ( $C_c$ ) = 2,0

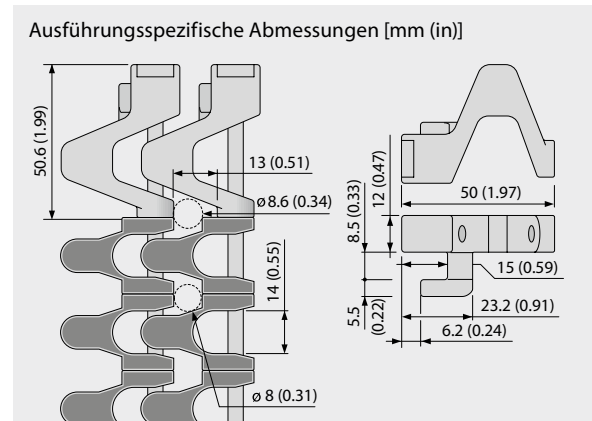
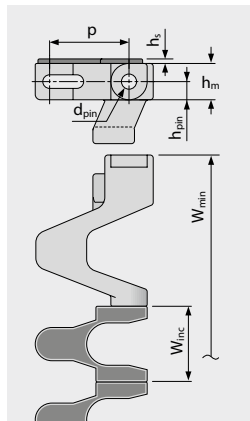
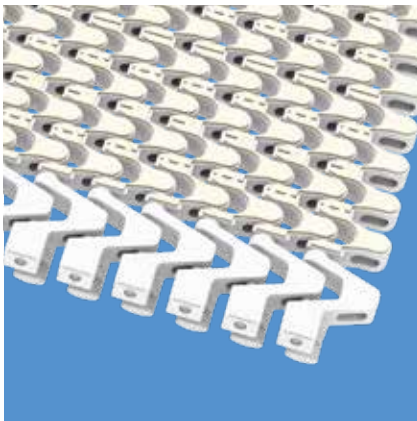

### Bandmaße

	p	d <sub>pin</sub>	h <sub>m</sub>	h <sub>pin</sub>	h <sub>s</sub>	W <sub>min</sub>	W <sub>inc</sub>	W <sub>tol</sub>	Mindestradien <sup>1)</sup>				
	Teilung	Kupplungsstab $\varnothing$	Dicke	Position Kupplungsstab	Höhe	Breite min.	Breitenstufung	Breiten-toleranz [%]	r1 C <sub>c</sub> x W <sub>B</sub>	r2	r3	r4	r5
mm	25,0	5,0	12,0	6,0	1,5	125,0	25,0	±0,3	2 x W <sub>B</sub>	50,0	50,0	75,0	25,0
inch	0,98	0,2	0,47	0,24	0,06	4,92	0,98	±0,3	2 x W <sub>B</sub>	1,97	1,97	2,95	0,98

W<sub>B</sub> = Bandbreite, weitere Informationen zu r1 siehe Seite III-31

### Als Standardwerkstoff verfügbar <sup>3)</sup>

Band		Kupplungsstab		Gummi		nom. Bandzugkraft, Geraden		nom. Bandzugkraft, Kurven		Gewicht		Breitenabweichung		Temperatur		Zertifikate <sup>2)</sup>		
Werkstoff	Farbe	Werkstoff	Werkstoff	Farbe	[N/mm]	[lb/ft]	[N]	[lb]	[kg/m <sup>2</sup> ]	[lb/ft <sup>2</sup> ]	[%]	[°C]	[°F]	FDA	EU	MHLW		
POM-CR-PP	BL	SS	R7	BG	18	1233	2100	472	11,4	2,33	0,0	5/90	-49/194	●	●			
POM-CR-PP	WT	SS	R7	BG	18	1233	2100	472	11,4	2,33	0,0	5/90	-49/194	●	●			
POM-CR-PP	BL	SS	R7	BK	18	1233	2100	472	11,4	2,33	0,0	5/90	-49/194	●	●			

■ BG (Beige), ■ BK (Schwarz), ■ BL (Blau), □ WT (Weiß)

Alle Maß- und Toleranzangaben gelten bei einer Temperatur von 21 °C. Informationen zu abweichenden Temperaturen finden Sie in Kapitel 4.4 „Temperatureinfluss auf die Bandabmessungen“. Alle zölligen Maßangaben sind gerundet.

<sup>1)</sup> Kurvenradien: r1 = Kurveninnenradius, r2 = Umlenkradius, r3 = Einschnürrollenradius, r4 = Führungsleistenradius, r5 = Stützrollenradius

Achtung: Einschränkungen bei bestimmten Zahnrad/Achsaufnahmekombinationen – siehe Zahnrad Datenblatt

<sup>2)</sup> Konform mit der Verordnung 21 CFR der FDA | Konform mit den Richtlinien (EU) 10/2011 und (EG) 1935/2004 in Bezug auf die verwendeten Rohstoffe und Migrationsgrenzwerte | Konform mit der japanischen MHLW Verordnung 370

● = Verfügbar | – = Nicht verfügbar | Leere Zelle = nicht getestet

<sup>3)</sup> Weitere Werkstoffe und Farben auf Anfrage erhältlich



MOVEMENT SYSTEMS

# SERIE 5 | BANDTYPEN

siegling prolink  
modulbänder

Kurven- und Spiralband | Teilung 25 mm (0,98 in) |  $C_c = 2,0$

## S5-45 GRT ST | durchlässige (45 %) Oberfläche | Gitterstruktur · verstärkt

Hervorragende Luftzirkulation und Drainage | Gitterstruktur (größte Öffnung:  $\varnothing = 13,0$  mm/0,51 in) | Ausführung mit verstärkten, flächigen Seitenmodulen (75 mm/2,9 in und 100 mm/3,9 in) für höhere Zugbelastungen | Kollapsfaktor ( $C_c$ ) = 2,0

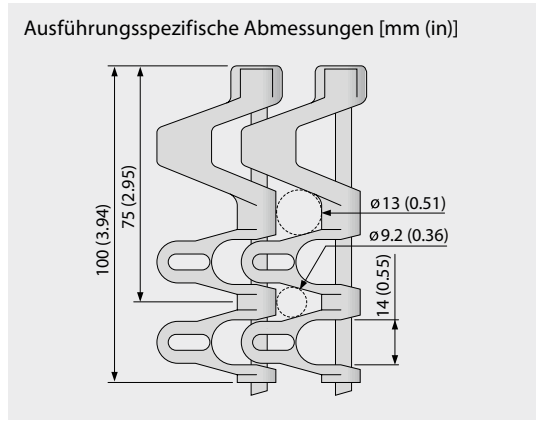
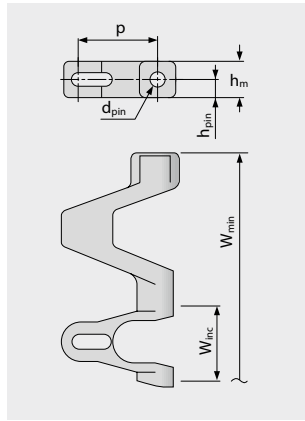
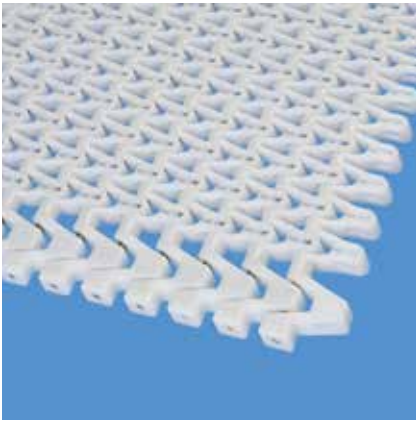

### Bandmaße

	p	d <sub>pin</sub>	h <sub>m</sub>	h <sub>pin</sub>	h <sub>s</sub>	W <sub>min</sub>	W <sub>inc</sub>	W <sub>tol</sub>	Mindestradien <sup>1)</sup>				
	Teilung	Kupplungsstab $\varnothing$	Dicke	Position Kupplungsstab	Höhe	Breite min.	Breitenstufung	Breiten-toleranz [%]	r1 C <sub>c</sub> x W <sub>B</sub>	r2	r3	r4	r5
mm	25,0	5,0	12,0	6,0	0,0	175,0	25,0	±0,3	2 x W <sub>B</sub>	25,0	50,0	75,0	25,0
inch	0,98	0,2	0,47	0,24	0,0	6,89	0,98	±0,3	2 x W <sub>B</sub>	0,98	1,97	2,95	0,98

W<sub>B</sub> = Bandbreite, weitere Informationen zu r1 siehe Seite III-31

### Als Standardwerkstoff verfügbar<sup>3)</sup>

Band		Kupplungsstab Werkstoff	nom. Bandzugkraft, Geraden		nom. Bandzugkraft, Kurven		Gewicht		Breiten- abweichung [%]	Temperatur		Zertifikate <sup>2)</sup>		
Werkstoff	Farbe		[N/mm]	[lb/ft]	[N]	[lb]	[kg/m <sup>2</sup> ]	[lb/ft <sup>2</sup> ]		[°C]	[°F]	FDA	EU	MHLW
POM-CR	WT	SS	25	1713	2100	472	13,2	2,7	0,0	-45/90	-49/194	●	●	●
POM-CR	BL	SS	25	1713	2100	472	13,2	2,7	0,0	-45/90	-49/194	●	●	●
PP	WT	SS	18	1233	1200	270	10,2	2,09	0,0	5/100	41/212	●	●	●
PP	BL	SS	18	1233	1200	270	10,2	2,09	0,0	5/100	41/212	●	●	●
<b>Optional</b>														
PA*	BL	SS	20	1370	1680	378	13,0	2,66	0,0	-40/120	-40/248	●	●	●
PE	WT	SS	10	685	NR	NR	11,1	2,27	0,0	-70/65	-94/149	●	●	●
POM-CR	DB	SS	25	1713	2100	472	13,2	2,7	0,0	-45/90	-49/194	●	●	●
PP	DB	SS	18	1233	1200	270	10,2	2,09	0,0	5/100	41/212	●	●	●

NR = nicht empfohlen

\* Die Werte gelten für trockene Umgebungsbedingungen (RH < 50%). Modulbänder aus PA-Material absorbieren Wasser in nasser Umgebung, wodurch sie sich ausdehnen und die nominale Bandzugkraft verringert wird.

■ BL (Blau), ■ DB (Dunkelblau), □ WT (Weiß)

Alle Maß- und Toleranzangaben gelten bei einer Temperatur von 21 °C. Informationen zu abweichenden Temperaturen finden Sie in Kapitel 4.4 „Temperatureinfluss auf die Bandabmessungen“. Alle zölligen Maßangaben sind gerundet.

<sup>1)</sup> Kurvenradien: r1 = Kurveninnenradius, r2 = Umlenkradius, r3 = Einschnürrollenradius, r4 = Führungsleistenradius, r5 = Stützrollenradius

<sup>2)</sup> Konform mit der Verordnung 21 CFR der FDA | Konform mit den Richtlinien (EU) 10/2011 und (EG) 1935/2004 in Bezug auf die verwendeten Rohstoffe und Migrationsgrenzwerte | Konform mit der japanischen MHLW Verordnung 370

● = Verfügbar | - = Nicht verfügbar | Leere Zelle = nicht getestet

<sup>3)</sup> Weitere Werkstoffe und Farben auf Anfrage erhältlich



MOVEMENT SYSTEMS

# SERIE 5 | BANDTYPEN

siegling prolink  
modulbänder

Kurven- und Spiralband | Teilung 25 mm (0,98 in) |  $C_c = 2,0$

## S5-45 NTP ST | durchlässige (45 %) Oberfläche | mit Rundnoppen · verstärkt

Hervorragende Luftzirkulation und Drainage | mit Noppen für verbesserte Mitnahme (8% Kontaktfläche, größte Öffnung:  $\varnothing = 13,0 \text{ mm}/0,51 \text{ in}$ ) | Ausführung mit verstärkten Seitenmodulen für höhere Zugbelastungen | Seitenmodule nur ohne Noppen erhältlich | Kollapsfaktor ( $C_c$ ) = 2,0

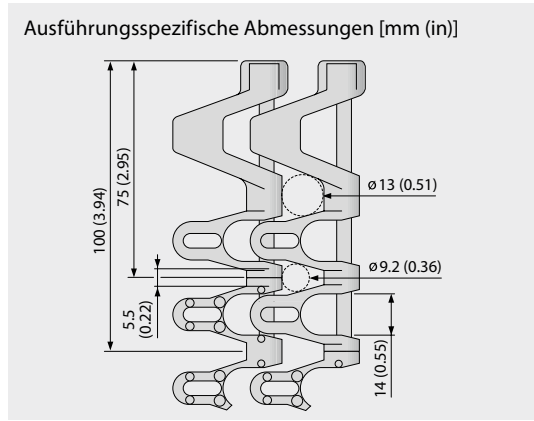
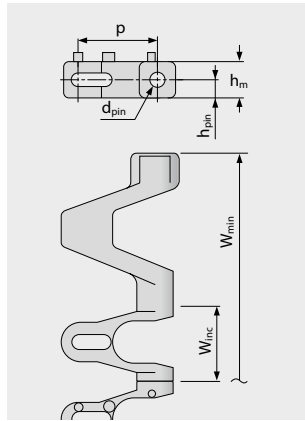
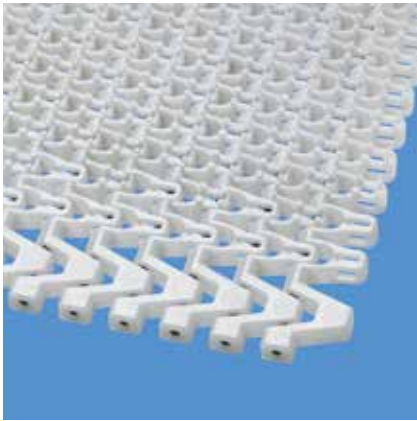

### Bandmaße

	p	d <sub>pin</sub>	h <sub>m</sub>	h <sub>pin</sub>	h <sub>s</sub>	W <sub>min</sub>	W <sub>inc</sub>	W <sub>tol</sub>	Mindestradien <sup>1)</sup>				
	Teilung	Kupplungsstab $\varnothing$	Dicke	Position Kupplungsstab	Höhe	Breite min.	Breitenstufung	Breiten-toleranz [%]	r1 C <sub>c</sub> x W <sub>B</sub>	r2	r3	r4	r5
mm	25,0	5,0	12,0	6,0	3,0	175,0	25,0	±0,3	2 x W <sub>B</sub>	25,0	50,0	75,0	25,0
inch	0,98	0,2	0,47	0,24	0,12	6,89	0,98	±0,3	2 x W <sub>B</sub>	0,98	1,97	2,95	0,98

W<sub>B</sub> = Bandbreite, weitere Informationen zu r1 siehe Seite III-31

### Optional<sup>3)</sup>

Band		Kupplungsstab	nom. Bandzugkraft, Geraden		nom. Bandzugkraft, Kurven		Gewicht		Breitenabweichung	Temperatur		Zertifikate <sup>2)</sup>		
Werkstoff	Farbe	Werkstoff	[N/mm]	[lb/ft]	[N]	[lb]	[kg/m <sup>2</sup> ]	[lb/ft <sup>2</sup> ]	[%]	[°C]	[°F]	FDA	EU	MHLW
PP	WT	SS	18	1233	1200	270	10,2	2,09	0,0	5/100	41/212	●	●	●

WT (Weiß)

Alle Maß- und Toleranzangaben gelten bei einer Temperatur von 21 °C. Informationen zu abweichenden Temperaturen finden Sie in Kapitel 4.4 „Temperatureinfluss auf die Bandabmessungen“. Alle zölligen Maßangaben sind gerundet.

<sup>1)</sup> Kurvenradien: r1 = Kurveninnenradius, r2 = Umlenkradius, r3 = Einschnürrollenradius, r4 = Führungsleistenradius, r5 = Stützrollenradius

<sup>2)</sup> Konform mit der Verordnung 21 CFR der FDA | Konform mit den Richtlinien (EU) 10/2011 und (EG) 1935/2004 in Bezug auf die verwendeten Rohstoffe und Migrationsgrenzwerte | Konform mit der japanischen MHLW Verordnung 370

● = Verfügbar | - = Nicht verfügbar | Leere Zelle = nicht getestet

<sup>3)</sup> Weitere Werkstoffe und Farben auf Anfrage erhältlich



MOVEMENT SYSTEMS

# SERIE 5 | BANDTYPEN

siegling prolink  
modulbänder

Kurven- und Spiralband | Teilung 25 mm (0,98 in) |  $C_c = 2,0$

## S5-39 FRT1 ST | durchlässige (39%) Oberfläche | Friction Top (Design 1) · verstärkt

Hervorragende Luftzirkulation und Drainage | integrierte Friction Pads (erhöht) vergrößern die Oberflächenreibung und bieten sanfte Haftung (größte Öffnung:  $\varnothing = 13,0$  mm/0,51 in) | verstärkte Seitenmodule für höhere Zugbelastungen | Seitenmodule ohne Pads | Kollapsfaktor ( $C_c$ ) = 2,0

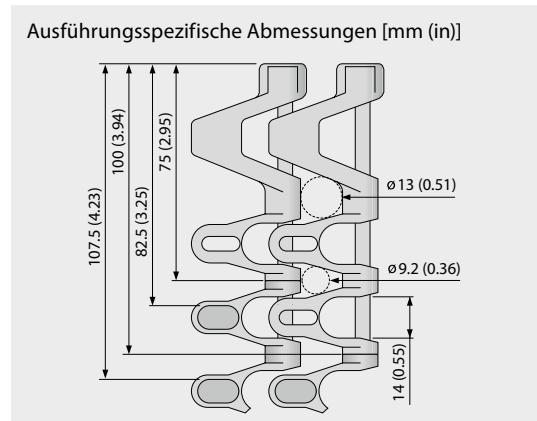
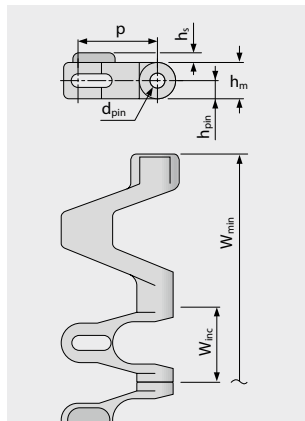
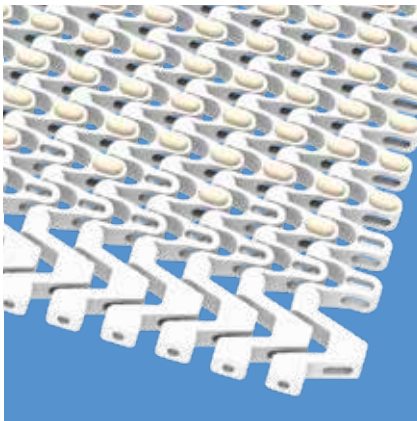

### Bandmaße

	p	d <sub>pin</sub>	h <sub>m</sub>	h <sub>pin</sub>	h <sub>s</sub>	W <sub>min</sub>	W <sub>inc</sub>	W <sub>tol</sub>	Mindestradien <sup>1)</sup>				
	Teilung	Kupplungsstab $\varnothing$	Dicke	Position Kupplungsstab	Höhe	Breite min.	Breitenstufung	Breiten-toleranz [%]	r1 C <sub>c</sub> x W <sub>B</sub>	r2	r3	r4	r5
mm	25,0	5,0	12,0	6,0	3,2	175,0	25,0	±0,3	2 x W <sub>B</sub>	25,0	50,0	75,0	25,0
inch	0,98	0,2	0,47	0,24	0,13	6,89	0,98	±0,3	2 x W <sub>B</sub>	0,98	1,97	2,95	0,98

W<sub>B</sub> = Bandbreite, weitere Informationen zu r1 siehe Seite III-31

### Als Standardwerkstoff verfügbar <sup>3)</sup>

Band		Kupplungsstab		Gummi		nom. Bandzugkraft, Geraden		nom. Bandzugkraft, Kurven		Gewicht		Breitenabweichung		Temperatur		Zertifikate <sup>2)</sup>		
Werkstoff	Farbe	Werkstoff	Werkstoff	Farbe	[N/mm]	[lb/ft]	[N]	[lb]	[kg/m <sup>2</sup> ]	[lb/ft <sup>2</sup> ]	[%]	[°C]	[°F]	FDA	EU	MHLW		
POM-CR-PP	WT	SS	R4	BG	18	1233	2100	472	10,5	2,15	0,0	5/90	41/194					
PP	WT	SS	R4	BG	18	1233	1200	270	10,2	2,09	0,0	5/100	41/212					

■ BG (Beige), □ WT (Weiß)

Alle Maß- und Toleranzangaben gelten bei einer Temperatur von 21 °C. Informationen zu abweichenden Temperaturen finden Sie in Kapitel 4.4 „Temperatureinfluss auf die Bandabmessungen“. Alle zölligen Maßangaben sind gerundet.

<sup>1)</sup> Kurvenradien: r1 = Kurveninnenradius, r2 = Umlenkradius, r3 = Einschnürrollenradius, r4 = Führungsleistenradius, r5 = Stützrollenradius

<sup>2)</sup> Konform mit der Verordnung 21 CFR der FDA | Konform mit den Richtlinien (EU) 10/2011 und (EG) 1935/2004 in Bezug auf die verwendeten Rohstoffe und Migrationsgrenzwerte | Konform mit der japanischen MHLW Verordnung 370

● = Verfügbar | - = Nicht verfügbar | Leere Zelle = nicht getestet

<sup>3)</sup> Weitere Werkstoffe und Farben auf Anfrage erhältlich



MOVEMENT SYSTEMS

# SERIE 5 | BANDTYPEN

siegling prolink  
modulbänder

Kurven- und Spiralband | Teilung 25 mm (0,98 in) |  $C_c = 2,0$

## S5-33 FRT2 ST | durchlässige (33 %) Oberfläche | Friction Top (Design 2) · verstärkt

Durchlässige Oberfläche (33 % bei Komplettanwendung von FRT2) für hervorragende Luftzirkulation und Drainage | 47 % Kontaktfläche (größte Öffnung:  $\varnothing = 13,0$  mm/0,51 in) | Gitterstruktur | Ausführung mit verstärkten Seitenmodulen im Ziegelverbund für höhere Zugbelastung | Kollapsfaktor ( $C_c$ ) = 2,0

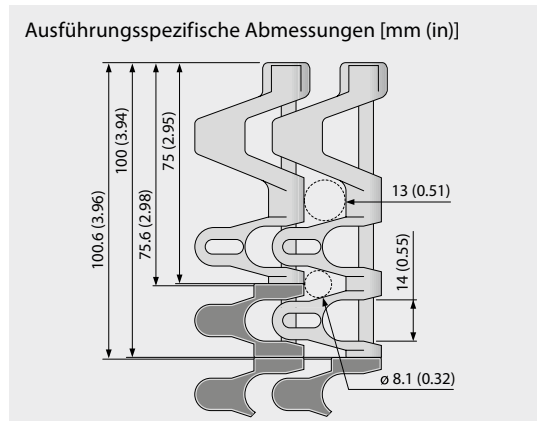
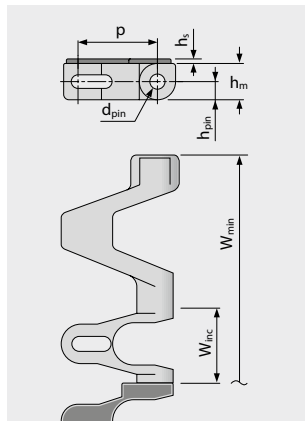
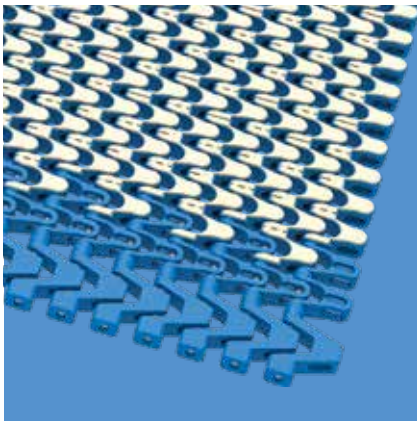

### Bandmaße

	p	d <sub>pin</sub>	h <sub>m</sub>	h <sub>pin</sub>	h <sub>s</sub>	W <sub>min</sub>	W <sub>inc</sub>	W <sub>tol</sub>	Mindestradien <sup>1)</sup>				
	Teilung	Kupplungsstab Ø	Dicke	Position Kupplungsstab	Höhe	Breite min.	Breitenstufung	Breiten-toleranz [%]	r1 C <sub>c</sub> x W <sub>B</sub>	r2	r3	r4	r5
mm	25,0	5,0	12,0	6,0	1,5	175,0	25,0	±0,3	2 x W <sub>B</sub>	25,0	50,0	75,0	25,0
inch	0,98	0,2	0,47	0,24	0,06	6,89	0,98	±0,3	2 x W <sub>B</sub>	0,98	1,97	2,95	0,98

W<sub>B</sub> = Bandbreite, weitere Informationen zu r1 siehe Seite III-31

### Als Standardwerkstoff verfügbar<sup>3)</sup>

Band		Kupplungsstab		Gummi		nom. Bandzugkraft, Geraden		nom. Bandzugkraft, Kurven		Gewicht		Breitenabweichung		Temperatur		Zertifikate <sup>2)</sup>		
Werkstoff	Farbe	Werkstoff	Werkstoff	Farbe	[N/mm]	[lb/ft]	[N]	[lb]	[kg/m <sup>2</sup> ]	[lb/ft <sup>2</sup> ]	[%]	[°C]	[°F]	FDA	EU	MHLW		
POM-CR-PP	BL	SS	R7	BG	18	1233	2100	472	12,0	2,46	0,0	5/90	41/194	●	●			
POM-CR-PP	WT	SS	R7	BG	18	1233	2100	472	12,0	2,46	0,0	5/90	41/194	●	●			
POM-CR-PP	BL	SS	R7	BK	18	1233	2100	472	12,0	2,46	0,0	5/90	41/194	●	●			
PP	BL	SS	R7	BG	18	1233	1200	270	11,4	2,33	0,0	5/100	41/212	●	●			
PP	WT	SS	R7	BG	18	1233	1200	270	11,4	2,33	0,0	5/100	41/212	●	●			
PP	BL	SS	R7	BK	18	1233	1200	270	11,4	2,33	0,0	5/100	41/212	●	●			

Hinweis: ST-Typen kombinierbar mit Standard-Mittenmodulen, NTP, FRT.

ST-Typen nicht kombinierbar mit geführt (G), Seitenplatte (SG) oder Lagerzapfen (BT). Bitte kontaktieren Sie uns, falls kleinere Kurvenradien realisiert werden sollen.

■ BG (Beige), ■ BK (Schwarz), ■ BL (Blau), □ WT (Weiß)

Alle Maß- und Toleranzangaben gelten bei einer Temperatur von 21 °C. Informationen zu abweichenden Temperaturen finden Sie in Kapitel 4.4 „Temperatureinfluss auf die Bandabmessungen“. Alle zölligen Maßangaben sind gerundet.

<sup>1)</sup> Kurvenradien: r1 = Kurveninnenradius, r2 = Umlenkradius, r3 = Einschnürrollenradius, r4 = Führungsleistenradius, r5 = Stützrollenradius

<sup>2)</sup> Konform mit der Verordnung 21 CFR der FDA | Konform mit den Richtlinien (EU) 10/2011 und (EG) 1935/2004 in Bezug auf die verwendeten Rohstoffe und Migrationsgrenzwerte | Konform mit der japanischen MHLW Verordnung 370

● = Verfügbar | - = Nicht verfügbar | Leere Zelle = nicht getestet

<sup>3)</sup> Weitere Werkstoffe und Farben auf Anfrage erhältlich



MOVEMENT SYSTEMS

# S5 COMBO | BANDTYPEN

siegling prolink  
modulbänder

Kurven- und Spiralband | Teilung 25 mm (0,98 in) |  $C_c = 1,45$

## S5 ST/S11-45 GRT CW | durchlässige (45 %) Oberfläche | Gitterstruktur | im Uhrzeigersinn (rechts)

Kombination aus hoher Bandzugkraft und kleinen Radien bei Konstruktionen mit Kurven in eine Richtung | hervorragende Luftzirkulation und Drainage | 42 % Kontaktfläche (größte Öffnung:  $\varnothing = 13,0$  mm/0,51 in) | Kupplungsstäbe aus Stahl für hohe Steifigkeit | Kollapsfaktor ( $C_c$ ) = 1,45

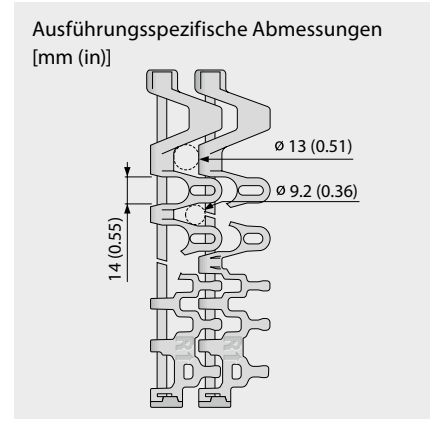
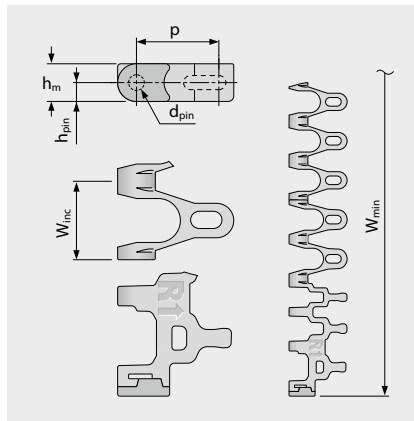
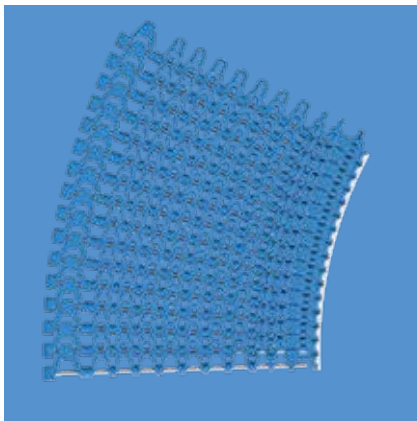

### Bandmaße

	p	d <sub>pin</sub>	h <sub>m</sub>	h <sub>pin</sub>	h <sub>s</sub>	W <sub>min</sub>	W <sub>inc</sub>	W <sub>tol</sub>	Mindestradien <sup>1)</sup>				
	Teilung	Kupplungsstab $\varnothing$	Dicke	Position Kupplungsstab	Höhe	Breite min.	Breitenstufung	Breiten-toleranz [%]	r1 C <sub>c</sub> x W <sub>B</sub>	r2	r3	r4	r5
mm	25,0	5,0	12,0	6,0	0,0	175,0	25,0	±0,3	1,45 x W <sub>B</sub>	25,0	50,0	75,0	25,0
inch	0,98	0,2	0,47	0,24	0,0	6,89	0,98	±0,3	1,45 x W <sub>B</sub>	0,98	1,97	2,95	0,98

W<sub>B</sub> = Bandbreite, weitere Informationen zu r1 siehe Seite III-31

### Als Standardwerkstoff verfügbar <sup>3)</sup>

Band		Kupplungsstab Werkstoff	nom. Bandzugkraft, Geraden		nom. Bandzugkraft, Kurven		Gewicht		Breiten- abweichung [%]	Temperatur		Zertifikate <sup>2)</sup>		
Werkstoff	Farbe		[N/mm]	[lb/ft]	[N]	[lb]	[kg/m <sup>2</sup> ]	[lb/ft <sup>2</sup> ]		[°C]	[°F]	FDA	EU	MHLW
POM-CR	WT	SS	25	1713	2100	472	13,2	2,70	0,0	-45/90	-49/194	●	●	●
POM-CR	BL	SS	25	1713	2100	472	13,2	2,70	0,0	-45/90	-49/194	●	●	●
PP	WT	SS	18	1233	1200	270	10,2	2,09	0,2	5/100	41/212	●	●	●
PP	BL	SS	18	1233	1200	270	10,2	2,09	0,2	5/100	41/212	●	●	●

### Optional

PA*	BL	SS	20	1370	1680	378	13,0	2,66	0,6	-40/120	-40/248	●	●	●
-----	----	----	----	------	------	-----	------	------	-----	---------	---------	---	---	---

\* Die Werte gelten für trockene Umgebungsbedingungen (RH < 50%). Modulbänder aus PA-Material absorbieren Wasser in nasser Umgebung, wodurch sie sich ausdehnen und die nominale Bandzugkraft verringert wird.

■ BL (Blau), □ WT (Weiß)

Alle Maß- und Toleranzangaben gelten bei einer Temperatur von 21 °C. Informationen zu abweichenden Temperaturen finden Sie in Kapitel 4.4 „Temperatureinfluss auf die Bandabmessungen“. Alle zölligen Maßangaben sind gerundet.

<sup>1)</sup> Kurvenradien: r1 = Kurveninnenradius, r2 = Umlenkradius, r3 = Einschnürrollenradius, r4 = Führungsleistenradius, r5 = Stützrollenradius

<sup>2)</sup> Konform mit der Verordnung 21 CFR der FDA | Konform mit den Richtlinien (EU) 10/2011 und (EG) 1935/2004 in Bezug auf die verwendeten Rohstoffe und Migrationsgrenzwerte | Konform mit der japanischen MHLW Verordnung 370

● = Verfügbar | - = Nicht verfügbar | Leere Zelle = nicht getestet

<sup>3)</sup> Weitere Werkstoffe und Farben auf Anfrage erhältlich



MOVEMENT SYSTEMS

# SERIE 5 | BANDTYPEN

siegling prolink  
modulbänder

Kurven- und Spiralband | Teilung 25 mm (0,98 in) |  $C_c = 2,0$

## S5-45 GRT BT / S5-45 GRT BT ASM | durchlässige (45 %) Oberfläche | Bearing Tab\*

Wälzlagerunterstützung um Reibungskräfte an der Bandkante zu minimieren (hohe Geschwindigkeit, reduzierter Abrieb, verringerter Energiebedarf) | Kollapsfaktor ( $C_c$ ) = 2,0

\* S5-45 GRT BT Module werden ohne Wälzlager geliefert. S5-45 GRT BT ASM werden mit Wälzlager geliefert.

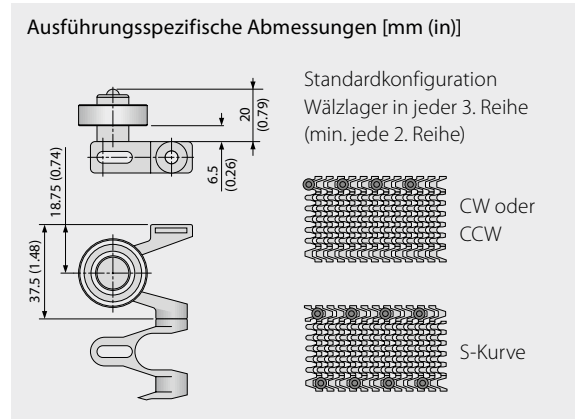
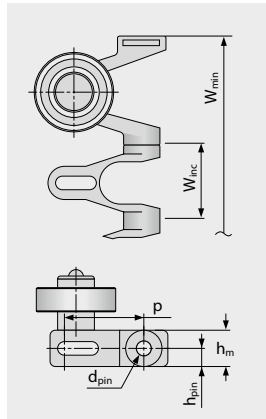

### Bandmaße

	p	d <sub>pin</sub>	h <sub>m</sub>	h <sub>pin</sub>	h <sub>s</sub>	W <sub>min</sub>	W <sub>inc</sub>	W <sub>tol</sub>	Mindestradien <sup>1)</sup>				
	Teilung	Kupplungsstab Ø	Dicke	Position Kupplungsstab	Höhe	Breite min.	Breitenstufung	Breiten-toleranz [%]	r1 C <sub>c</sub> x W <sub>B</sub>	r2	r3	r4	r5
mm	25,0	5,0	12,0	6,0	0,0	100,0	25,0	±0,3	2 x W <sub>B</sub>	50,0	50,0	75,0	25,0
inch	0,98	0,2	0,47	0,24	0,0	3,94	0,98	±0,3	2 x W <sub>B</sub>	1,97	1,97	2,95	0,98

W<sub>B</sub> = Bandbreite, weitere Informationen zu r1 siehe Seite III-31

### Als Standardwerkstoff verfügbar<sup>3)</sup>

Band		Kupplungsstab	nom. Bandzugkraft, Geraden		nom. Bandzugkraft, Kurven		Gewicht**		Breitenabweichung	Temperatur		Zertifikate <sup>2)</sup>		
Werkstoff	Farbe	Werkstoff	[N/mm]	[lb/ft]	[N]	[lb]	[kg/m <sup>2</sup> ]	[lb/ft <sup>2</sup> ]	[%]	[°C]	[°F]	FDA	EU	MHLW
POM-CR	BL	SS	25	1713	1800	405	13,0	2,66	0,0	-45/90	-49/194	●	●	●
<b>Optional</b>														
POM-CR	DB	SS	25	1713	1800	405	13,0	2,66	0,0	-45/90	-49/194	●	●	●

\*\* Bandgewicht: Bitte 18 g pro Wälzlager berücksichtigen

### Zusätzliche information

Kompatible Bandtypen: S5-45 GRT / NTP / (FRT1 / FRT2 in PP)

Reibungskoeffizient in Kurve: 0,04

Standardbandkonfiguration: Wälzlager in jeder 3. Reihe (min. jede 2. Reihe): CCW und CW -> Wälzlager an der Kurvenaußenseite.

S-Kurve -> Wälzlager an beiden Seiten. Kleiner Abstand verbessert ruhigen Bandlauf.

Kleinste Zahnradgröße: Abhängig von Bandkonfiguration (Wälzlager jede 2. Reihe -> min Zahnrad Z11 – nur runde Achsaufnahme)

Wälzlager: Empfohlenes Wälzlager DIN 625-6000 2RS (oder ähnlich)

■ DB (Dunkelblau)

Alle Maß- und Toleranzangaben gelten bei einer Temperatur von 21 °C. Informationen zu abweichenden Temperaturen finden Sie in Kapitel 4.4 „Temperatureinfluss auf die Bandabmessungen“. Alle zölligen Maßangaben sind gerundet.

<sup>1)</sup> Kurvenradien: r1 = Kurveninnenradius, r2 = Umlenkradius, r3 = Einschnürrollenradius, r4 = Führungsleistenradius, r5 = Stützrollenradius

<sup>2)</sup> Band ohne Wälzlager: Konform mit der Verordnung 21 CFR der FDA | Konform mit den Richtlinien (EU) 10/2011 und (EG) 1935/2004 in Bezug auf die verwendeten Rohstoffe und Migrationsgrenzwerte | Konform mit der japanischen MHLW Verordnung 370

● = Verfügbar | – = Nicht verfügbar | Leere Zelle = nicht getestet

<sup>3)</sup> Weitere Werkstoffe und Farben auf Anfrage erhältlich



MOVEMENT SYSTEMS

# SERIE 5 | ZAHNRÄDER

siegling prolink  
modulbänder

Kurven- und Spiralband | Teilung 25 mm (0,98 in)

## S5 SPR | Zahnräder

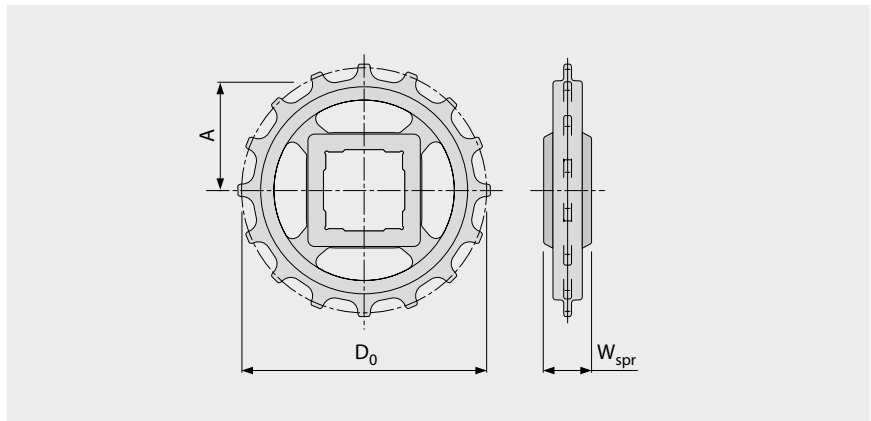

### Wichtige Abmessungen

Zahnradgröße (Anzahl der Zähne)		Z6	Z9	Z11	Z12	Z16	Z18	Z20
W <sub>spr</sub>	mm	24,0	24,0	24,0	24,0	24,0	24,0	24,0
	inch	0,94	0,94	0,94	0,94	0,94	0,94	0,94
D <sub>0</sub>	mm	49,6	72,6	88,0	95,8	127,2	142,8	158,5
	inch	1,95	2,86	3,46	3,77	5,01	5,62	6,24
A <sub>max</sub>	mm	18,8	30,3	38,0	41,9	57,6	65,4	73,3
	inch	0,74	1,19	1,50	1,65	2,27	2,57	2,89
A <sub>min</sub>	mm	16,3	28,5	36,5	40,5	56,5	64,4	72,4
	inch	0,64	1,12	1,44	1,59	2,22	2,54	2,85

**Achsaufnahme** (● = rund, ■ = quadratisch; ○ oder □ = optional; \* = nicht möglich bei den Bändern S5 RG und G)

25	mm		●/■*	●	●/■	●	●	○
30	mm		●/■*	●	●	●	●	●
40	mm			■*	●/■	○/■	●/■	○/■
0,75	inch	●*						
1	inch		●/□*	●	●/□	●	○	●
1,25	inch		○/□*	○	●	●	○	●
1,5	inch			■*	●/■	●/■	○/■	●/■

Werkstoff: PA, Farbe: LG

■ LG (Hellgrau)

Alle Maß- und Toleranzangaben gelten bei einer Temperatur von 21 °C. Alle zölligen Maßangaben sind gerundet.

Detaillierte Maßangaben für Zahnräder und Wellen siehe Anhang 6.3.

Anzahl der Zahnräder (Zahnradabstand) siehe Kapitel 3.2.

Anordnung und Montage der Zahnräder siehe Kapitel 5.2 (Zahnradmontage).



MOVEMENT SYSTEMS

# SERIE 5 | PROFILE

siegling prolink  
modulbänder

Kurven- und Spiralband | Teilung 25 mm (0,98 in)

## S5-45 GRT PMC

Durchlässige Ausführung (45%) des Basismoduls für eine gute Drainage

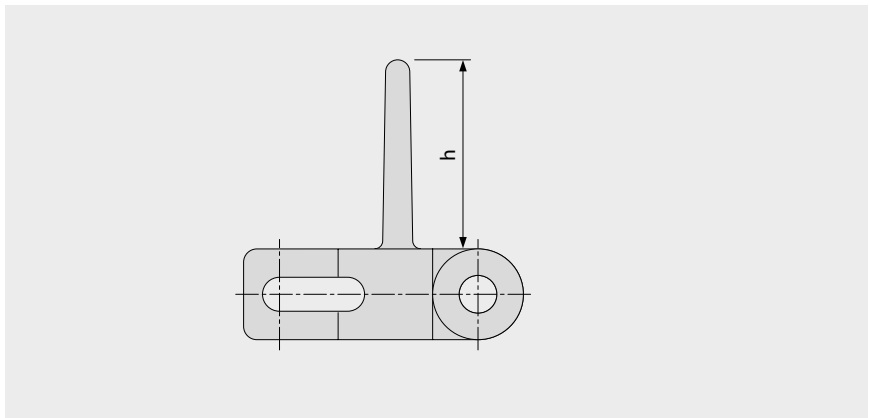

### Grundlegende Daten

Werkstoff	Farbe	Höhe (h)	
		25 mm 1 inch	50 mm 2 inch
PE	WT	●	●
POM	BL	●	●
POM	DB	optional	optional
POM	UC	optional	optional
POM	WT	●	●
PP	DB	optional	optional
PP	WT	●	●

Formbreite: 100 mm (3,9 in)

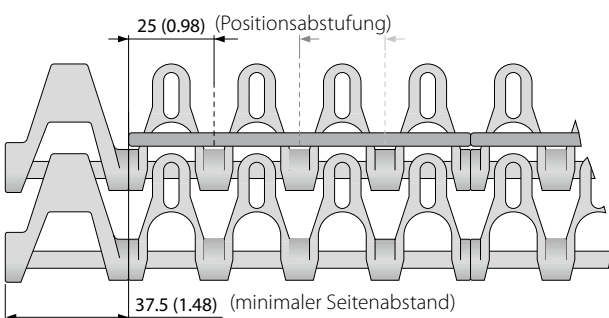

PMC auch erhältlich für  
die Typen G, RG, ST.

G = Seitenabstand von 37,5 (1,48)

RG = Seitenabstand von 50 (1,97)

ST = Seitenabstand von 75 (2,95)

■ BL (Blau), ■ DB (Dunkelblau), □ UC (Keine Farbe), □ WT (Weiß)

Alle Maß- und Toleranzangaben gelten bei einer Temperatur von 21 °C. Informationen zu abweichenden Temperaturen finden Sie in Kapitel 4.4 „Temperatureinfluss auf die Bandabmessungen“. Alle zölligen Maßangaben sind gerundet.

Hinweis: Die Verwendung von Zubehör kann die minimalen Konstruktionsradien beeinflussen. Weitere Informationen dazu finden Sie in Kapitel 6.3.



MOVEMENT SYSTEMS

# SERIE 5 | SEITENPLATTEN

siegling prolink  
modulbänder

Kurven- und Spiralband | Teilung 25 mm (0,98 in)

## S5 SG | Seitenplatten

Zum Führen von Schüttgütern



Empfohlene Laufrichtung

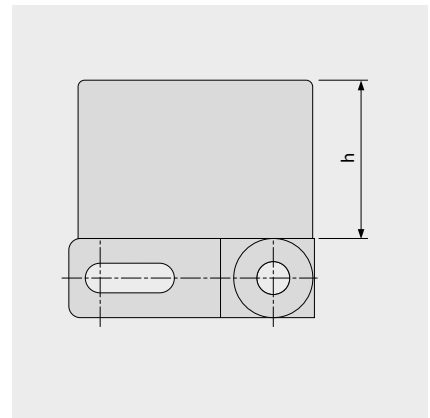

### Grundlegende Daten

Werkstoff	Farbe	Höhe (h)	
		25 mm 1 inch	50 mm 2 inch
POM-CR	BL	●	●
POM-CR	WT	optional	optional

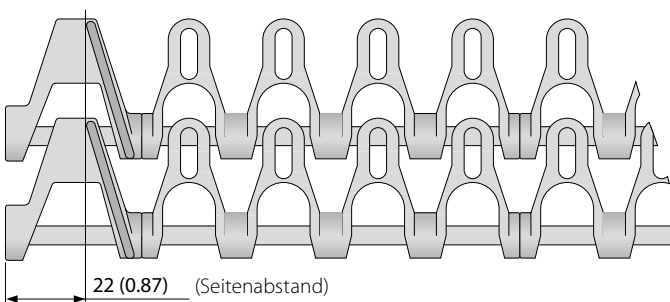

■ BL (Blau), □ WT (Weiß)

Alle Maß- und Toleranzangaben gelten bei einer Temperatur von 21 °C. Informationen zu abweichenden Temperaturen finden Sie in Kapitel 4.4 „Temperatureinfluss auf die Bandabmessungen“. Alle zölligen Maßangaben sind gerundet.

Hinweis: Die Verwendung von Zubehör kann die minimalen Konstruktionsradien beeinflussen. Weitere Informationen dazu finden Sie in Kapitel 6.3.



MOVEMENT SYSTEMS

# SERIE 5 | MONTAGEHINWEISE

Kurven- und Spiralband | Teilung 25 mm (0,98 in)

## Bevorzugte Laufrichtung

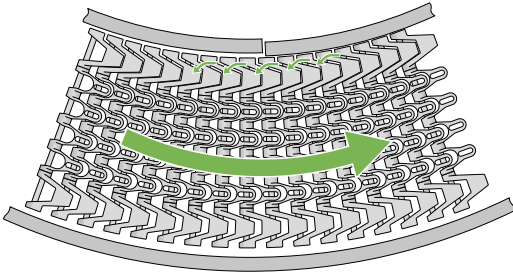

Kurvenförderer

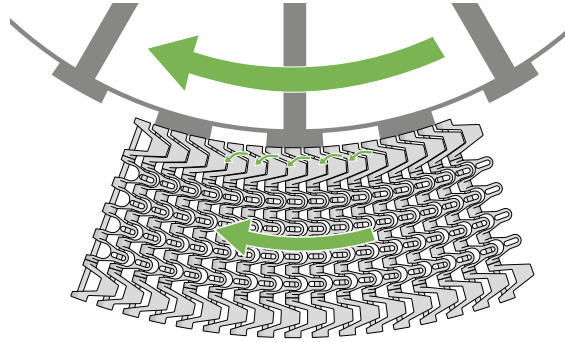

Spiralturm mit Käfigantrieb

## Kurvenorientierung S5 -> CW (im Uhrzeigersinn) und CCW (gegen den Uhrzeigersinn)

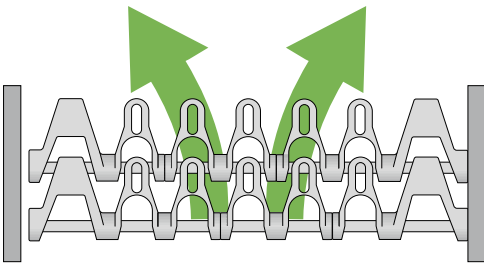

## Kurvenorientierung S5 ST/S11 Combo -> Band CW im Uhrzeigersinn

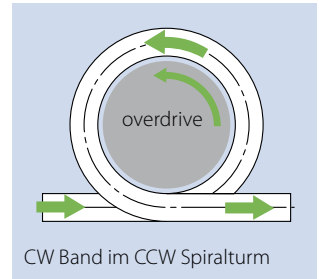
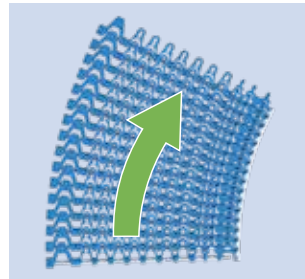
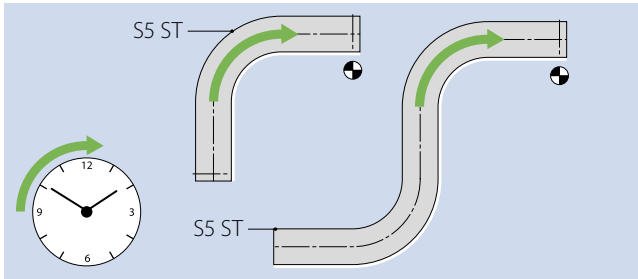

## Zahnradmontage

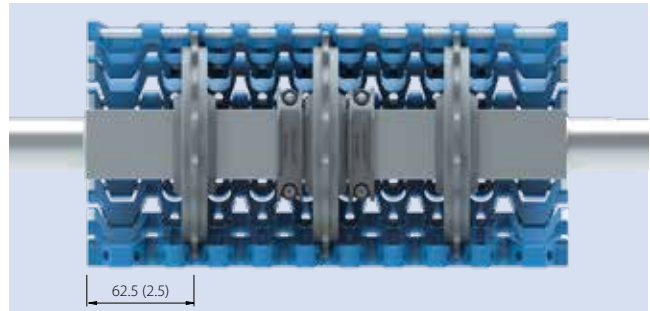
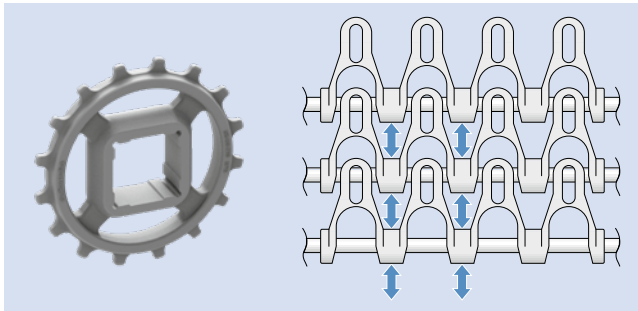

Weitere Informationen in Kapitel 3 und 5

## 1.2 DETAILLIERTE INFORMATIONEN ZU DEN SERIEN

**siegling prolink**  
modulbänder

### **SERIE 6.1**

Geradelaufende Bänder  
Teilung 50 mm (1,97 in)

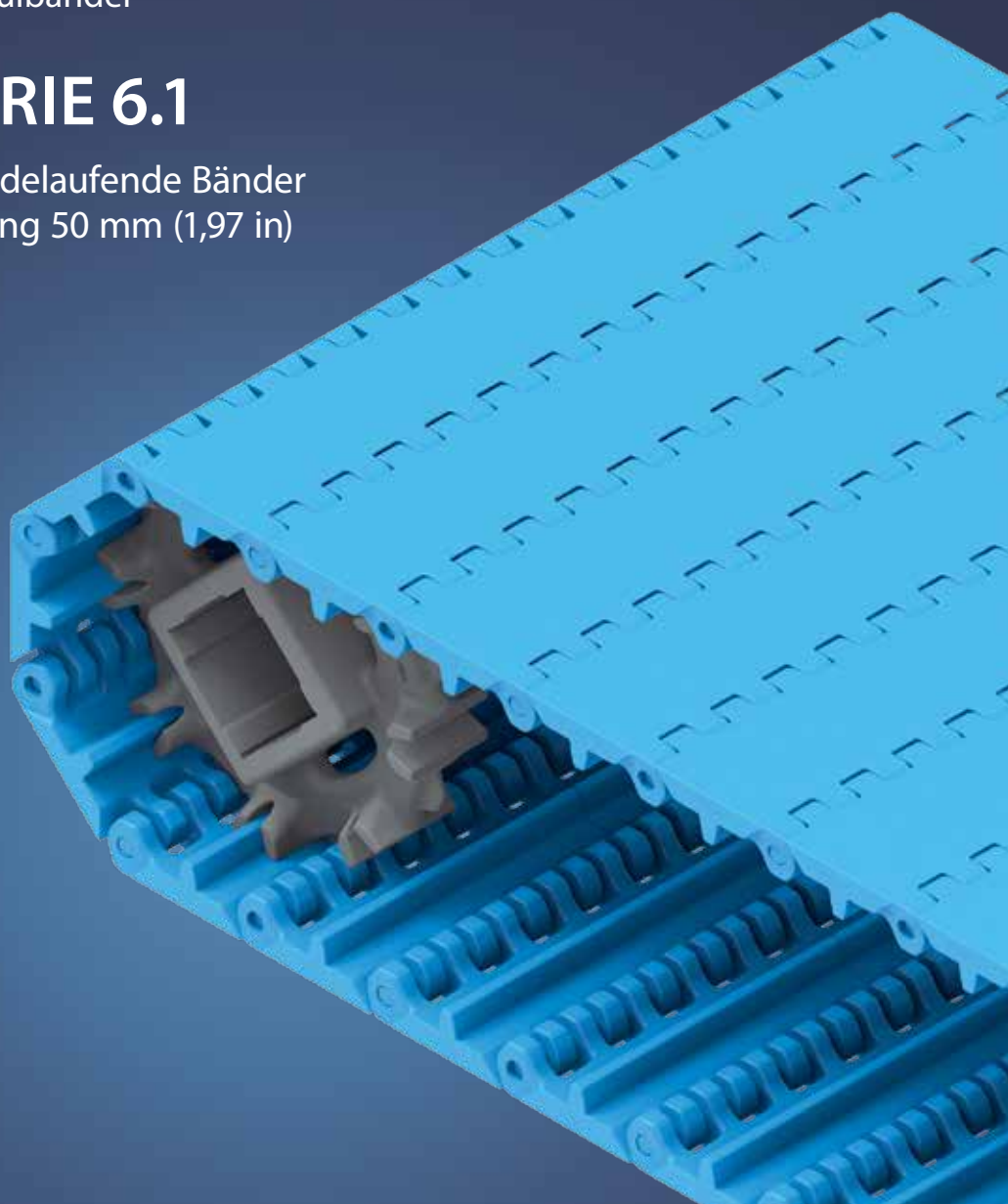

# SERIE 6.1 | ÜBERSICHT

siegling prolink  
modulbänder

Geradlaufende Bänder | Teilung 50 mm (1,97 in)

## Bänder für mittelschwere bis schwere Güter in hygienekritischen Anwendungen

### Seitenansicht: Maßstab 1:1

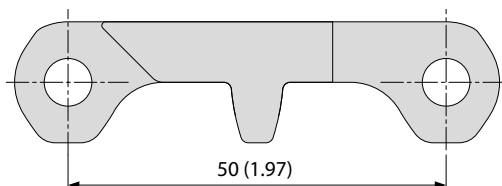

### Konstruktionsmerkmale

- breite Module und Ösen für reduzierte Verschmutzung
- weit öffnende Scharniere, breite Kanäle an der Unterseite sowie ein durchgehender Steg für eine leicht zu reinigende Bandkonstruktion
- robuste Ausführung und glatte, schnittfeste Oberfläche (werkstoffabhängig)
- spezielle Zahnradkonstruktion mit optimiertem Zahneingriff für eine hervorragende Kraftübertragung

### Grundlegende Daten

Teilung	50 mm (1,97 in)
Bandbreite min.	40 mm (1,57 in)
Breitenstufungen	20 mm (0,8 in)
Kupplungsstäbe	6 mm (0,24 in) aus Kunststoff (PBT, PP, PE, POM-MD, PP-MD). Einteilig bis Bandbreite 1200 mm (47 in).

### Verfügbare Oberflächenstruktur und Durchlässigkeitsgrade

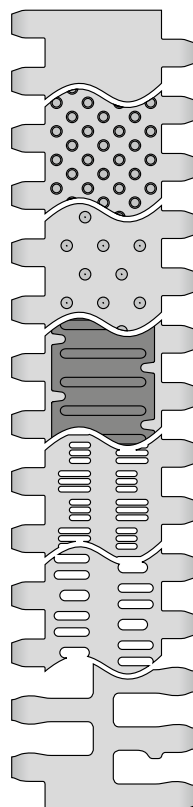

#### S6.1-0 FLT

Geschlossene, glatte Oberfläche

#### S6.1-0 NTP

Geschlossene Oberfläche mit Rundnoppen

#### S6.1-0 CTP

Geschlossene Oberfläche mit Spitznoppen

#### S6.1-0 FRT1

Geschlossene Oberfläche mit Friction Top

#### S6.1-21 FLT

Durchlässige (21 %), glatte Oberfläche

#### S6.1-23 FLT

Durchlässige (23 %), glatte Oberfläche

#### S6.1-36 FLT

Durchlässige (36 %), glatte Oberfläche



Certified

NSF-konform von folgenden zertifizierten Forbo-Werken:  
Huntersville (USA), Malacky (Slowakei), Tlalnepantla (Mexiko)

### Zahnräder

in verschiedenen Größen mit runder oder quadratischer Achsaufnahme



### Profile

in verschiedenen Höhen und Ausführungen für die Steigförderung

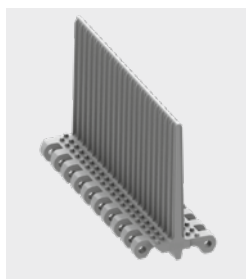

### Seitenplatten

in verschiedenen Höhen zum Führen von Schüttgütern

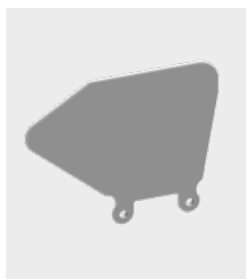

### Hold Down Tabs

Hold Down Tabs für eine zusätzliche Führung



### ProSnap

Quick-Release zum einfachen Öffnen und Schließen des Bandes.

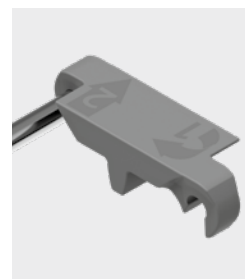

# SERIE 6.1 | BANDTYPEN

siegling prolink  
modulbänder

Geradelaufendes Band | Teilung 50 mm (1,97 in)

## S6.1-0 FLT | geschlossene, glatte Oberfläche

Geschlossene, glatte Oberfläche | leicht zu reinigen

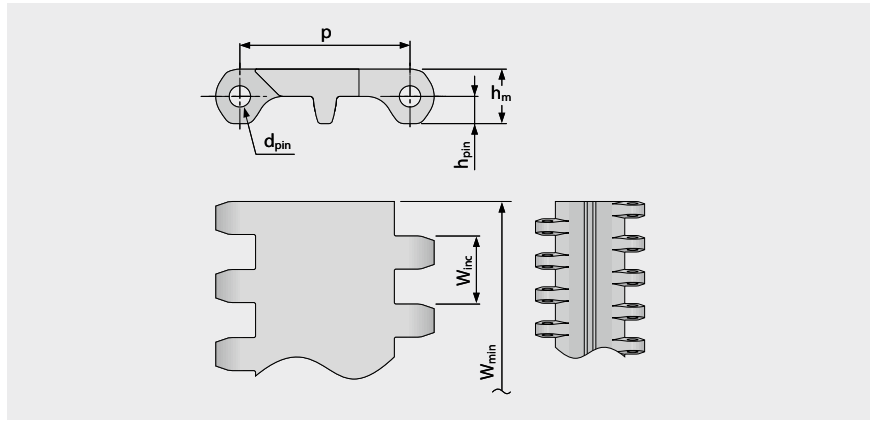
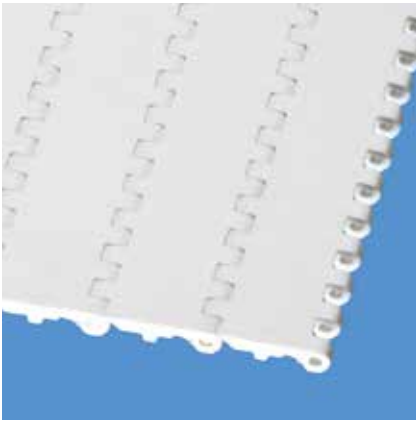

### Bandmaße

	p	d <sub>pin</sub>	h <sub>m</sub>	h <sub>pin</sub>	h <sub>s</sub>	W <sub>min</sub>	W <sub>inc</sub>	W <sub>tol</sub>	Mindestradien <sup>1)</sup>				
	Teilung	Kupplungsstab Ø	Dicke	Position Kupplungsstab	Höhe	Breite min.	Breitenstufung	Breiten-toleranz [%]	r1 C <sub>c</sub> x W <sub>B</sub>	r2	r3	r4	r5
mm	50,0	6,0	16,0	8,0	0,0	40,0	20,0	±0,2	–	50,0	100,0	150,0	50,0
inch	1,97	0,24	0,63	0,31	0,0	1,57	0,79	±0,2	–	1,97	3,94	5,91	1,97

### Als Standardwerkstoff verfügbar <sup>3)</sup>

Band		Kupplungsstab		nom. Bandzugkraft, Geraden		Gewicht		Breitenabweichung	Temperatur		Zertifikate <sup>2)</sup>		
Werkstoff	Farbe	Werkstoff	Farbe	[N/mm]	[lb/ft]	[kg/m <sup>2</sup> ]	[lb/ft <sup>2</sup> ]	[%]	[°C]	[°F]	FDA	EU	MHLW
PA*	BL	PBT	UC	30	2056	12,9	2,64	-0,0	-40/120	-40/248	●	●	●
PE	WT/LB	PE	WT/LB	13	891	9,4	1,93	-0,65	-70/65	-94/149	●	●	●
PE-MD	BL	POM-MD	BL	13	891	9,8	2,01	-0,65	-70/65	-94/149	●	●	●
PP-MD	BL	PP-MD	BL	18	1233	9,0	1,84	-0,0	5/100	41/212	●	●	●
POM	WT/LB	PBT	UC/LB	30	2056	13,4	2,74	-0,65	-45/90	-49/194	●	●	●
POM-CR	WT/LB	PBT	UC/LB	30	2056	13,4	2,74	-0,65	-45/90	-49/194	●	●	●
POM-MD	BL	POM-MD	BL	30	2056	13,7	2,81	-0,65	-45/90	-49/194	●	●	●
PP	WT/LB	PP	WT/LB	18	1233	8,3	1,7	-0,0	5/100	41/212	●	●	●
<b>Optional</b>													
PK	BL/WT	PK	BL	22	1507	11,5	2,36	-0,20	-45/120	-49/248	●	●	●
TPC1	LB	PBT	UC	13	891	11,6	2,38	-0,65	-25/80	-13/176	●	●	●

Breite der gespritzten Module: 100 mm (3,94 in), 140 mm (5,51 in), 200 mm (7,87 in), 220 mm (8,66 in), 400 mm (15,75 in)

\* Die Werte gelten für trockene Umgebungsbedingungen (RH < 50%). Modulbänder aus PA-Material absorbieren Wasser in nasser Umgebung, wodurch sie sich ausdehnen und die nominale Bandzugkraft verringert wird.

■ BL (Blau), ■ LB (Hellblau), □ UC (Keine Farbe), □ WT (Weiß)

Alle Maß- und Toleranzangaben gelten bei einer Temperatur von 21 °C. Informationen zu abweichenden Temperaturen finden Sie in Kapitel 4.4 „Temperatureinfluss auf die Bandabmessungen“. Alle zölligen Maßangaben sind gerundet.

<sup>1)</sup> Kurvenradien: r1 = Kurveninnenradius, r2 = Umlenkradius, r3 = Einschnürrollenradius, r4 = Führungsleistenradius, r5 = Stützrollenradius

<sup>2)</sup> Konform mit der Verordnung 21 CFR der FDA | Konform mit den Richtlinien (EU) 10/2011 und (EG) 1935/2004 in Bezug auf die verwendeten Rohstoffe und Migrationsgrenzwerte | Konform mit der japanischen MHLW Verordnung 370

● = Verfügbar | – = Nicht verfügbar | Leere Zelle = nicht getestet

<sup>3)</sup> Weitere Werkstoffe und Farben auf Anfrage erhältlich



MOVEMENT SYSTEMS

# SERIE 6.1 | BANDTYPEN

siegling prolink  
modulbänder

Geradelaufendes Band | Teilung 50 mm (1,97 in)

## S6.1-0 NTP | geschlossene Oberfläche | mit Rundnoppen

Geschlossene Oberfläche | 6% Kontaktfläche | Struktur mit Noppen für gute Ablöseigenschaften bei nassen und klebrigen Produkten | leicht zu reinigen

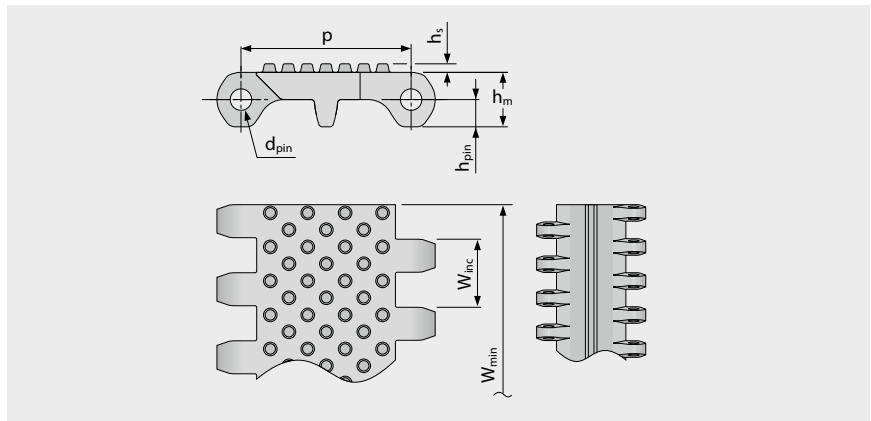
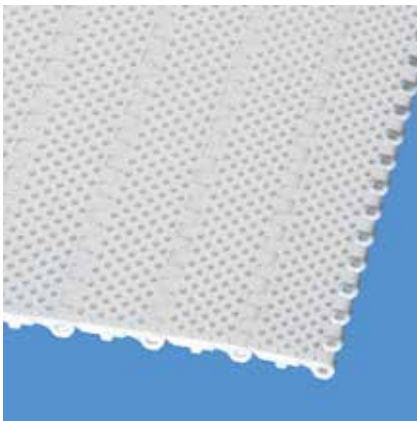

### Bandmaße

	p	d <sub>pin</sub>	h <sub>m</sub>	h <sub>pin</sub>	h <sub>s</sub>	W <sub>min</sub>	W <sub>inc</sub>	W <sub>tol</sub>	Mindestradien <sup>1)</sup>				
	Teilung	Kupplungsstab Ø	Dicke	Position Kupplungsstab	Höhe	Breite min.	Breitenstufung	Breiten-toleranz [%]	r1 C <sub>c</sub> x W <sub>B</sub>	r2	r3	r4	r5
mm	50,0	6,0	16,0	8,0	2,5	40,0	20,0	±0,2	–	50,0	100,0	150,0	50,0
inch	1,97	0,24	0,63	0,31	0,1	1,57	0,79	±0,2	–	1,97	3,94	5,91	1,97

### Als Standardwerkstoff verfügbar <sup>3)</sup>

Band		Kupplungsstab		nom. Bandzugkraft, Geraden		Gewicht		Breiten-abweichung	Temperatur		Zertifikate <sup>2)</sup>		
Werkstoff	Farbe	Werkstoff	Farbe	[N/mm]	[lb/ft]	[kg/m <sup>2</sup> ]	[lb/ft <sup>2</sup> ]	[%]	[°C]	[°F]	FDA	EU	MHLW
PE	WT	PE	WT	13	891	9,6	1,97	-0,65	-70/65	-94/149	●	●	●
PE	LB	PE	LB	13	891	9,6	1,97	-0,65	-70/65	-94/149	●	●	●
POM	LB	PBT	LB	30	2056	13,7	2,81	-0,65	-45/90	-49/194	●	●	●

### Optional

PP		PP		18	1233	8,4	1,72	0,0	5/100	41/212			
----	--	----	--	----	------	-----	------	-----	-------	--------	--	--	--

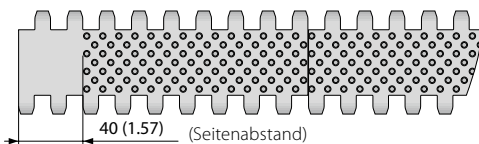

Auch mit gespritztem Rand ohne Noppen erhältlich  
40 mm (1,57 in)

Breite der gespritzten Module: 100 mm (3,94 in),  
200 mm (7,87 in), 400 mm (15,75 in)

■ LB (Hellblau), □ WT (Weiß)

Alle Maß- und Toleranzangaben gelten bei einer Temperatur von 21 °C. Informationen zu abweichenden Temperaturen finden Sie in Kapitel 4.4 „Temperatureinfluss auf die Bandabmessungen“. Alle zölligen Maßangaben sind gerundet.

<sup>1)</sup> Kurvenradien: r1 = Kurveninnenradius, r2 = Umlenkradius, r3 = Einschnürrollenradius, r4 = Führungsleistenradius, r5 = Stützrollenradius

<sup>2)</sup> Konform mit der Verordnung 21 CFR der FDA | Konform mit den Richtlinien (EU) 10/2011 und (EG) 1935/2004 in Bezug auf die verwendeten Rohstoffe und Migrationsgrenzwerte | Konform mit der japanischen MHLW Verordnung 370

● = Verfügbar | – = Nicht verfügbar | Leere Zelle = nicht getestet

<sup>3)</sup> Weitere Werkstoffe und Farben auf Anfrage erhältlich



MOVEMENT SYSTEMS

# SERIE 6.1 | BANDTYPEN

siegling prolink  
modulbänder

Geradelaufendes Band | Teilung 50 mm (1,97 in)

## S6.1-0 CTP | geschlossene Oberfläche | mit Spitznoppen

Geschlossene Oberfläche | Struktur mit Spitznoppen für eine hervorragende Mitnahme | leicht zu reinigen

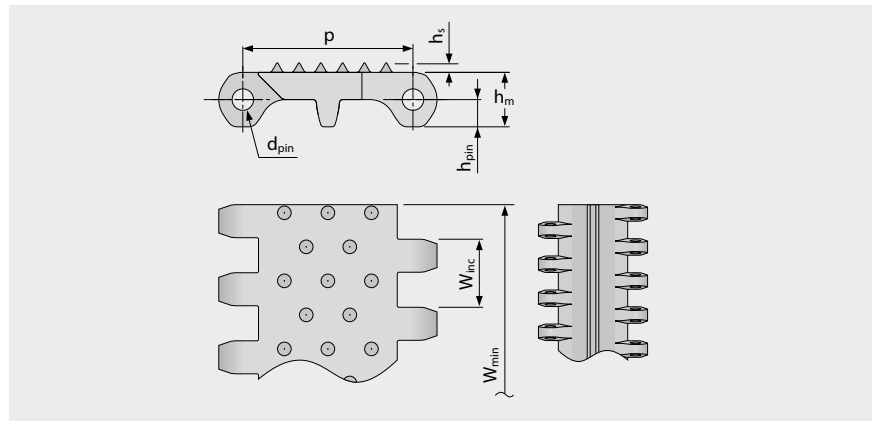
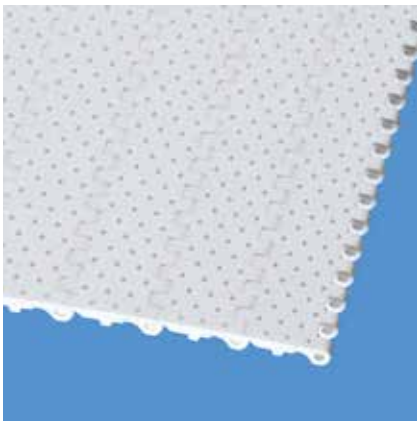

### Bandmaße

	p	d <sub>pin</sub>	h <sub>m</sub>	h <sub>pin</sub>	h <sub>s</sub>	W <sub>min</sub>	W <sub>inc</sub>	W <sub>tol</sub>	Mindestradien <sup>1)</sup>				
	Teilung	Kupplungsstab Ø	Dicke	Position Kupplungsstab	Höhe	Breite min.	Breitenstufung	Breiten-toleranz [%]	r1 C <sub>c</sub> x W <sub>B</sub>	r2	r3	r4	r5
mm	50,0	6,0	16,0	8,0	2,8	40,0	20,0	±0,2	–	50,0	100,0	150,0	50,0
inch	1,97	0,24	0,63	0,31	0,11	1,57	0,79	±0,2	–	1,97	3,94	5,91	1,97

### Als Standardwerkstoff verfügbar <sup>3)</sup>

Band		Kupplungsstab		nom. Bandzugkraft, Geraden		Gewicht		Breiten-abweichung	Temperatur		Zertifikate <sup>2)</sup>		
Werkstoff	Farbe	Werkstoff	Farbe	[N/mm]	[lb/ft]	[kg/m <sup>2</sup> ]	[lb/ft <sup>2</sup> ]	[%]	[°C]	[°F]	FDA	EU	MHLW
POM	WT	PBT	UC	30	2056	13,5	2,77	-0,65	-45/90	-49/194	●	●	●
<b>Optional</b>													
PE		PE		13	891	9,5	1,95	-0,65	-70/65	-94/149			

Breite der gespritzten Module: 400 mm (15,75 in)

UC (Keine Farbe),  WT (Weiß)

Alle Maß- und Toleranzangaben gelten bei einer Temperatur von 21 °C. Informationen zu abweichenden Temperaturen finden Sie in Kapitel 4.4 „Temperatureinfluss auf die Bandabmessungen“. Alle zölligen Maßangaben sind gerundet.

<sup>1)</sup> Kurvenradien: r1 = Kurveninnenradius, r2 = Umlenkradius, r3 = Einschnürrollenradius, r4 = Führungsleistenradius, r5 = Stützrollenradius

<sup>2)</sup> Konform mit der Verordnung 21 CFR der FDA | Konform mit den Richtlinien (EU) 10/2011 und (EG) 1935/2004 in Bezug auf die verwendeten Rohstoffe und Migrationsgrenzwerte | Konform mit der japanischen MHLW Verordnung 370

● = Verfügbar | – = Nicht verfügbar | Leere Zelle = nicht getestet

<sup>3)</sup> Weitere Werkstoffe und Farben auf Anfrage erhältlich



MOVEMENT SYSTEMS

# SERIE 6.1 | BANDTYPEN

siegling prolink  
modulbänder

Geradelaufendes Band | Teilung 50 mm (1,97 in)

## S6.1-0 FRT1 | geschlossene Oberfläche | Friction Top (Design 1)

Geschlossene Oberfläche | flache, integrierte Friction Pads bieten bessere Haftung

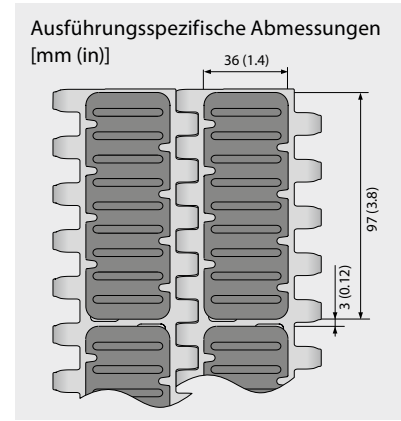
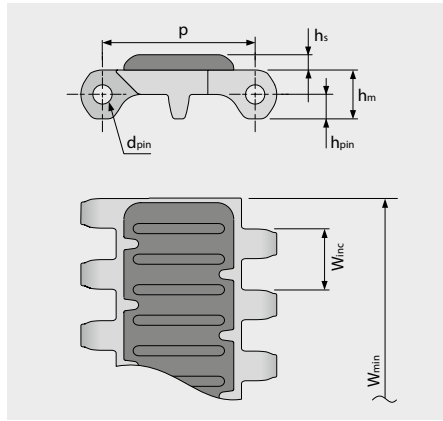
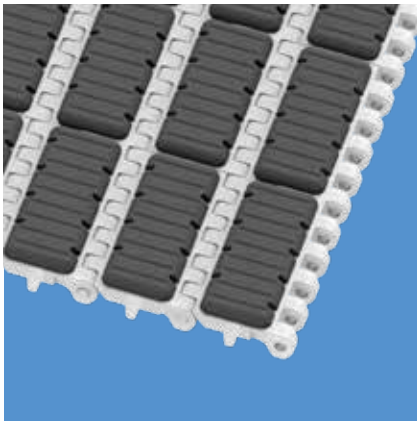

### Bandmaße

	p	d <sub>pin</sub>	h <sub>m</sub>	h <sub>pin</sub>	h <sub>s</sub>	W <sub>min</sub>	W <sub>inc</sub>	W <sub>tol</sub>	Mindestradien <sup>1)</sup>				
	Teilung	Kupplungsstab Ø	Dicke	Position Kupplungsstab	Höhe	Breite min.	Breitenstufung	Breiten-toleranz [%]	r1 C <sub>c</sub> x W <sub>B</sub>	r2	r3	r4	r5
mm	50,0	6,0	16,0	8,0	0,0	40,0	20,0	±0,2	-	50,0	100,0	150,0	50,0
inch	1,97	0,24	0,63	0,31	0,0	1,57	0,79	±0,2	-	1,97	3,94	5,91	1,97

### Optional<sup>3)</sup>

Band		Kupplungsstab		Gummi		nom. Bandzugkraft, Geraden		Gewicht		Breiten-abweichung	Temperatur		Zertifikate <sup>2)</sup>		
Werkstoff	Farbe	Werkstoff	Farbe	Werkstoff	Farbe	[N/mm]	[lb/ft]	[kg/m <sup>2</sup> ]	[lb/ft <sup>2</sup> ]	[%]	[°C]	[°F]	FDA	EU	MHLW
POM	WT	PBT	UC	R11	AT	30	2056	14,6	2,99	-0,5	-45/65	-49/149			

Breite der gespritzten Module: 200 mm (7,87 in)

■ AT (Anthrazit), □ UC (Keine Farbe), □ WT (Weiß)

Alle Maß- und Toleranzangaben gelten bei einer Temperatur von 21 °C. Informationen zu abweichenden Temperaturen finden Sie in Kapitel 4.4 „Temperatureinfluss auf die Bandabmessungen“. Alle zölligen Maßangaben sind gerundet.

<sup>1)</sup> Kurvenradien: r1 = Kurveninnenradius, r2 = Umlenkradius, r3 = Einschnürrollenradius, r4 = Führungsleistenradius, r5 = Stützrollenradius

<sup>2)</sup> Konform mit der Verordnung 21 CFR der FDA | Konform mit den Richtlinien (EU) 10/2011 und (EG) 1935/2004 in Bezug auf die verwendeten Rohstoffe und Migrationsgrenzwerte | Konform mit der japanischen MHLW Verordnung 370

● = Verfügbar | - = Nicht verfügbar | Leere Zelle = nicht getestet

<sup>3)</sup> Weitere Werkstoffe und Farben auf Anfrage erhältlich



MOVEMENT SYSTEMS

# SERIE 6.1 | BANDTYPEN

siegling prolink  
modulbänder

Geradelaufendes Band | Teilung 50 mm (1,97 in)

## S6.1-21 FLT | durchlässige (21 %), glatte Oberfläche

Durchlässige (21 %), glatte Oberfläche für hervorragende Luftzirkulation und Drainage | 72% Kontaktfläche (größte Öffnung: 1,9 x 11 mm/0,07 x 0,43 in) | leicht zu reinigen

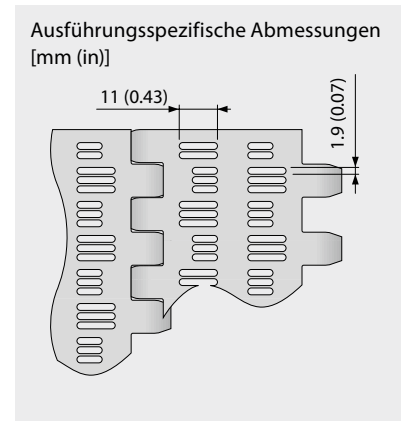
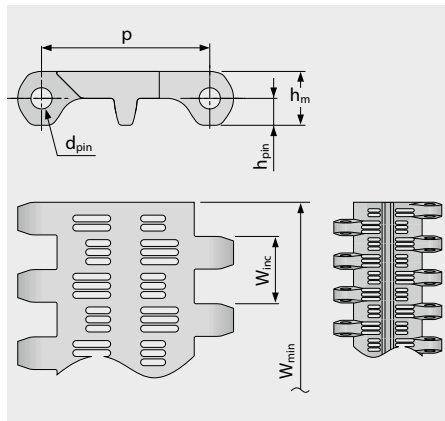
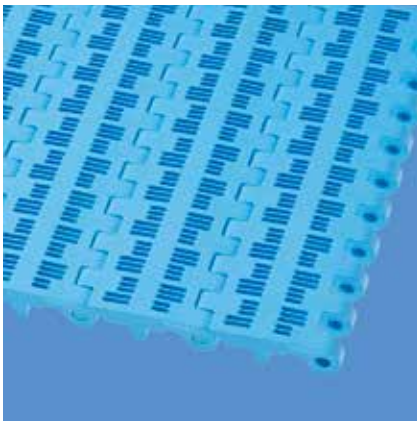

### Bandmaße

	p	d <sub>pin</sub>	h <sub>m</sub>	h <sub>pin</sub>	h <sub>s</sub>	W <sub>min</sub>	W <sub>inc</sub>	W <sub>tol</sub>	Mindestradien <sup>1)</sup>				
	Teilung	Kupplungsstab Ø	Dicke	Position Kupplungsstab	Höhe	Breite min.	Breitenstufung	Breiten-toleranz [%]	r1 C <sub>c</sub> x W <sub>B</sub>	r2	r3	r4	r5
mm	50,0	6,0	16,0	8,0	0,0	40,0	20,0	±0,2	-	50,0	100,0	150,0	50,0
inch	1,97	0,24	0,63	0,31	0,0	1,57	0,79	±0,2	-	1,97	3,94	5,91	1,97

### Als Standardwerkstoff verfügbar <sup>3)</sup>

Band		Kupplungsstab		nom. Bandzugkraft, Geraden		Gewicht		Breiten-abweichung [%]	Temperatur		Zertifikate <sup>2)</sup>		
Werkstoff	Farbe	Werkstoff	Farbe	[N/mm]	[lb/ft]	[kg/m <sup>2</sup> ]	[lb/ft <sup>2</sup> ]		[°C]	[°F]	FDA	EU	MHLW
PE	LB	PE	LB	13	891	7,8	1,6	-0,5	-70/65	-94/149	●	●	●
POM	WT	PBT	UC	30	2056	10,8	2,21	-0,5	-45/90	-49/194	●	●	●
POM	LB	PBT	LB	30	2056	10,8	2,21	-0,5	-45/90	-49/194	●	●	●
PP	WT	PP	WT	18	1233	6,7	1,37	0,0	5/100	41/212	●	●	●
PP	LB	PP	LB	18	1233	6,7	1,37	0,0	5/100	41/212	●	●	●

### Optional

PE	WT	PE	WT	13	891	7,8	1,6	-0,5	-70/65	-94/149	●	●	●
PK	BL/WT	PK	BL	22	1507	9,7	1,99	-0,15	-45/120	-49/248	●	●	●

Breite der gespritzten Module: 100 mm (3,94 in), 200 mm (7,87 in)

■ LB (Hellblau), □ UC (Keine Farbe), □ WT (Weiß)

Alle Maß- und Toleranzangaben gelten bei einer Temperatur von 21 °C. Informationen zu abweichenden Temperaturen finden Sie in Kapitel 4.4 „Temperatureinfluss auf die Bandabmessungen“. Alle zölligen Maßangaben sind gerundet.

<sup>1)</sup> Kurvenradien: r1 = Kurveninnenradius, r2 = Umlenkradius, r3 = Einschnürrollenradius, r4 = Führungsleistenradius, r5 = Stützrollenradius

<sup>2)</sup> Konform mit der Verordnung 21 CFR der FDA | Konform mit den Richtlinien (EU) 10/2011 und (EG) 1935/2004 in Bezug auf die verwendeten Rohstoffe und Migrationsgrenzwerte | Konform mit der japanischen MHLW Verordnung 370

● = Verfügbar | - = Nicht verfügbar | Leere Zelle = nicht getestet

<sup>3)</sup> Weitere Werkstoffe und Farben auf Anfrage erhältlich



MOVEMENT SYSTEMS

# SERIE 6.1 | BANDTYPEN

siegling prolink  
modulbänder

Geradelaufendes Band | Teilung 50 mm (1,97 in)

## S6.1-23 FLT | durchlässige (23 %), glatte Oberfläche

Durchlässige (23%), glatte Oberfläche für hervorragende Luftzirkulation und Drainage | 71 % Kontaktfläche | leicht zu reinigen

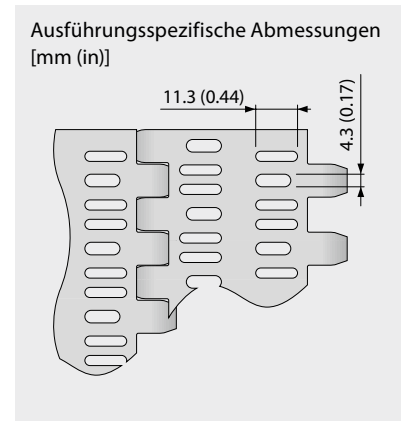
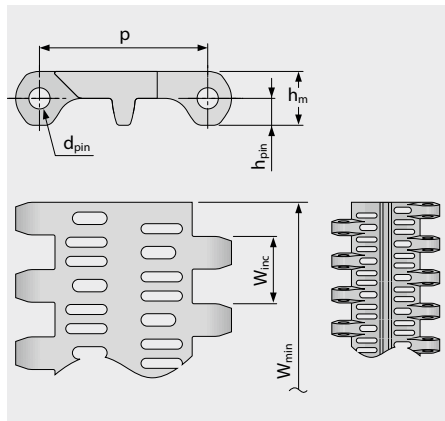
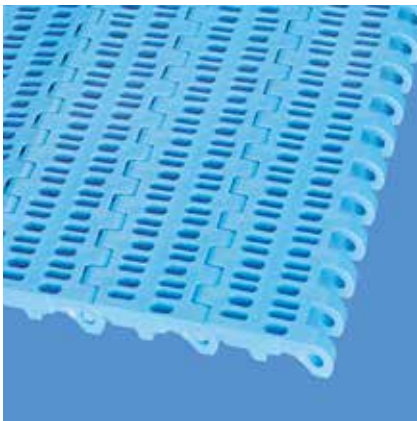

### Bandmaße

	p	d <sub>pin</sub>	h <sub>m</sub>	h <sub>pin</sub>	h <sub>s</sub>	W <sub>min</sub>	W <sub>inc</sub>	W <sub>tol</sub>	Mindestradien <sup>1)</sup>				
	Teilung	Kupplungsstab Ø	Dicke	Position Kupplungsstab	Höhe	Breite min.	Breitenstufung	Breiten-toleranz [%]	r1 C <sub>c</sub> x W <sub>B</sub>	r2	r3	r4	r5
mm	50,0	6,0	16,0	8,0	0,0	40,0	20,0	±0,2	-	50,0	100,0	150,0	50,0
inch	1,97	0,24	0,63	0,31	0,0	1,57	0,79	±0,2	-	1,97	3,94	5,91	1,97

### Als Standardwerkstoff verfügbar <sup>3)</sup>

Band		Kupplungsstab		nom. Bandzugkraft, Geraden		Gewicht		Breiten-abweichung [%]	Temperatur		Zertifikate <sup>2)</sup>		
Werkstoff	Farbe	Werkstoff	Farbe	[N/mm]	[lb/ft]	[kg/m <sup>2</sup> ]	[lb/ft <sup>2</sup> ]		[°C]	[°F]	FDA	EU	MHLW
PE	WT	PE	WT	13	891	8,2	1,68	-0,5	-70/65	-94/149	●	●	●
PE	LB	PE	LB	13	891	8,2	1,68	-0,5	-70/65	-94/149	●	●	●
POM	WT	PBT	UC	30	2056	11,3	2,31	-0,5	-45/90	-49/194	●	●	●
POM	LB	PBT	LB	30	2056	11,3	2,31	-0,5	-45/90	-49/194	●	●	●
PP	WT	PP	WT	18	1233	7,0	1,43	0,0	5/100	41/212	●	●	●
PP	LB	PP	LB	18	1233	7,0	1,43	0,0	5/100	41/212	●	●	●
<b>Optional</b>													
PE-I	UC	PE	WT	13	891	8,2	1,68	-0,5	-70/65	-94/149	●	●	●
PE-MD	BL	POM-MD	BL	13	891	8,9	1,82	-0,5	-70/65	-94/149	●	●	●
PK	BL/WT	PK	BL	22	1507	10,1	2,07	-0,15	-45/120	-49/248	●	●	●
POM-CR		PBT		30	2056	11,3	2,31	-0,5	-45/90	-49/194			

Breite der gespritzten Module: 100 mm (3,94 in), 200 mm (7,87 in), 400 mm (15,75 in)

■ BL (Blau), ■ LB (Hellblau), □ UC (Keine Farbe), □ WT (Weiß)

Alle Maß- und Toleranzangaben gelten bei einer Temperatur von 21 °C. Informationen zu abweichenden Temperaturen finden Sie in Kapitel 4.4 „Temperatureinfluss auf die Bandabmessungen“. Alle zölligen Maßangaben sind gerundet.

<sup>1)</sup> Kurvenradien: r1 = Kurveninnenradius, r2 = Umlenkradius, r3 = Einschnürrollenradius, r4 = Führungsleistenradius, r5 = Stützrollenradius

<sup>2)</sup> Konform mit der Verordnung 21 CFR der FDA | Konform mit den Richtlinien (EU) 10/2011 und (EG) 1935/2004 in Bezug auf die verwendeten Rohstoffe und Migrationsgrenzwerte | Konform mit der japanischen MHLW Verordnung 370

● = Verfügbar | - = Nicht verfügbar | Leere Zelle = nicht getestet

<sup>3)</sup> Weitere Werkstoffe und Farben auf Anfrage erhältlich



MOVEMENT SYSTEMS

# SERIE 6.1 | BANDTYPEN

siegling prolink  
modulbänder

Geradelaufendes Band | Teilung 50 mm (1,97 in)

## S6.1-36 FLT | durchlässige (36 %), glatte Oberfläche

Durchlässige (36%), glatte Oberfläche für hervorragende Luftzirkulation und Drainage | 35% Kontaktfläche (größte Öffnung:  $\varnothing = 12 \text{ mm}/0,47 \text{ in}$ ) | leicht zu reinigen

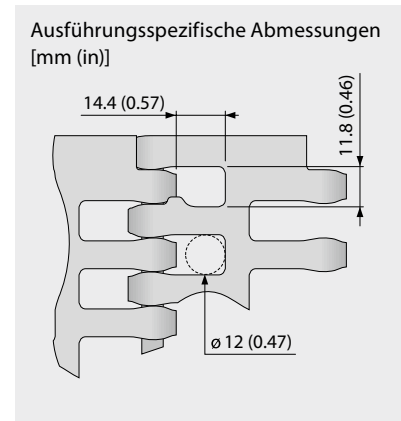
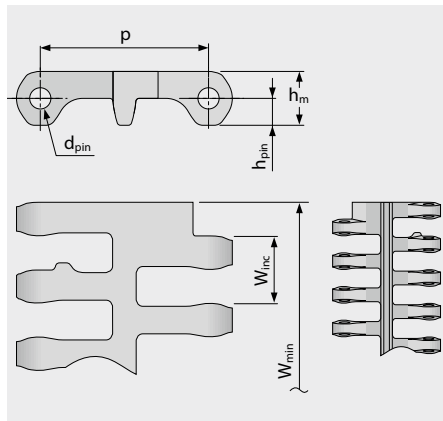
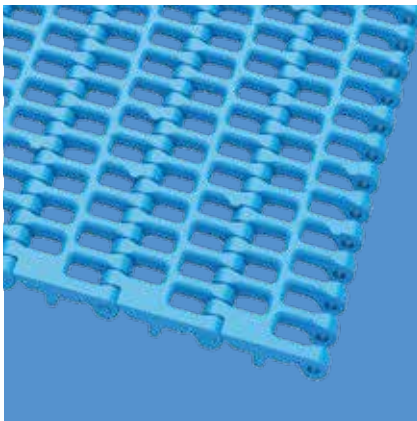

### Bandmaße

	p	d <sub>pin</sub>	h <sub>m</sub>	h <sub>pin</sub>	h <sub>s</sub>	W <sub>min</sub>	W <sub>inc</sub>	W <sub>tol</sub>	Mindestradien <sup>1)</sup>				
	Teilung	Kupplungsstab $\varnothing$	Dicke	Position Kupplungsstab	Höhe	Breite min.	Breitenstufung	Breiten-toleranz [%]	r1 C <sub>c</sub> x W <sub>B</sub>	r2	r3	r4	r5
mm	50,0	6,0	16,0	8,0	0,0	100,0	20,0	±0,2	-	50,0	100,0	150,0	50,0
inch	1,97	0,24	0,63	0,31	0,0	3,94	0,79	±0,2	-	1,97	3,94	5,91	1,97

### Als Standardwerkstoff verfügbar <sup>3)</sup>

Band		Kupplungsstab		nom. Bandzugkraft, Geraden		Gewicht		Breiten-abweichung [%]	Temperatur		Zertifikate <sup>2)</sup>		
Werkstoff	Farbe	Werkstoff	Farbe	[N/mm]	[lb/ft]	[kg/m <sup>2</sup> ]	[lb/ft <sup>2</sup> ]		[°C]	[°F]	FDA	EU	MHLW
PE	WT	PE	WT	13	891	6,2	1,27	-0,5	-70/65	-94/149	●	●	●
PE	LB	PE	LB	13	891	6,2	1,27	-0,5	-70/65	-94/149	●	●	●
POM	WT	PBT	UC	30	2056	9,0	1,84	-0,5	-45/90	-49/194	●	●	●
POM	LB	PBT	LB	30	2056	9,0	1,84	-0,5	-45/90	-49/194	●	●	●
PP	WT	PP	WT	18	1233	5,9	1,21	0,0	5/100	41/212	●	●	●
PP	LB	PP	LB	18	1233	5,9	1,21	0,0	5/100	41/212	●	●	●
<b>Optional</b>													
PE-MD	BL	POM-MD	BL	13	891	6,7	1,37	-0,5	-70/65	-94/149	●	●	●
PK	BL/WT	PK	BL	22	1507	8,4	1,72	-0,15	-45/120	-49/248	●	●	●
POM-MD	BL	POM-MD	BL	30	2056	9,2	1,88	-0,5	-45/90	-49/194	●	●	●
PP-MD	BL	PP-MD	BL	18	1233	6,4	1,31	0,0	5/100	41/212	●	●	●

**Achtung!** Wegen der großen Oberflächenöffnungen muss das Personal angewiesen werden, nicht in oder auf das Band zu greifen.

■ BL (Blau), ■ LB (Hellblau), □ UC (Keine Farbe), □ WT (Weiß)

Alle Maß- und Toleranzangaben gelten bei einer Temperatur von 21 °C. Informationen zu abweichenden Temperaturen finden Sie in Kapitel 4.4 „Temperatureinfluss auf die Bandabmessungen“. Alle zölligen Maßangaben sind gerundet.

<sup>1)</sup> Kurvenradien: r1 = Kurveninnenradius, r2 = Umlenkradius, r3 = Einschnürrollenradius, r4 = Führungsleistenradius, r5 = Stützrollenradius

<sup>2)</sup> Konform mit der Verordnung 21 CFR der FDA | Konform mit den Richtlinien (EU) 10/2011 und (EG) 1935/2004 in Bezug auf die verwendeten Rohstoffe und Migrationsgrenzwerte | Konform mit der japanischen MHLW Verordnung 370

● = Verfügbar | - = Nicht verfügbar | Leere Zelle = nicht getestet

<sup>3)</sup> Weitere Werkstoffe und Farben auf Anfrage erhältlich



MOVEMENT SYSTEMS

# SERIE 6.1 | PROSNAP

siegling prolink  
modulbänder

Geradelaufendes Band | Teilung 50 mm (1,97 in)

## S6.1-0 FLT PSP | ProSnap

Quick-Release zum einfachen, schnellen und werkzeuglosen Öffnen und Schließen des Bandes | Kupplungsstab (ungeteilt) für gesamte Bandbreite

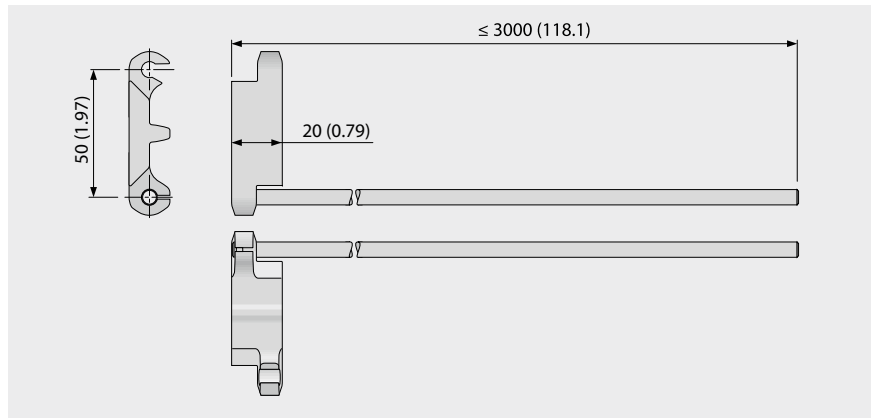
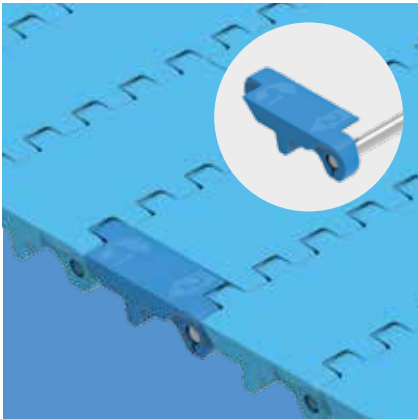

### Grundlegende Daten

Modul		Kupplungsstab	
Werkstoff	Farbe	Werkstoff	Länge [mm (in)]
POM	BL	SS	≤ 3000 (118)
<b>Optional</b>			
POM-MD	BL	SS	≤ 3000 (118)

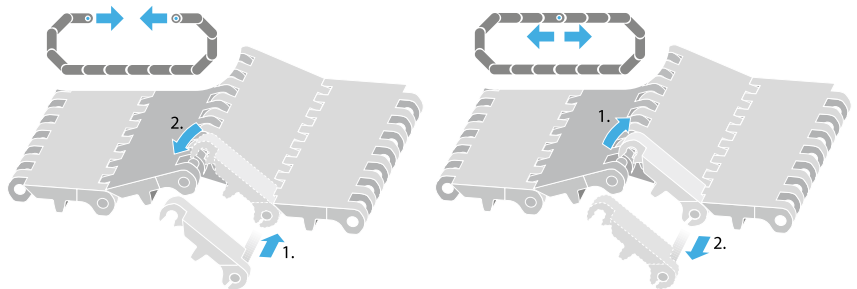
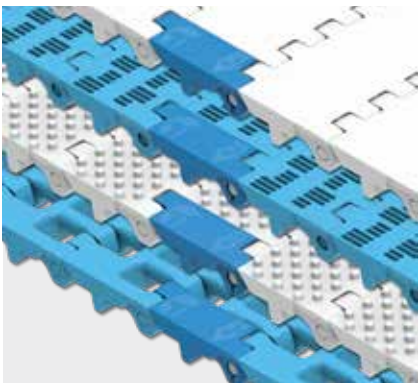

■ BL (Blau)

Alle Maß- und Toleranzangaben gelten bei einer Temperatur von 21 °C. Informationen zu abweichenden Temperaturen finden Sie in Kapitel 4.4 „Temperatureinfluss auf die Bandabmessungen“. Alle zölligen Maßangaben sind gerundet.

Hinweis: Die Verwendung von Zubehör kann die minimalen Konstruktionsradien beeinflussen. Weitere Informationen dazu finden Sie in Kapitel 6.3.

forbo

MOVEMENT SYSTEMS

## S6.1 SPR | Zahnräder

Spezielles, leicht zu reinigendes Zahnrad mit optimiertem Zahneingriff für hervorragende Kraftübertragung

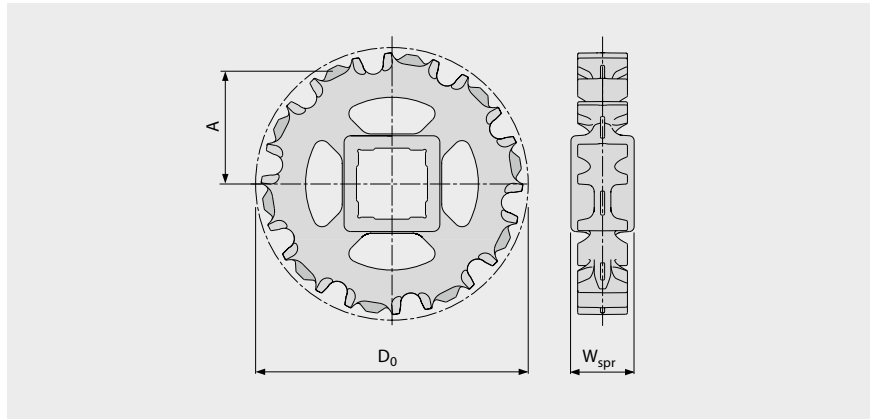

### Wichtige Abmessungen

Zahnradgröße (Anzahl der Zähne)		Z6	Z8 V2	Z10 V2	Z12 V2	Z16 V2
W <sub>spr</sub>	mm	38,0	38,0	38,0	38,0	38,0
	inch	1,5	1,5	1,5	1,5	1,5
D <sub>0</sub>	mm	101,6	133,2	164,2	195,5	257,8
	inch	4,00	5,24	6,46	7,70	10,15
A <sub>max</sub>	mm	41,6	57,9	73,7	89,5	120,7
	inch	1,64	2,28	2,9	3,52	4,75
A <sub>min</sub>	mm	36,0	53,5	70,1	86,5	118,4
	inch	1,42	2,11	2,76	3,40	4,66

### Achsaufnahme (● = rund, ■ = quadratisch)

30	mm	●	●	●		
40	mm	■	■	■	■	■
60	mm			■	■	■
1	inch	●	●	●		
1,25	inch		●	●		
1,44	inch			●		
1,5	inch	■	■	■	● / ■	■
2	inch			■		■
2,5	inch			■	■	■

Standardwerkstoff: PA, Farbe: LG

Optional: Werkstoff: PK, Farbe: UC / Werkstoff: PP, Farbe: WT / Werkstoff: TPC1, Farbe: UC

■ LG (Hellgrau), □ UC (Keine Farbe), □ WT (Weiß)

Alle Maß- und Toleranzangaben gelten bei einer Temperatur von 21 °C. Alle zölligen Maßangaben sind gerundet.

Detaillierte Maßangaben für Zahnräder und Wellen siehe Anhang 6.3.

Anzahl der Zahnräder (Zahnradabstand) siehe Kapitel 3.2.

# SERIE 6.1 | PROFILE

siegling prolink  
modulbänder

Geradelaufendes Band | Teilung 50 mm (1,97 in)

## S6.1-0 FLT PMU/S6.1-0 FLT PMU I40

Glatte Oberfläche für trockene Produkte

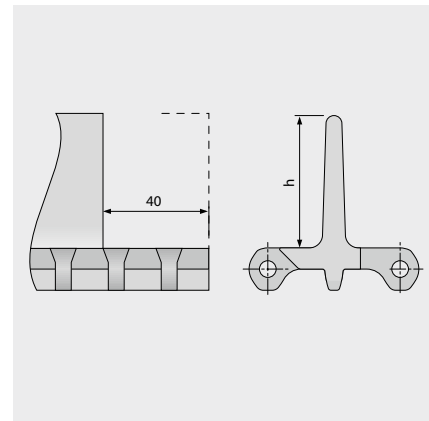
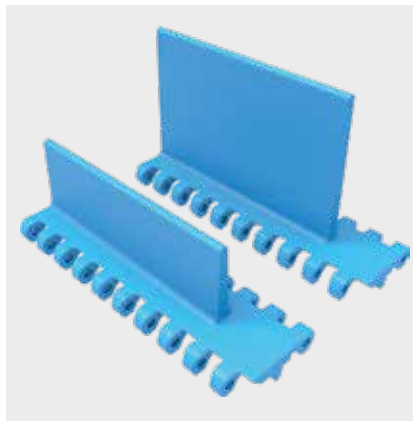

### Grundlegende Daten

Werkstoff	Farbe	Höhe (h)		
		50 mm 2 inch	100 mm 4 inch	150 mm 6 inch
PE	LB/WT	●/▲	●/▲	●
POM-CR	LB		●	
POM	LB/WT	●/▲	●/▲	●/▲
POM-MD	BL	optional	●	●
PP	LB/WT	●/▲	●/▲	●
PP-MD	BL		●	

● = nicht eingerückt, ▲ = 40 mm eingerückt

Formbreite: 200 mm (7,9 in)

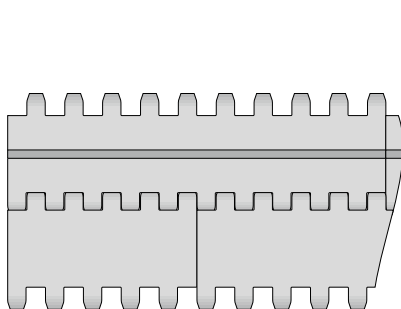

Standardanordnung S6.1-0 FLT PMU

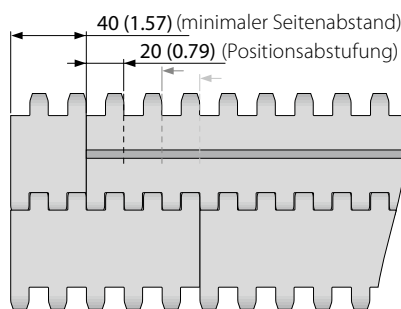

Anordnung mit randfreier Zone S6.1-0 FLT PMU

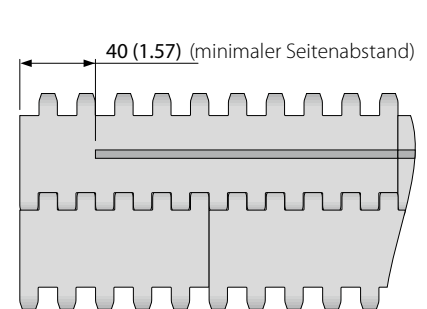

Standardanordnung S6.1-0 FLT PMU I40

■ BL (Blau), ■ LB (Hellblau), □ WT (Weiß)

Alle Maß- und Toleranzangaben gelten bei einer Temperatur von 21 °C. Informationen zu abweichenden Temperaturen finden Sie in Kapitel 4.4 „Temperatureinfluss auf die Bandabmessungen“. Alle zölligen Maßangaben sind gerundet.

Hinweis: Die Verwendung von Zubehör kann die minimalen Konstruktionsradien beeinflussen. Weitere Informationen dazu finden Sie in Kapitel 6.3.



MOVEMENT SYSTEMS

# SERIE 6.1 | PROFILE

siegling prolink  
modulbänder

Geradelaufendes Band | Teilung 50 mm (1,97 in)

## S6.1-0 NCL PMU

Antihaft-Oberfläche mit Noppenstruktur verbessert die Ablöseigenschaften bei nassen und klebrigen Produkten

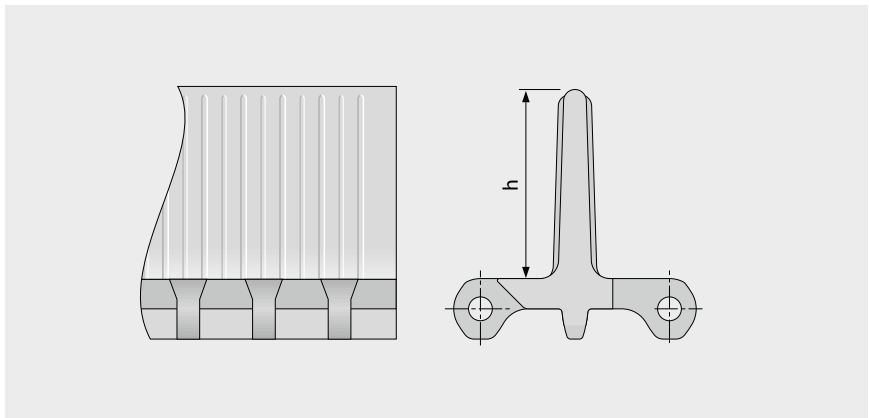

### Grundlegende Daten

Werkstoff	Farbe	Höhe (h)
		100 mm 4 inch
PE	LB	●
PE	WT	●
POM	LB	●

Formbreite: 200 mm (7,9 in)

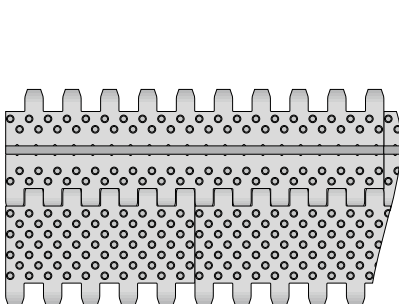

Standardanordnung S6.1-0 NCL PMU

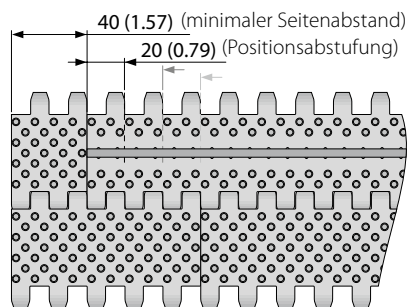

Anordnung mit randfreier Zone S6.1-0 NCL PMU

■ LB (Hellblau), □ WT (Weiß)

Alle Maß- und Toleranzangaben gelten bei einer Temperatur von 21 °C. Informationen zu abweichenden Temperaturen finden Sie in Kapitel 4.4 „Temperatureinfluss auf die Bandabmessungen“. Alle zölligen Maßangaben sind gerundet.

Hinweis: Die Verwendung von Zubehör kann die minimalen Konstruktionsradien beeinflussen. Weitere Informationen dazu finden Sie in Kapitel 6.3.



MOVEMENT SYSTEMS

# SERIE 6.1 | PROFILE

siegling prolink  
modulbänder

Geradelaufendes Band | Teilung 50 mm (1,97 in)

## S6.1-23 NCL PMU

Durchlässige (23%) Antihaft-Oberfläche verbessert die Ablöseigenschaften bei nassen und klebrigen Produkten

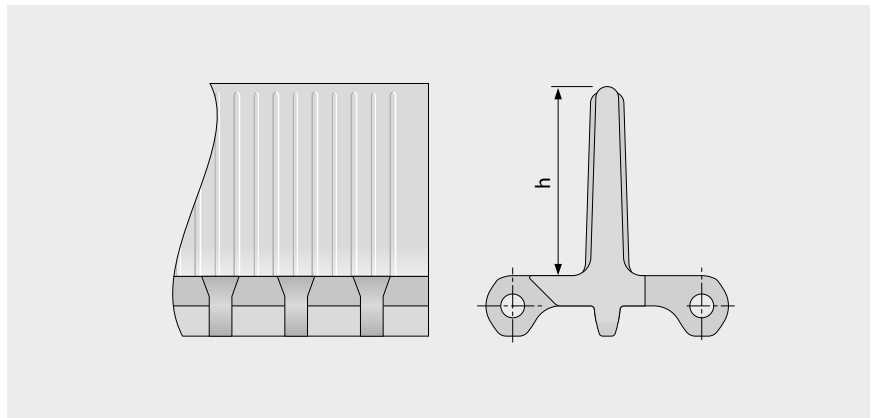

### Grundlegende Daten

Werkstoff	Farbe	Höhe (h)
		100 mm 4 inch
PE	LB	●
PE	WT	●
POM	LB	●
PP	LB	●
PP	WT	●

Formbreite: 200 mm (7,9 in)

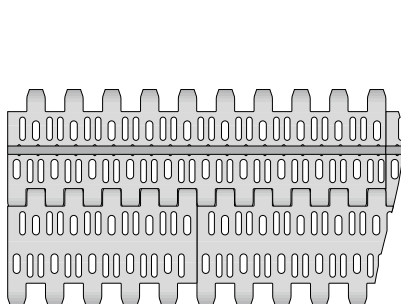

Standardanordnung S6.1-23 NCL PMU

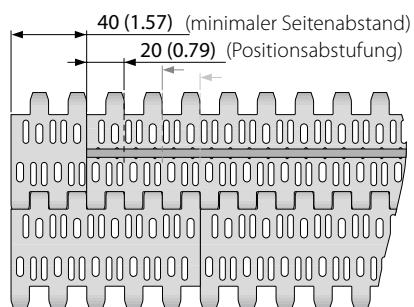

Anordnung mit randfreier Zone S6.1-23 NCL PMU

■ LB (Hellblau), □ WT (Weiß)

Alle Maß- und Toleranzangaben gelten bei einer Temperatur von 21 °C. Informationen zu abweichenden Temperaturen finden Sie in Kapitel 4.4 „Temperatureinfluss auf die Bandabmessungen“. Alle zölligen Maßangaben sind gerundet.

Hinweis: Die Verwendung von Zubehör kann die minimalen Konstruktionsradien beeinflussen. Weitere Informationen dazu finden Sie in Kapitel 6.3.



MOVEMENT SYSTEMS

# SERIE 6.1 | PROFILE

siegling prolink  
modulbänder

Geradelaufendes Band | Teilung 50 mm (1,97 in)

## S6.1-0 FLT PSU-0

Modul mit gebogenem Profil | glatte Oberfläche | für steil ansteigende Förderer

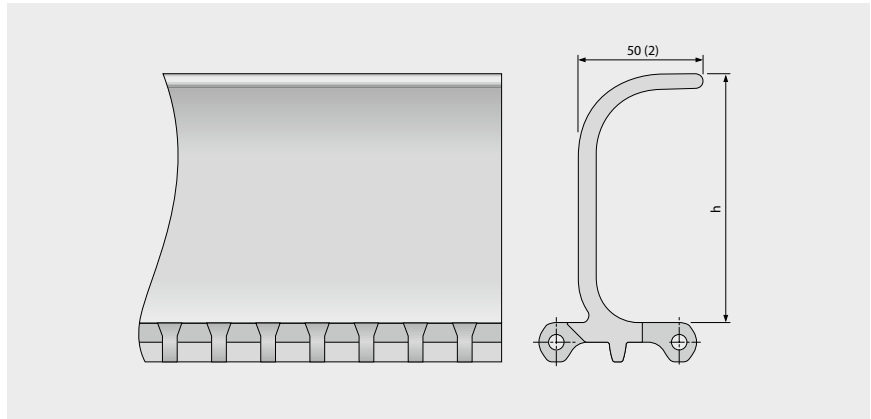
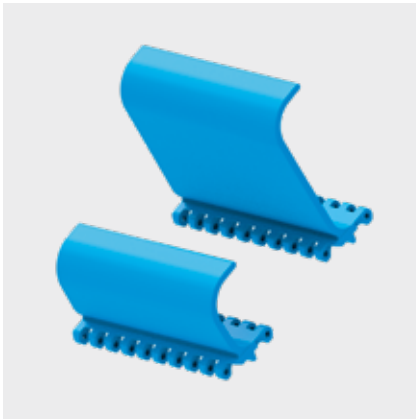

### Grundlegende Daten

Werkstoff	Farbe	Höhe (h)		
		76 mm 3 inch	102 mm 4 inch	152 mm 6 inch
PE	LB	●	●	●
PE	WT	●	●	●
POM	LB	●	●	●
POM	WT	●	●	●
PP	LB	●	●	●
PP	WT	●	●	●
PP-MD	BL		●	●

Formbreite: 200 mm (7,9 in)

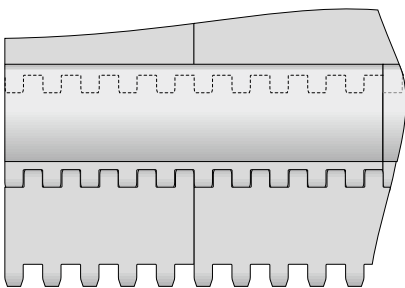

Standardanordnung S6.1-0 FLT PSU-0

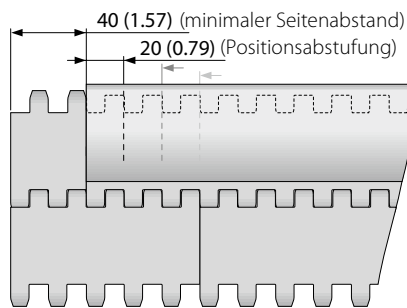

Anordnung mit randfreier Zone S6.1-0 FLT PSU-0

■ BL (Blau), ■ LB (Hellblau), □ WT (Weiß)

Alle Maß- und Toleranzangaben gelten bei einer Temperatur von 21 °C. Informationen zu abweichenden Temperaturen finden Sie in Kapitel 4.4 „Temperatureinfluss auf die Bandabmessungen“. Alle zölligen Maßangaben sind gerundet.

Hinweis: Die Verwendung von Zubehör kann die minimalen Konstruktionsradien beeinflussen. Weitere Informationen dazu finden Sie in Kapitel 6.3.



MOVEMENT SYSTEMS

# SERIE 6.1 | PROFILE

siegling prolink  
modulbänder

Geradelaufendes Band | Teilung 50 mm (1,97 in)

## S6.1-0 FLT PSU-16

Modul mit gebogenem Profil | durchlässige (16 %) glatte Oberfläche | zur Drainage bei Steilförderung

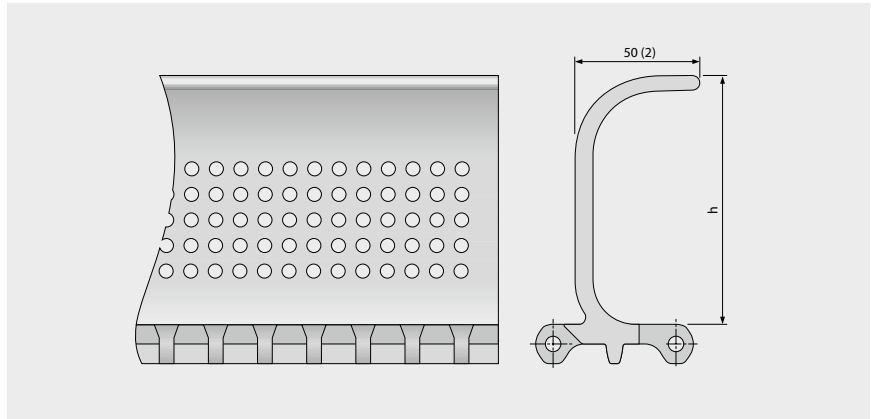

### Grundlegende Daten

Werkstoff	Farbe	Höhe (h)	
		102 mm 4 inch	152 mm 6 inch
PE	LB	●	●
PE	WT	optional	optional
POM	LB	●	●
POM	WT	optional	optional
PP	LB	●	●
PP	WT	●	optional

Formbreite: 200 mm (7,9 in)

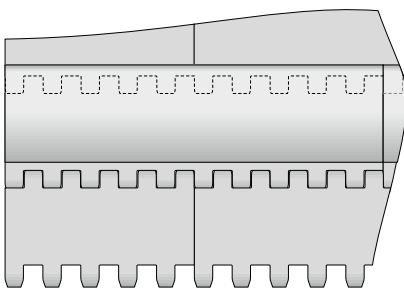

Standardanordnung S6.1-0 FLT PSU-16

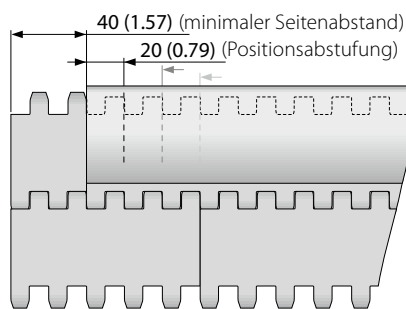

Anordnung mit randfreier Zone S6.1-0 FLT PSU-16

■ LB (Hellblau), □ WT (Weiß)

Alle Maß- und Toleranzangaben gelten bei einer Temperatur von 21 °C. Informationen zu abweichenden Temperaturen finden Sie in Kapitel 4.4 „Temperatureinfluss auf die Bandabmessungen“. Alle zölligen Maßangaben sind gerundet.

Hinweis: Die Verwendung von Zubehör kann die minimalen Konstruktionsradien beeinflussen. Weitere Informationen dazu finden Sie in Kapitel 6.3.



MOVEMENT SYSTEMS

# SERIE 6.1 | PROFILE

siegling prolink  
modulbänder

Geradelaufendes Band | Teilung 50 mm (1,97 in)

## S6.1-0 FLT BPU

Becherprofile für kontrolliertes Fördern von Schüttgut bei steilem Schrägtransport

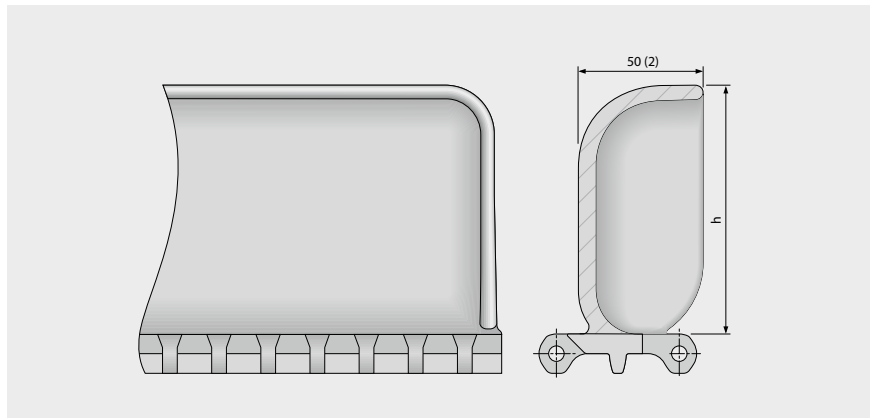

### Grundlegende Daten

Werkstoff	Farbe	Höhe (h)	
		102 mm 4 inch	152 mm 6 inch
PE	LB	●	optional
PE	WT	●	optional
POM	LB	●	optional
POM	WT	●	optional
PP	LB	●	●
PP	WT	●	●

Formbreite: 200 mm (7,9 in)

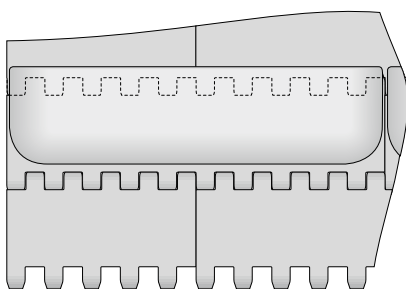

Standardanordnung S6.1-0 FLT BPU

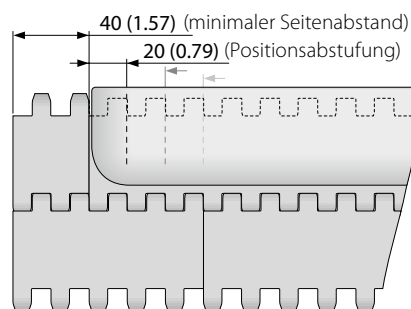

Anordnung mit randfreier Zone S6.1-0 FLT BPU

■ LB (Hellblau), □ WT (Weiß)

Alle Maß- und Toleranzangaben gelten bei einer Temperatur von 21 °C. Informationen zu abweichenden Temperaturen finden Sie in Kapitel 4.4 „Temperatureinfluss auf die Bandabmessungen“. Alle zölligen Maßangaben sind gerundet.

Hinweis: Die Verwendung von Zubehör kann die minimalen Konstruktionsradien beeinflussen. Weitere Informationen dazu finden Sie in Kapitel 6.3.



MOVEMENT SYSTEMS

# SERIE 6.1 | SEITENPLATTEN

siegling prolink  
modulbänder

Geradelaufendes Band | Teilung 50 mm (1,97 in)

## S6.1 SG | Seitenplatten

Zum Führen von Schüttgütern (nur für  $h_s = 0$  mm/in)



Empfohlene Laufrichtung

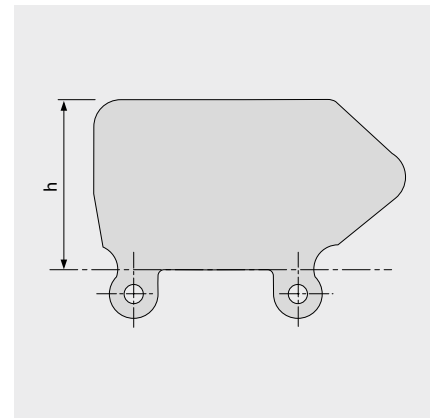

### Grundlegende Daten

Werkstoff	Farbe	Höhe (h)			
		25 mm 1 inch	50 mm 2 inch	75 mm 3 inch	100 mm 4 inch
PE	LB	●	●	●	●
PE	WT	●	●	●	●
PE-MD	BL		optional	●	●
PP	LB	optional	●	●	●
PP	WT	●	●	●	●

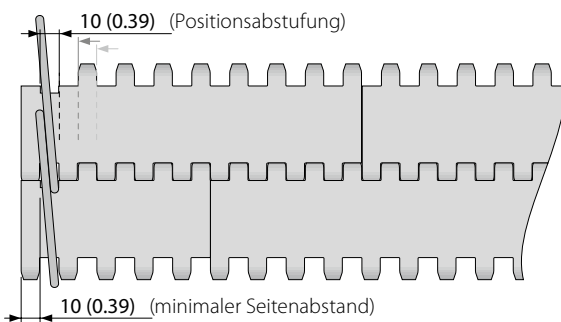

■ BL (Blau), ■ LB (Hellblau), □ WT (Weiß)

Alle Maß- und Toleranzangaben gelten bei einer Temperatur von 21 °C. Informationen zu abweichenden Temperaturen finden Sie in Kapitel 4.4 „Temperatureinfluss auf die Bandabmessungen“. Alle zölligen Maßangaben sind gerundet.

Hinweis: Die Verwendung von Zubehör kann die minimalen Konstruktionsradien beeinflussen. Weitere Informationen dazu finden Sie in Kapitel 6.3.



MOVEMENT SYSTEMS

# SERIE 6.1 | HOLD DOWN TABS

siegling prolink  
modulbänder

Geradelaufendes Band | Teilung 50 mm (1,97 in)

## S6.1 HDT | Hold Down Tabs

Für breitere Bänder, um ein Anheben des Bands bei Knickförderern zu vermeiden | als schmale Einzelmodule gefertigt, um Festigkeit, Stabilität und Reinigungsfähigkeit zu verbessern

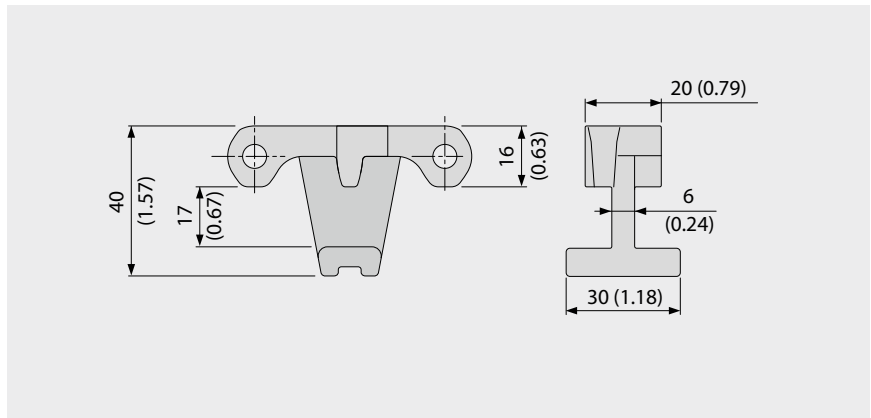

### Grundlegende Daten

Werkstoff	Farbe
POM	LB
	WT

Der Einsatz von Hold Down Tabs führt zu Einschränkungen bei der Wahl von Zahnrad- und Wellengröße, weil ein ausreichender Abstand zur Welle gewährleistet werden muss (siehe Kapitel 3.3 „Hold Down Tabs“).

### Beispiel

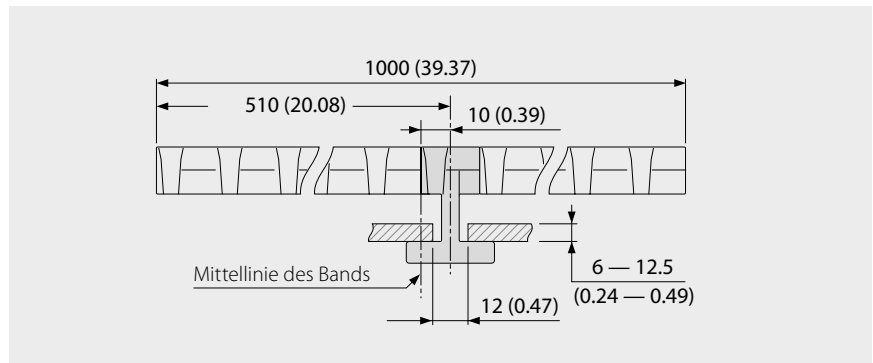

### Mit HDT einsetzbare Zahnräder

Zahnradgröße (Anzahl der Zähne)	Maximale Achsaufnahme – rund		Maximale Achsaufnahme – quadratisch	
	[mm]	[in]	[mm]	[in]
Z6	20	0,75	15	0,5
Z8	50	1,75	40	1,5
Z10	80	3,0	60	2,5
Z12	110	4,25	85	3,25
Z16	170	6,5	130	5,25

■ LB (Hellblau), □ WT (Weiß)

Alle Maß- und Toleranzangaben gelten bei einer Temperatur von 21 °C. Informationen zu abweichenden Temperaturen finden Sie in Kapitel 4.4 „Temperatureinfluss auf die Bandabmessungen“. Alle zölligen Maßangaben sind gerundet.

Hinweis: Die Verwendung von Zubehör kann die minimalen Konstruktionsradien beeinflussen. Weitere Informationen dazu finden Sie in Kapitel 6.3.



MOVEMENT SYSTEMS

## S6.1 PRR | Pin Retained Rollers

Für Stau-Anwendungen mit geringem Staudruck oder für die Produkt-Separierung

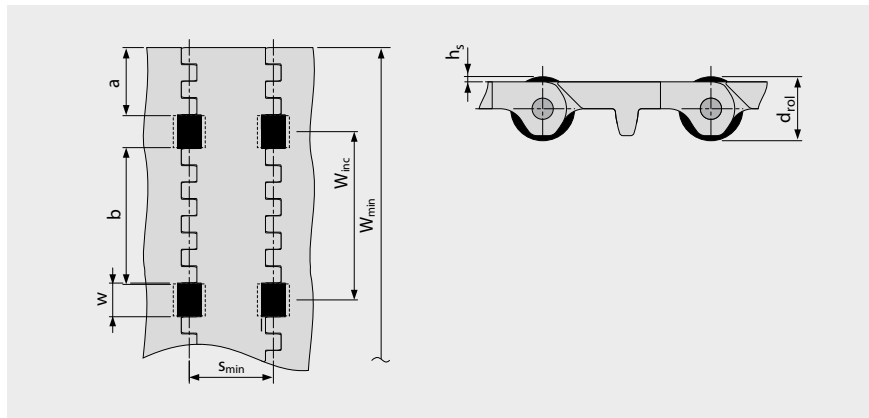
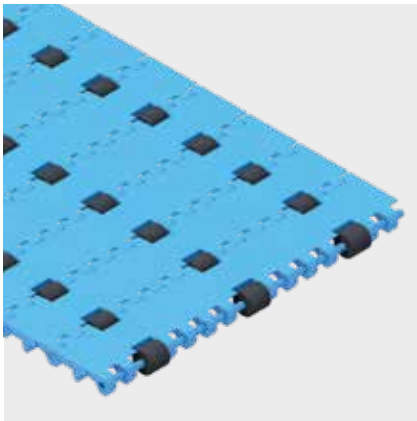

- Um einen geringen Staudruck zu gewährleisten, müssen die Gleitleisten zwischen den Rollen positioniert werden.
- Für die Produkt-Separierung müssen die Gleitleisten unter den Rollen positioniert werden.
- Für alle Werkstoffe und Oberflächen
- Rollen aus POM BK erhältlich

### Abmessungen

w	20 mm (0,79 in)	Rollenaussparung (Rollenbreite 19 mm (0,75 in))
h <sub>s</sub>	2,0 mm (0,08 in)	Rollenüberstand Oberfläche
d <sub>rol</sub>	20 mm (0,79 in)	Rollendurchmesser
a	40 mm (1,6 in)	Minimaler Seitenabstand
b	80 mm (3,15 in)	Standard Rollenabstand in Querrichtung
s	n x s <sub>min</sub>	Standard Rollenabstand in Bandlaufrichtung (Standard: n = 1)
s <sub>min</sub>	50 mm (2,0 in)	Mindestrollenabstand in Bandlaufrichtung
W <sub>inc</sub>	100 mm (3,9 in)	Breitenteilung
W <sub>min</sub>	200 mm (7,9 in)	Mindestbandbreite
W <sub>B</sub>		Bandbreite
n <sub>rol</sub>		Anzahl der Rollen über die Bandbreite

### Zulässige Bandzugkraft

Um die maximal zulässige Bandzugkraft zu bestimmen, muss die effektiv belastbare Bandbreite (W<sub>B,ef</sub>) mit folgender Formel berechnet werden:

$$W_{B,ef} = W_B - (w \times n_{rol})$$

Beispiel:

$$W_B = 400 \text{ mm (15,75 in); } w = 20 \text{ mm (0,79 in); } n_{rol} = 4$$

$$W_{B,ef} = 400 - (20 \times 4) = 320 \text{ mm}$$

$$W_{B,ef} = 15,75 - (0,79 \times 4) = 12,6 \text{ in}$$

Hinweis: Zahnräder dürfen nicht auf Höhe der Rollen positioniert werden. Abweichungen des Rollenabstandes sind möglich, bitte setzen Sie sich dazu mit unserem Kundendienst in Verbindung. Reibungskoeffizient zwischen Band und Fördergut im Staubetrieb  $\mu_{st} = 0,04$ . Das bedeutet, der Staudruck beträgt ca. 4% des Fördergutgewichts.

Alle Maß- und Toleranzangaben gelten bei einer Temperatur von 21 °C. Informationen zu abweichenden Temperaturen finden Sie in Kapitel 4.4 „Temperatureinfluss auf die Bandabmessungen“. Alle zölligen Maßangaben sind gerundet.

Hinweis: Die Verwendung von Zubehör kann die minimalen Konstruktionsradien beeinflussen. Weitere Informationen dazu finden Sie in Kapitel 6.3.

## 1.2 DETAILLIERTE INFORMATIONEN ZU DEN SERIEN

**siegling prolink**  
modulbänder

### **SERIE 7**

Geradelaufende Bänder  
Teilung 40 mm (1,57 in)

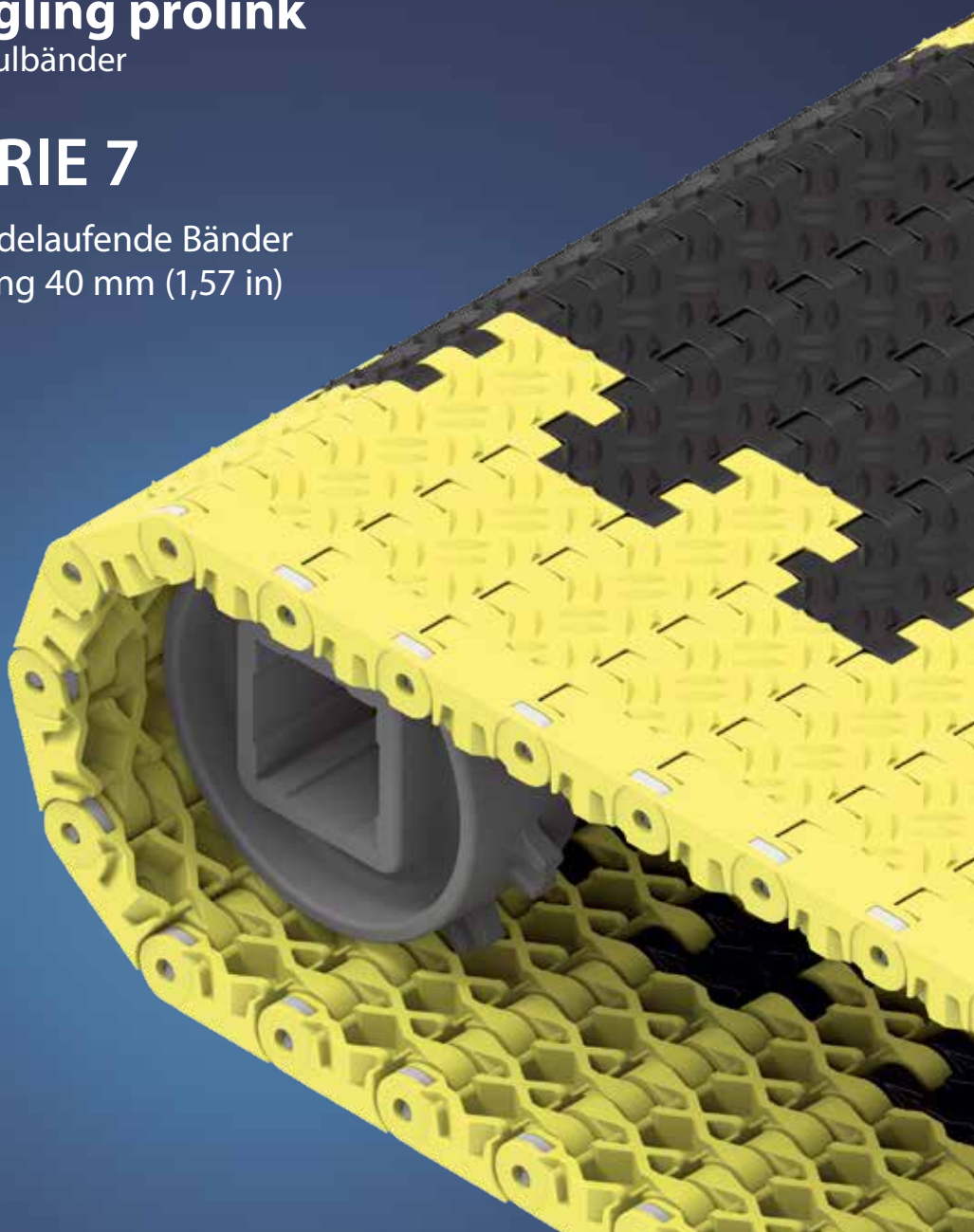

## Bänder für den Transport schwerer Güter (keine Lebensmittel)

### Seitenansicht: Maßstab 1:1

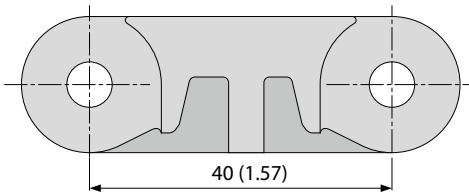

### Konstruktionsmerkmale

- geschlossene Scharnierkonstruktion ermöglicht hohe Zugkräfte
- kompakte, hochbelastbare Fördererkonstruktion durch relativ kleine Teilung im Verhältnis zur Banddicke
- robuste Konstruktion mit großer Kontaktfläche sichert hervorragende Standzeit
- geschlossene, massive Flanken
- schwerentflammbare Ausführung erhältlich (PXX-HC – konform mit DIN EN 13501-1)

### Grundlegende Daten

Teilung	40 mm (1,57 in)
Bandbreite min.	80 mm (3,15 in) 360 mm (14,2 in) für Bänder mit FRT (Seitenmodule nur ohne FRT erhältlich)
Breitenstufungen	20 mm (0,8 in), FRT auf Anfrage
Kupplungsstäbe	6 mm (0,24 in) aus Kunststoff (PBT) oder rostfreiem Edelstahl

### Verfügbare Oberflächenstruktur und Durchlässigkeitsgrade

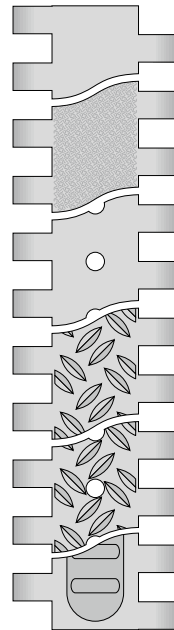

#### S7-0 FLT

Geschlossene, glatte Oberfläche

#### S7-0 SRS

Geschlossene, rutschhemmende Oberfläche

#### S7-6 FLT

Durchlässige (6%), glatte Oberfläche

#### S7-0 NSK

Geschlossene, rutschfeste Oberfläche

#### S7-6 NSK

Durchlässige (6%), rutschfeste Oberfläche

#### S7-0 FRT1

Geschlossene Oberfläche mit Friction Top

### Zahnräder

in verschiedenen Größen mit runder oder quadratischer Achsaufnahme

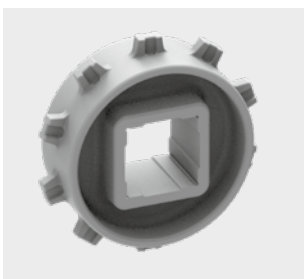

### Radstopper

zur Sicherung der Position von Fahrzeugen auf dem Band



# SERIE 7 | BANDTYPEN

siegling prolink  
modulbänder

Geradelaufendes Band | Teilung 40 mm (1,57 in)

## S7-0 FLT | geschlossene, glatte Oberfläche

Geschlossene, glatte Oberfläche

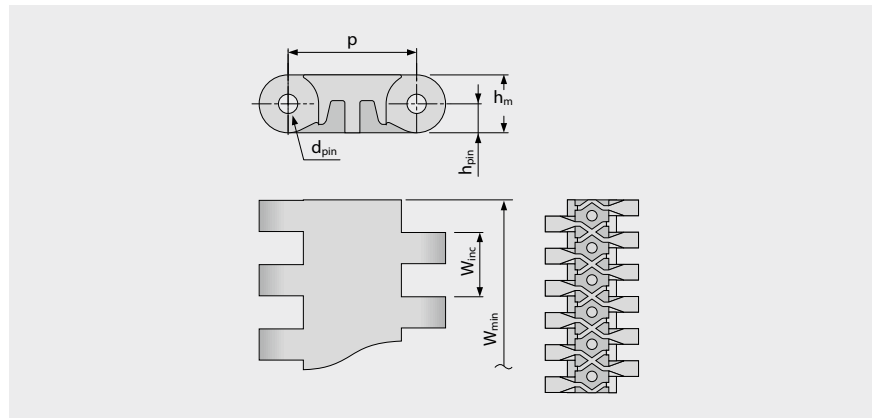
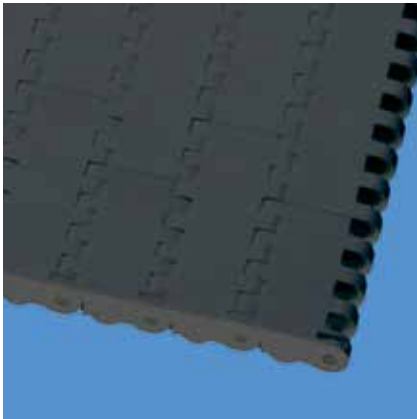

### Bandmaße

	p	d <sub>pin</sub>	h <sub>m</sub>	h <sub>pin</sub>	h <sub>s</sub>	W <sub>min</sub>	W <sub>inc</sub>	W <sub>tol</sub>	Mindestradien <sup>1)</sup>				
	Teilung	Kupplungsstab Ø	Dicke	Position Kupplungsstab	Höhe	Breite min.	Breitenstufung	Breiten-toleranz [%]	r1 C <sub>c</sub> x W <sub>B</sub>	r2	r3	r4	r5
mm	40,0	6,0	18,0	9,0	0,0	80,0	20,0	±0,2	–	40,0	80,0	120,0	40,0
inch	1,57	0,24	0,71	0,35	0,0	3,15	0,79	±0,2	–	1,57	3,15	4,72	1,57

### Als Standardwerkstoff verfügbar<sup>3)</sup>

Band		Kupplungsstab		nom. Bandzugkraft, Geraden		Gewicht		Breiten-abweichung	Temperatur		Zertifikate <sup>2)</sup>
Werkstoff	Farbe	Werkstoff	Farbe	[N/mm]	[lb/ft]	[kg/m <sup>2</sup> ]	[lb/ft <sup>2</sup> ]	[%]	[°C]	[°F]	Schwerentflammbar
POM	AT	PBT	UC	50	3426	18,3	3,75	-0,75	-45/90	-49/194	–
POM	AT	SS		60	4111	22,8	4,67	-0,75	-45/90	-49/194	–
POM	YL	PBT	UC	50	3426	18,3	3,75	-0,75	-45/90	-49/194	–
POM	YL	SS		60	4111	22,8	4,67	-0,75	-45/90	-49/194	–
POM-HC	AT	PBT	UC	50	3426	18,8	3,85	-0,75	-45/90	-49/194	–
POM-HC	AT	SS		60	4111	23,3	4,77	-0,75	-45/90	-49/194	–
<b>Optional</b>											
PE		PE	UC	18	1233	12,3	2,52	-0,35	-70/65	-94/149	–
PP		PP	WT	30	2056	11,6	2,38	0,0	5/100	41/212	–
PP		SS		30	2056	16,5	3,38	0,0	5/100	41/212	–
PXX-HC	BK	PBT	UC	30	2056	12,8	2,62	-0,13	5/100	41/212	●
PXX-HC	BK	SS		30	2056	17,7	3,63	-0,13	5/100	41/212	●

■ AT (Anthrazit), ■ BK (Schwarz), □ UC (Keine Farbe), □ WT (Weiß), ■ YL (Gelb)

Alle Maß- und Toleranzangaben gelten bei einer Temperatur von 21 °C. Informationen zu abweichenden Temperaturen finden Sie in Kapitel 4.4 „Temperatureinfluss auf die Bandabmessungen“. Alle zölligen Maßangaben sind gerundet.

<sup>1)</sup> Kurvenradien: r1 = Kurveninnenradius, r2 = Umlenkradius, r3 = Einschnürrollenradius, r4 = Führungsleistenradius, r5 = Stützrollenradius

<sup>2)</sup> Konform mit DIN EN 13501-1 Cfl-s1 (und DIN 4102 B1)

● = Verfügbar | – = Nicht verfügbar | Leere Zelle = nicht getestet

<sup>3)</sup> Weitere Werkstoffe und Farben auf Anfrage erhältlich



MOVEMENT SYSTEMS

# SERIE 7 | BANDTYPEN

siegling prolink  
modulbänder

Geradelaufendes Band | Teilung 40 mm (1,57 in)

## S7-0 SRS | geschlossene Oberfläche | rutschhemmend

Geschlossene, glatte Oberfläche | rutschhemmend, angenehmen beim Gehen und Knien

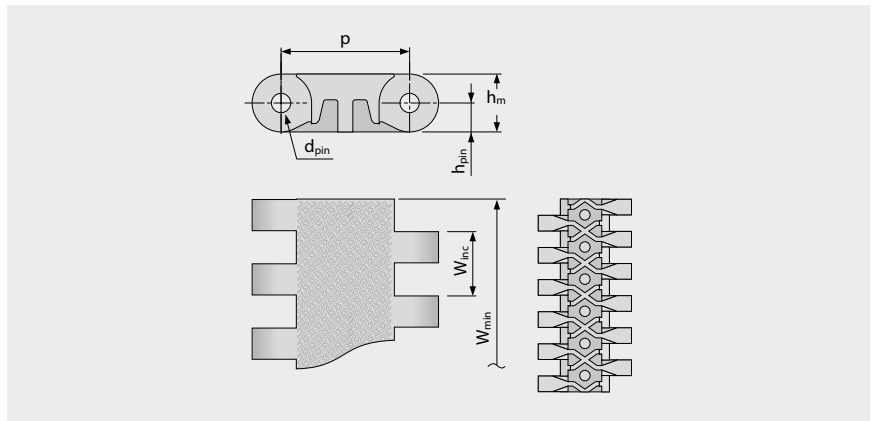
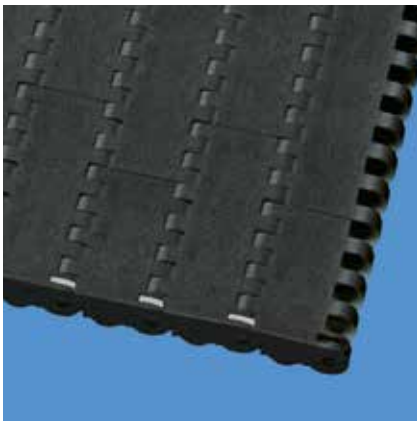

### Bandmaße

	p	d <sub>pin</sub>	h <sub>m</sub>	h <sub>pin</sub>	h <sub>s</sub>	W <sub>min</sub>	W <sub>inc</sub>	W <sub>tol</sub>	Mindestradien <sup>1)</sup>				
	Teilung	Kupplungsstab Ø	Dicke	Position Kupplungsstab	Höhe	Breite min.	Breitenstufung	Breiten-toleranz [%]	r1 C <sub>c</sub> x W <sub>B</sub>	r2	r3	r4	r5
mm	40,0	6,0	18,0	9,0	0,0	80,0	20,0	±0,2	–	40,0	80,0	120,0	40,0
inch	1,57	0,24	0,71	0,35	0,0	3,15	0,79	±0,2	–	1,57	3,15	4,72	1,57

### Als Standardwerkstoff verfügbar <sup>3)</sup>

Band		Kupplungsstab		nom. Bandzugkraft, Geraden		Gewicht		Breiten-abweichung [%]	Temperatur		Zertifikate <sup>2)</sup> Schwerentflammbar
Werkstoff	Farbe	Werkstoff	Farbe	[N/mm]	[lb/ft]	[kg/m <sup>2</sup> ]	[lb/ft <sup>2</sup> ]		[°C]	[°F]	
POM	AT	PBT	UC	50	3426	18,3	3,75	-0,75	-45/90	-49/194	–
POM	AT	SS		60	4111	22,8	4,67	-0,75	-45/90	-49/194	–
POM	YL	PBT	UC	50	3426	18,3	3,75	-0,75	-45/90	-49/194	–
POM	YL	SS		60	4111	22,8	4,67	-0,75	-45/90	-49/194	–
POM-HC	AT	PBT	UC	50	3426	18,8	3,85	-0,75	-45/90	-49/194	–
POM-HC	AT	SS		60	4111	23,3	4,77	-0,75	-45/90	-49/194	–
PXX-HC	BK	PBT	UC	30	2056	12,8	2,62	-0,13	5/100	41/212	●
PXX-HC	BK	SS		30	2056	17,7	3,63	-0,13	5/100	41/212	●

■ AT (Anthrazit), ■ BK (Schwarz), □ UC (Keine Farbe), ■ YL (Gelb)

Alle Maß- und Toleranzangaben gelten bei einer Temperatur von 21 °C. Informationen zu abweichenden Temperaturen finden Sie in Kapitel 4.4 „Temperatureinfluss auf die Bandabmessungen“. Alle zölligen Maßangaben sind gerundet.

<sup>1)</sup> Kurvenradien: r1 = Kurveninnenradius, r2 = Umlenkradius, r3 = Einschnürrollenradius, r4 = Führungsleistenradius, r5 = Stützrollenradius

<sup>2)</sup> Konform mit DIN EN 13501-1 Cfl-s1 (und DIN 4102 B1)

● = Verfügbar | – = Nicht verfügbar | Leere Zelle = nicht getestet

<sup>3)</sup> Weitere Werkstoffe und Farben auf Anfrage erhältlich



MOVEMENT SYSTEMS

# SERIE 7 | BANDTYPEN

siegling prolink  
modulbänder

Geradelaufendes Band | Teilung 40 mm (1,57 in)

## S7-6 FLT | durchlässige (6%), glatte Oberfläche

Durchlässige (6%), glatte Oberfläche für bessere Drainage

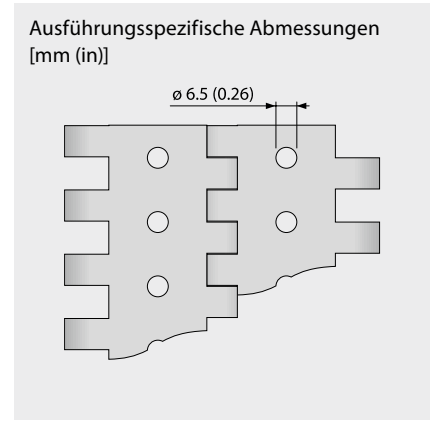
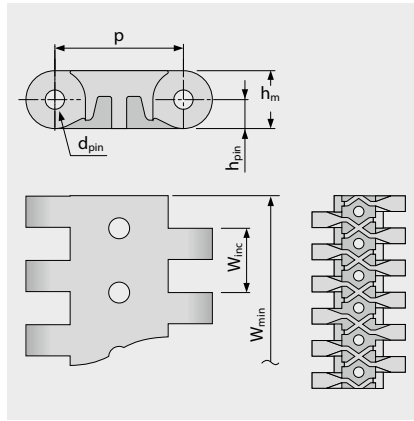
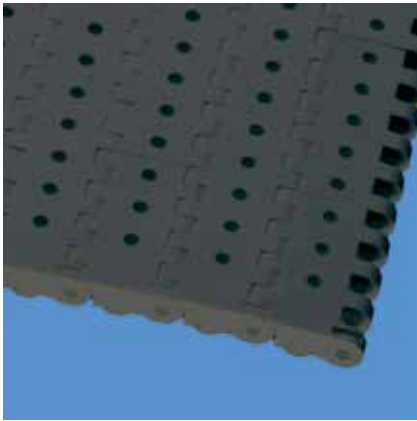

### Bandmaße

	p	d <sub>pin</sub>	h <sub>m</sub>	h <sub>pin</sub>	h <sub>s</sub>	W <sub>min</sub>	W <sub>inc</sub>	W <sub>tol</sub>	Mindestradien <sup>1)</sup>				
	Teilung	Kupplungsstab Ø	Dicke	Position Kupplungsstab	Höhe	Breite min.	Breitenstufung	Breiten-toleranz [%]	r1 C <sub>c</sub> x W <sub>B</sub>	r2	r3	r4	r5
mm	40,0	6,0	18,0	9,0	0,0	80,0	20,0	±0,2	–	40,0	80,0	120,0	40,0
inch	1,57	0,24	0,71	0,35	0,0	3,15	0,79	±0,2	–	1,57	3,15	4,72	1,57

### Als Standardwerkstoff verfügbar<sup>3)</sup>

Band		Kupplungsstab		nom. Bandzugkraft, Geraden		Gewicht		Breiten-abweichung [%]	Temperatur		Zertifikate <sup>2)</sup> Schwerentflammbar
Werkstoff	Farbe	Werkstoff	Farbe	[N/mm]	[lb/ft]	[kg/m <sup>2</sup> ]	[lb/ft <sup>2</sup> ]		[°C]	[°F]	
POM	AT	PBT	UC	50	3426	16,8	3,44	-0,7	-45/90	-49/194	–
POM	AT	SS		60	4111	21,3	4,36	-0,7	-45/90	-49/194	–

Optional											
PE		PE	UC	18	1233	11,3	2,31	0,0	-70/65	-94/149	–
POM-HC	AT	PBT	UC	50	3426	17,3	3,54	-0,75	-45/90	-49/194	–
POM-HC	AT	SS		60	4111	21,4	4,38	-0,75	-45/90	-49/194	–
PP		PP	WT	30	2056	10,7	2,19	0,0	5/100	41/212	–
PP		SS		30	2056	15,6	3,2	0,0	5/100	41/212	–
PXX-HC	BK	PBT	UC	30	2056	11,8	2,42	-0,13	5/100	41/212	●
PXX-HC	BK	SS		30	2056	16,3	3,34	-0,13	5/100	41/212	●

■ AT (Anthrazit), ■ BK (Schwarz), □ UC (Keine Farbe), □ WT (Weiß)

Alle Maß- und Toleranzangaben gelten bei einer Temperatur von 21 °C. Informationen zu abweichenden Temperaturen finden Sie in Kapitel 4.4 „Temperatureinfluss auf die Bandabmessungen“. Alle zölligen Maßangaben sind gerundet.

<sup>1)</sup> Kurvenradien: r1 = Kurveninnenradius, r2 = Umlenkradius, r3 = Einschnürrollenradius, r4 = Führungsleistenradius, r5 = Stützrollenradius

<sup>2)</sup> Konform mit DIN EN 13501-1 Cfl-s1 (und DIN 4102 B1)

● = Verfügbar | – = Nicht verfügbar | Leere Zelle = nicht getestet

<sup>3)</sup> Weitere Werkstoffe und Farben auf Anfrage erhältlich



MOVEMENT SYSTEMS

# SERIE 7 | BANDTYPEN

siegling prolink  
modulbänder

Geradelaufendes Band | Teilung 40 mm (1,57 in)

## S7-0 NSK | geschlossene Oberfläche | rutschfest

Geschlossene Oberfläche | rutschfest für mehr Sicherheit beim Begehen des Bands

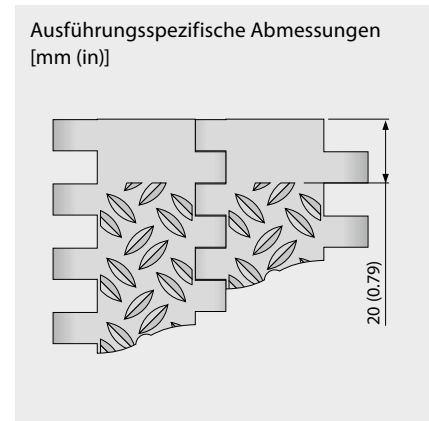
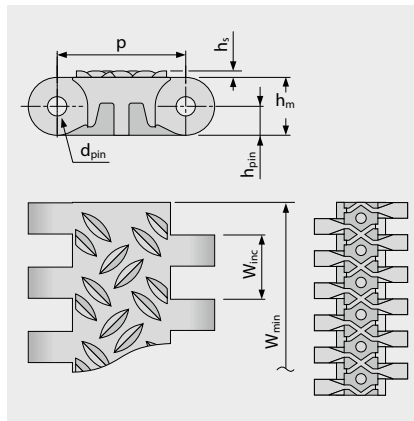
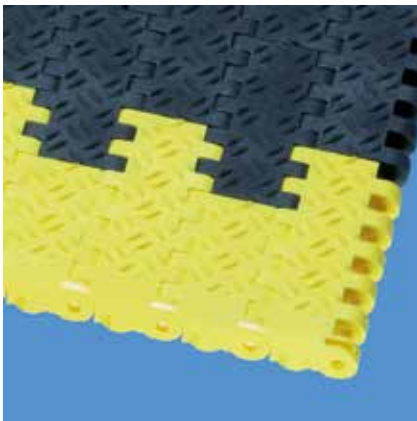

### Bandmaße

	p	d <sub>pin</sub>	h <sub>m</sub>	h <sub>pin</sub>	h <sub>s</sub>	W <sub>min</sub>	W <sub>inc</sub>	W <sub>tol</sub>	Mindestradien <sup>1)</sup>				
	Teilung	Kupplungsstab Ø	Dicke	Position Kupplungsstab	Höhe	Breite min.	Breitenstufung	Breiten-toleranz [%]	r1 C <sub>c</sub> x W <sub>B</sub>	r2	r3	r4	r5
mm	40,0	6,0	18,0	9,0	2,0	80,0	20,0	±0,2	–	40,0	80,0	120,0	40,0
inch	1,57	0,24	0,71	0,35	0,08	3,15	0,79	±0,2	–	1,57	3,15	4,72	1,57

### Als Standardwerkstoff verfügbar <sup>3)</sup>

Band		Kupplungsstab		nom. Bandzugkraft, Geraden		Gewicht		Breiten-abweichung [%]	Temperatur		Zertifikate <sup>2)</sup> Schwerentflammbar
Werkstoff	Farbe	Werkstoff	Farbe	[N/mm]	[lb/ft]	[kg/m <sup>2</sup> ]	[lb/ft <sup>2</sup> ]		[°C]	[°F]	
POM	AT	PBT	UC	50	3426	19,0	3,89	-0,75	-45/90	-49/194	–
POM	AT	SS		60	4111	23,5	4,81	-0,75	-45/90	-49/194	–
POM-HC	AT	PBT	UC	50	3426	19,5	3,99	-0,75	-45/90	-49/194	–
POM-HC	AT	SS		60	4111	24,0	4,92	-0,75	-45/90	-49/194	–
PXX-HC	BK	PBT	UC	30	2056	14,6	2,99	-0,13	5/100	41/212	●
PXX-HC	BK	SS		30	2056	20,0	4,1	-0,13	5/100	41/212	●

### Optional

PP		PP	WT	30	2056	13,3	2,72	0,0	5/100	41/212	–
PP		SS		30	2056	18,2	3,73	0,0	5/100	41/212	–

■ AT (Anthrazit), ■ BK (Schwarz), □ UC (Keine Farbe), □ WT (Weiß)

Alle Maß- und Toleranzangaben gelten bei einer Temperatur von 21 °C. Informationen zu abweichenden Temperaturen finden Sie in Kapitel 4.4 „Temperatureinfluss auf die Bandabmessungen“. Alle zölligen Maßangaben sind gerundet.

<sup>1)</sup> Kurvenradien: r1 = Kurveninnenradius, r2 = Umlenkradius, r3 = Einschnürrollenradius, r4 = Führungsleistenradius, r5 = Stützrollenradius

<sup>2)</sup> Konform mit DIN EN 13501-1 Cfl-s1 (und DIN 4102 B1)

● = Verfügbar | – = Nicht verfügbar | Leere Zelle = nicht getestet

<sup>3)</sup> Weitere Werkstoffe und Farben auf Anfrage erhältlich



MOVEMENT SYSTEMS

# SERIE 7 | BANDTYPEN

siegling prolink  
modulbänder

Geradelaufendes Band | Teilung 40 mm (1,57 in)

## S7-6 NSK | durchlässige (6%) Oberfläche | rutschfest

Durchlässige (6%) Oberfläche | rutschfest und mit Drainagelöchern für mehr Sicherheit beim Begehen nasser Bänder

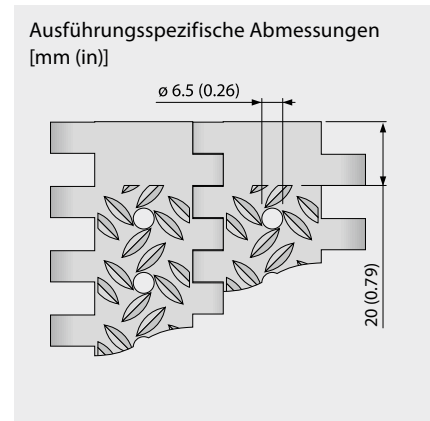
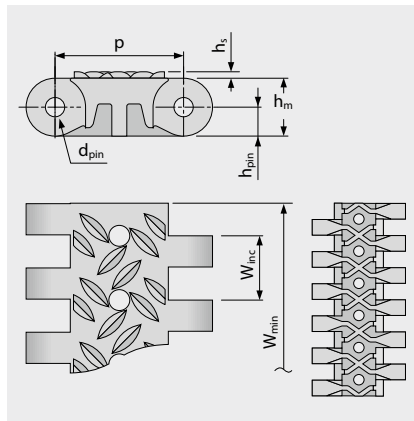
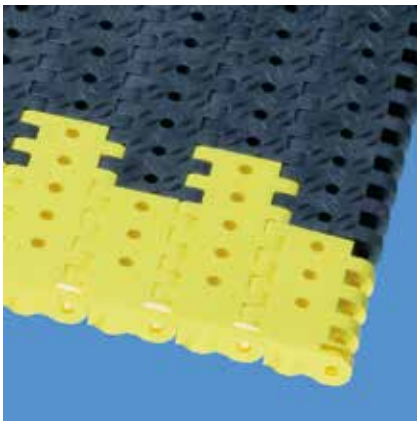

### Bandmaße

	p	d <sub>pin</sub>	h <sub>m</sub>	h <sub>pin</sub>	h <sub>s</sub>	W <sub>min</sub>	W <sub>inc</sub>	W <sub>tol</sub>	Mindestradien <sup>1)</sup>				
	Teilung	Kupplungsstab Ø	Dicke	Position Kupplungsstab	Höhe	Breite min.	Breitenstufung	Breiten-toleranz [%]	r1 C <sub>c</sub> x W <sub>B</sub>	r2	r3	r4	r5
mm	40,0	6,0	18,0	9,0	2,0	80,0	20,0	±0,2	–	40,0	80,0	120,0	40,0
inch	1,57	0,24	0,71	0,35	0,08	3,15	0,79	±0,2	–	1,57	3,15	4,72	1,57

### Als Standardwerkstoff verfügbar <sup>3)</sup>

Band		Kupplungsstab		nom. Bandzugkraft, Geraden		Gewicht		Breiten-abweichung [%]	Temperatur		Zertifikate <sup>2)</sup> Schwerentflammbar
Werkstoff	Farbe	Werkstoff	Farbe	[N/mm]	[lb/ft]	[kg/m <sup>2</sup> ]	[lb/ft <sup>2</sup> ]		[°C]	[°F]	
POM	AT	PBT	UC	50	3426	17,5	3,58	-0,7	-45/90	-49/194	–
POM	AT	SS		60	4111	22,0	4,51	-0,7	-45/90	-49/194	–
<b>Optional</b>											
PP		PP	WT	30	2056	11,2	2,29	0,0	5/100	41/212	–
PP		SS		30	2056	14,1	2,89	0,0	5/100	41/212	–
PXX-HC	BK	PBT	UC	30	2056	12,3	2,52	-0,13	5/100	41/212	●
PXX-HC	BK	SS		30	2056	17,2	3,52	-0,13	5/100	41/212	●

■ AT (Anthrazit), ■ BK (Schwarz), □ UC (Keine Farbe), □ WT (Weiß)

Alle Maß- und Toleranzangaben gelten bei einer Temperatur von 21 °C. Informationen zu abweichenden Temperaturen finden Sie in Kapitel 4.4 „Temperatureinfluss auf die Bandabmessungen“. Alle zölligen Maßangaben sind gerundet.

<sup>1)</sup> Kurvenradien: r1 = Kurveninnenradius, r2 = Umlenkradius, r3 = Einschnürrollenradius, r4 = Führungsleistenradius, r5 = Stützrollenradius

<sup>2)</sup> Konform mit DIN EN 13501-1 Cfl-s1 (und DIN 4102 B1)

● = Verfügbar | – = Nicht verfügbar | Leere Zelle = nicht getestet

<sup>3)</sup> Weitere Werkstoffe und Farben auf Anfrage erhältlich



MOVEMENT SYSTEMS

# SERIE 7 | BANDTYPEN

siegling prolink  
modulbänder

Geradelaufendes Band | Teilung 40 mm (1,57 in)

## S7-0 FRT1 | geschlossene Oberfläche | Friction Top (Design 1)

Geschlossene Oberfläche | Friction Top mit austauschbaren Gummieinlagen für verbesserte Mitnahme

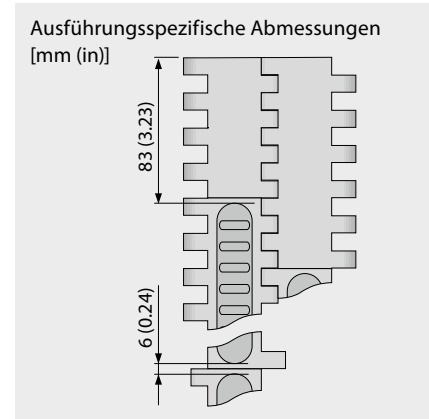
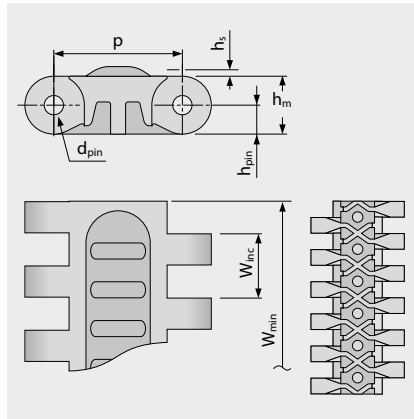
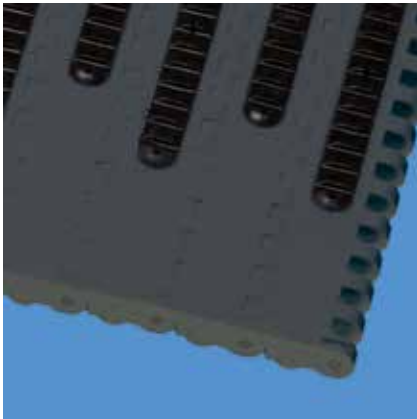

### Bandmaße

	p	d <sub>pin</sub>	h <sub>m</sub>	h <sub>pin</sub>	h <sub>s</sub>	W <sub>min</sub>	W <sub>inc</sub>	W <sub>tol</sub>	Mindestradien <sup>1)</sup>				
	Teilung	Kupplungsstab Ø	Dicke	Position Kupplungsstab	Höhe	Breite min.	Breitenstufung	Breiten-toleranz [%]	r1 C <sub>c</sub> x W <sub>B</sub>	r2	r3	r4	r5
mm	40,0	6,0	18,0	9,0	3,0	360,0	200,0	±0,2	–	40,0	80,0	120,0	40,0
inch	1,57	0,24	0,71	0,35	0,12	14,17	7,87	±0,2	–	1,57	3,15	4,72	1,57

### Optional<sup>3)</sup>

Band		Kupplungsstab		Gummi		nom. Bandzugkraft, Geraden		Gewicht		Breiten-abweichung	Temperatur		Zertifikate <sup>2)</sup>
Werkstoff	Farbe	Werkstoff	Farbe	Werkstoff	Farbe	[N/mm]	[lb/ft]	[kg/m <sup>2</sup> ]	[lb/ft <sup>2</sup> ]	[%]	[°C]	[°F]	Schwerentfl.
PE		PE	UC	R2	BK	18	1233	13,0	2,66	-0,35	-70/65	-94/149	–
POM	AT	PBT	UC	R2	BK	50	3426	19,0	3,89	-0,75	-45/90	-49/194	–
POM	AT	SS		R2	BK	60	4111	23,5	4,81	-0,75	-45/90	-49/194	–
PP		PP	WT	R2	BK	30	2056	12,4	2,54	0,0	5/100	41/212	–
PP		SS		R2	BK	30	2056	17,3	3,54	0,0	5/100	41/212	–

■ AT (Anthrazit), ■ BK (Schwarz), □ UC (Keine Farbe), □ WT (Weiß)

Alle Maß- und Toleranzangaben gelten bei einer Temperatur von 21 °C. Informationen zu abweichenden Temperaturen finden Sie in Kapitel 4.4 „Temperatureinfluss auf die Bandabmessungen“. Alle zölligen Maßangaben sind gerundet.

<sup>1)</sup> Kurvenradien: r1 = Kurveninnenradius, r2 = Umlenkradius, r3 = Einschnürrollenradius, r4 = Führungsleistenradius, r5 = Stützrollenradius

<sup>2)</sup> Konform mit DIN EN 13501-1 Cfl-s1 (und DIN 4102 B1)

● = Verfügbar | – = Nicht verfügbar | Leere Zelle = nicht getestet

<sup>3)</sup> Weitere Werkstoffe und Farben auf Anfrage erhältlich



MOVEMENT SYSTEMS

Geradlaufendes Band | Teilung 40 mm (1,57 in)

## S7 SPR | Zahnräder

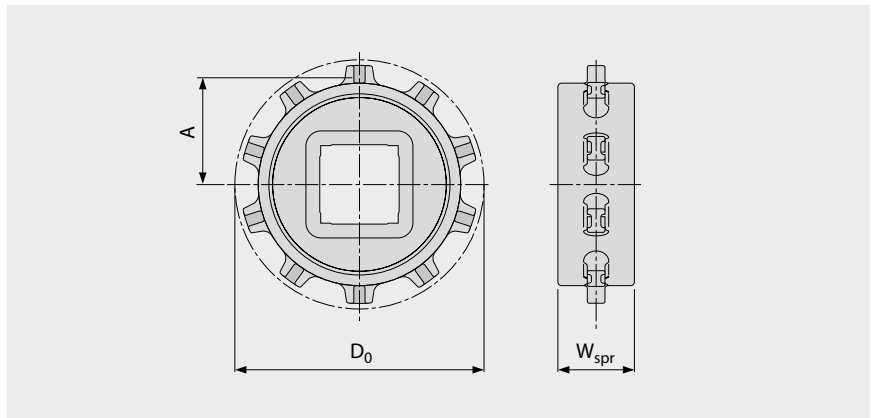
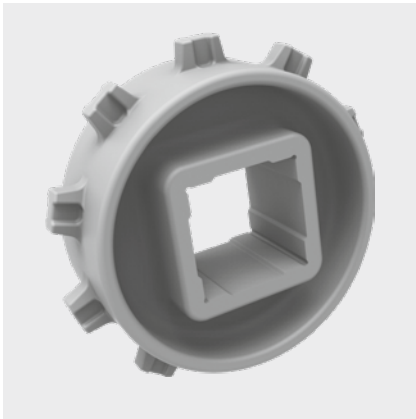

### Wichtige Abmessungen

Zahnradgröße (Anzahl der Zähne)		Z10	Z16 V2	Z20 V2
W <sub>spr</sub>	mm	39,0	39,0	39,0
	inch	1,54	1,54	1,54
D <sub>0</sub>	mm	129,7	204,8	255,1
	inch	5,11	8,06	10,04
A <sub>max</sub>	mm	55,9	93,5	118,6
	inch	2,20	3,68	4,67
A <sub>min</sub>	mm	53,2	91,5	117,1
	inch	2,09	3,60	4,61

### Achsaufnahme (● = rund, ■ = quadratisch; ○ oder □ = optional)

40	mm	■		
60	mm		■	■
80	mm		■	□
90	mm			■
1,5	inch	■		
2,5	inch		■	□
3,5	inch			□

Werkstoff: PA, Farbe: LG

■ LG (Hellgrau)

Alle Maß- und Toleranzangaben gelten bei einer Temperatur von 21 °C. Alle zölligen Maßangaben sind gerundet.

Detaillierte Maßangaben für Zahnräder und Wellen siehe Anhang 6.3.

Anzahl der Zahnräder (Zahnradabstand) siehe Kapitel 3.2.

# SERIE 7 | RADSTOPPER

siegling prolink  
modulbänder

Geradlaufendes Band | Teilung 40 mm (1,57 in)

## S7-0 FLT WSC | Radstopper

Profile mit hoher Festigkeit und Steifigkeit (mit Lücken für Fingerplatten)

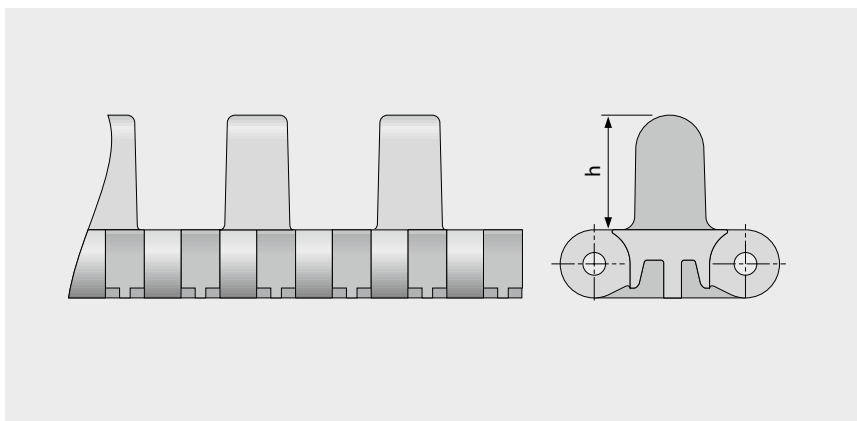

### Grundlegende Daten

Werkstoff	Farbe	Höhe (h)
		30 mm 1,2 inch
POM	DB	●

Formbreite: 160 mm (6,3 in)

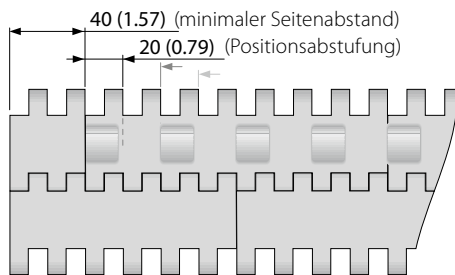

Anordnung S7-0 FLT WSC

■ DB (Dunkelblau)

Alle Maß- und Toleranzangaben gelten bei einer Temperatur von 21 °C. Informationen zu abweichenden Temperaturen finden Sie in Kapitel 4.4 „Temperatureinfluss auf die Bandabmessungen“. Alle zölligen Maßangaben sind gerundet.

Hinweis: Die Verwendung von Zubehör kann die minimalen Konstruktionsradien beeinflussen. Weitere Informationen dazu finden Sie in Kapitel 6.3.



MOVEMENT SYSTEMS

# SERIE 7 | RADSTOPPER

siegling prolink  
modulbänder

Geradlaufendes Band | Teilung 40 mm (1,57 in)

## S7-0 NCL WSS I20 | Radstopper

Profile mit hoher Festigkeit und Steifigkeit (mit Lücken für Fingerplatten)

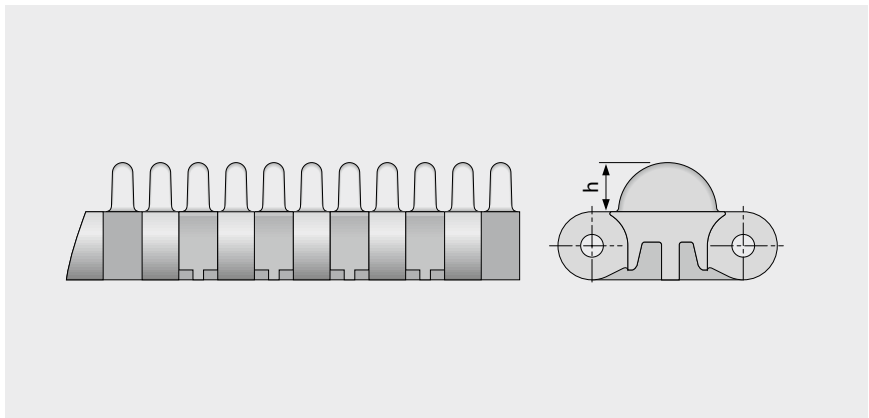

### Grundlegende Daten

Werkstoff	Farbe	Höhe (h)
		13 mm 0,5 inch
POM	YL	●

Formbreite: 80 mm (3,2 in), 120 mm (4,7 in)

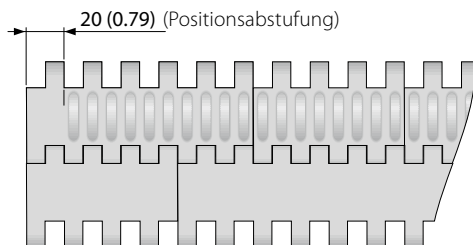

Anordnung S7-0 NCL WSS I20

■ YL (Gelb)

Alle Maß- und Toleranzangaben gelten bei einer Temperatur von 21 °C. Informationen zu abweichenden Temperaturen finden Sie in Kapitel 4.4 „Temperatureinfluss auf die Bandabmessungen“. Alle zölligen Maßangaben sind gerundet.

Hinweis: Die Verwendung von Zubehör kann die minimalen Konstruktionsradien beeinflussen. Weitere Informationen dazu finden Sie in Kapitel 6.3.



MOVEMENT SYSTEMS

## S7 PRR | Pin Retained Rollers

Für Stau-Anwendungen mit geringem Staudruck oder für die Produkt-Separierung

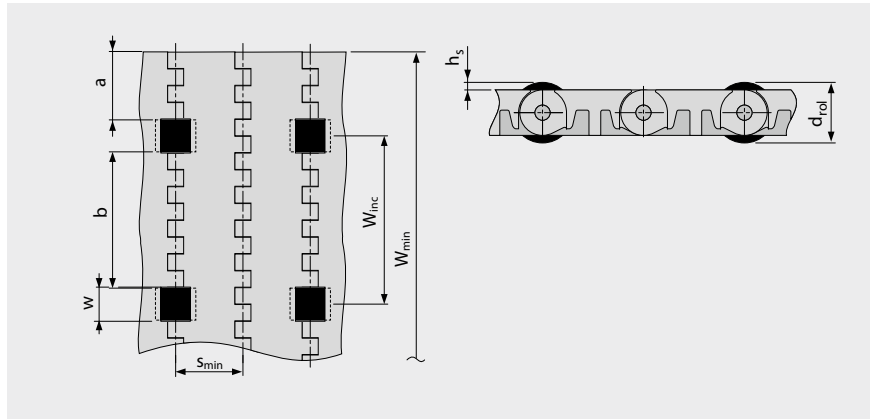
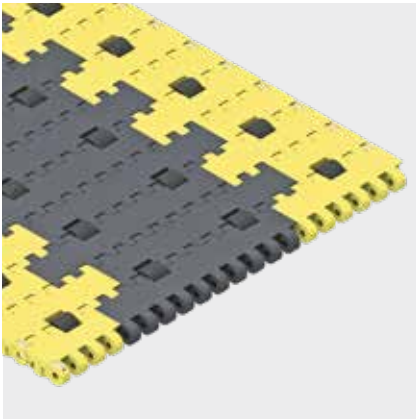

- Um einen geringen Staudruck zu gewährleisten, müssen die Gleitleisten zwischen den Rollen positioniert werden.
- Für die Produkt-Separierung müssen die Gleitleisten unter den Rollen positioniert werden.
- Für alle Werkstoffe und Oberflächen
- Rollen aus POM BK erhältlich

### Abmessungen

w	20 mm (0,79 in)	Rollenausparung (Rollenbreite 19 mm (0,75 in))
h <sub>s</sub>	3,5 mm (0,14 in)	Rollenüberstand Oberfläche
d <sub>rol</sub>	25 mm (0,98 in)	Rollendurchmesser
a	40 mm (1,6 in)	Minimaler Seitenabstand
b	80 mm (3,15 in)	Standard Rollenabstand in Querrichtung
s	n × S <sub>min</sub>	Standard Rollenabstand in Bandlaufrichtung (Standard: n = 2)
S <sub>min</sub>	40 mm (1,6 in)	Mindestrollenabstand in Bandlaufrichtung
W <sub>inc</sub>	100 mm (3,9 in)	Breitenteilung
W <sub>min</sub>	200 mm (7,9 in)	Mindestbandbreite
W <sub>B</sub>		Bandbreite
n <sub>rol</sub>		Anzahl der Rollen über die Bandbreite

### Zulässige Bandzugkraft

Um die maximal zulässige Bandzugkraft zu bestimmen, muss die effektiv belastbare Bandbreite (W<sub>B,ef</sub>) mit folgender Formel berechnet werden:

$$W_{B,ef} = W_B - (w \times n_{rol})$$

Beispiel:

$$W_B = 400 \text{ mm (15,75 in); } w = 20 \text{ mm (0,79 in); } n_{rol} = 4$$

$$W_{B,ef} = 400 - (20 \times 4) = 320 \text{ mm}$$

$$W_{B,ef} = 15,75 - (0,79 \times 4) = 12,6 \text{ in}$$

Hinweis: Zahnräder dürfen nicht auf Höhe der Rollen positioniert werden. Abweichungen des Rollenabstandes sind möglich, bitte setzen Sie sich dazu mit unserem Kundendienst in Verbindung. Reibungskoeffizient zwischen Band und Fördergut im Staubetrieb  $\mu_{st} = 0,04$ . Das bedeutet, der Staudruck beträgt ca. 4% des Fördergutgewichts.

Alle Maß- und Toleranzangaben gelten bei einer Temperatur von 21 °C. Informationen zu abweichenden Temperaturen finden Sie in Kapitel 4.4 „Temperatureinfluss auf die Bandabmessungen“. Alle zölligen Maßangaben sind gerundet.

Hinweis: Die Verwendung von Zubehör kann die minimalen Konstruktionsradien beeinflussen. Weitere Informationen dazu finden Sie in Kapitel 6.3.

## 1.2 DETAILLIERTE INFORMATIONEN ZU DEN SERIEN

**siegling prolink**  
modulbänder

### SERIE 8

Geradelaufende Bänder  
Teilung 25,4 mm (1 in)

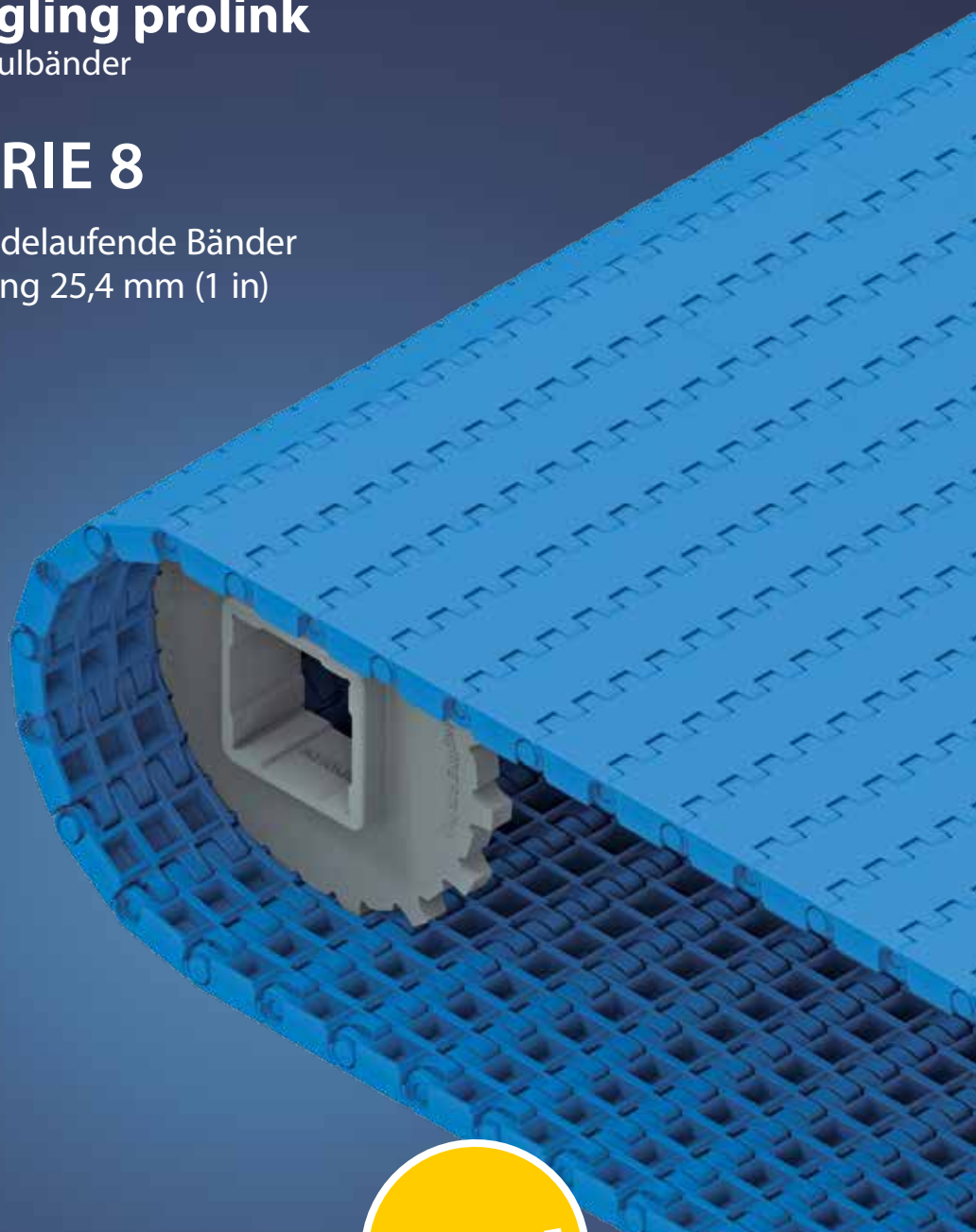

PATENTIERT

# SERIE 8 | ÜBERSICHT

siegling prolink  
modulbänder

Geradelaufende Bänder | Teilung 25,4 mm (1 in)

## Bänder für mittelschwere bis schwere Güter

### Seitenansicht: Maßstab 1:1

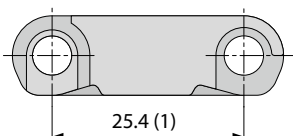

### Konstruktionsmerkmale

- geschlossene Scharnierkonstruktion ermöglicht hohe Zugkräfte
- starre Modulkonstruktion ermöglicht lange Förderstrecken
- außergewöhnliche Langlebigkeit durch robustes Modul- und Zahnraddesign
- geschlossene, massive Flanken
- schwerentflammbare Ausführung erhältlich (PXX-HC – konform mit DIN EN 13501-1)

### Grundlegende Daten

Teilung	25,4 mm (1 in)
Bandbreite min.	38,1 mm (1,5 in)
Breitenstufungen	12,7 mm (0,5 in)
Kupplungsstäbe	5 mm (0,2 in) aus Kunststoff (PBT, PP, PA-HT). Einteilig bis Bandbreite 1200 mm (47 in).

### Verfügbare Oberflächenstruktur und Durchlässigkeitsgrade

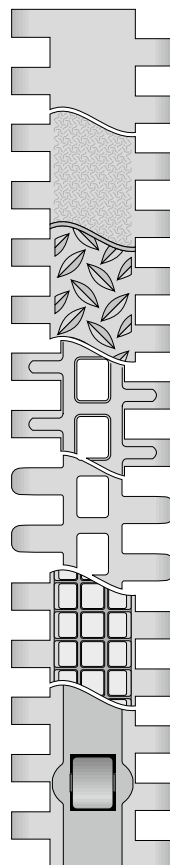

#### S8.1-0 FLT

Geschlossene, glatte Oberfläche

#### S8.1-0 SRS

Geschlossene, rutschhemmende Oberfläche

#### S8.1-0 NSK/S8.1-0 NSK2

Geschlossene, rutschfeste Oberfläche

#### S8.1-25 RAT

Durchlässige (25%) Oberfläche mit abgerundeten Auflageflächen

#### S8.1-30 FLT

Durchlässige (30%), glatte Oberfläche mit abgerundeten Scharnieren

#### S8-0 FRT1

Geschlossene Oberfläche mit Friction Top

#### S8-0 RTP A90

Geschlossene Oberfläche mit Roller Top

### Zahnräder

in verschiedenen Größen mit runder oder quadratischer Achsaufnahme, einteilig und geteilt



### Profile

in verschiedenen Höhen und Ausführungen für die Steigförderung

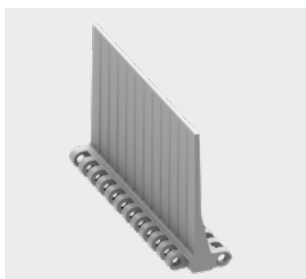

### Seitenplatten

in verschiedenen Höhen zum Führen von Schüttgütern



### Hold Down Tabs

Hold Down Tabs für eine zusätzliche Führung



# SERIE 8 | BANDTYPEN

siegling prolink  
modulbänder

Geradelaufendes Band | Teilung 25,4 mm (1 in)

## S8.1-0 FLT | geschlossene, glatte Oberfläche

Geschlossene, glatte Oberfläche

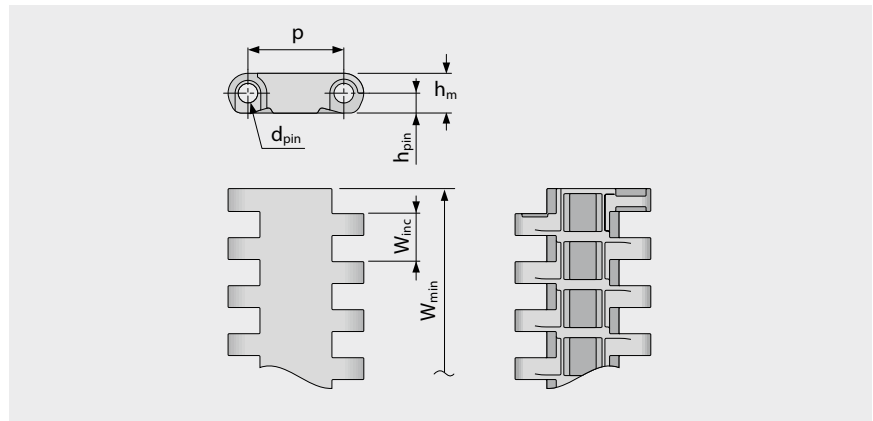
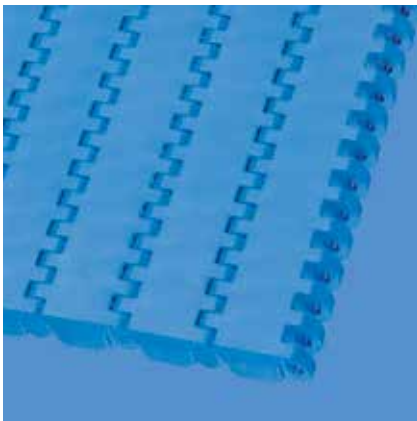

### Bandmaße

	p	d <sub>pin</sub>	h <sub>m</sub>	h <sub>pin</sub>	h <sub>s</sub>	W <sub>min</sub>	W <sub>inc</sub>	W <sub>tol</sub>	Mindestradien <sup>1)</sup>				
	Teilung	Kupplungsstab Ø	Dicke	Position Kupplungsstab	Höhe	Breite min.	Breitenstufung	Breiten-toleranz [%]	r1 C <sub>c</sub> x W <sub>B</sub>	r2	r3	r4	r5
mm	25,4	5,0	10,5	5,3	0,0	38,1	12,7	±0,2	–	25,4	50,8	76,2	25,4
inch	1,0	0,2	0,41	0,21	0,0	1,5	0,5	±0,2	–	1,0	2,0	3,0	1,0

### Als Standardwerkstoff verfügbar<sup>3)</sup>

Band		Kupplungsstab		nom. Bandzugkraft, Geraden		Gewicht		Breiten-abweichung	Temperatur		Zertifikate <sup>2)</sup>		
Werkstoff	Farbe	Werkstoff	Farbe	[N/mm]	[lb/ft]	[kg/m <sup>2</sup> ]	[lb/ft <sup>2</sup> ]	[%]	[°C]	[°F]	FDA	EU	MHLW
PA-HT	BK	PA-HT	BK	30	2056	10,7	2,19	1,49	-30/155	-22/311	–	–	–
POM	BL	PBT	BL	40	2741	11,0	2,25	-0,31	-45/90	-49/194	●	●	●
POM	LG	PBT	UC	40	2741	11,0	2,25	-0,31	-45/90	-49/194	●	●	●
POM	WT	PBT	UC	40	2741	11,0	2,25	-0,31	-45/90	-49/194	●	●	●
POM-CR	AT	PBT	UC	40	2741	11,0	2,25	-0,31	-45/90	-49/194			
PP	WT	PP	WT	20	1370	7,1	1,45	0,0	5/100	41/212	●	●	●
PP	LG	PP	WT	20	1370	7,1	1,45	0,0	5/100	41/212	●	●	●
PP	BL	PP	BL	20	1370	7,1	1,45	0,0	5/100	41/212	●	●	●

### Optional

PXX-HC	BK	PBT	BL	20	1370	7,9	1,62	0,0	5/100	41/212	–	–	
--------	----	-----	----	----	------	-----	------	-----	-------	--------	---	---	--

Breite der gespritzten Module: 51 mm (2,0 in), 76 mm (3,0 in), 152 mm (6,0 in), 229 mm (9,0 in)

■ AT (Anthrazit), ■ BK (Schwarz), ■ BL (Blau), ■ LG (Hellgrau), □ UC (Keine Farbe), □ WT (Weiß)

Alle Maß- und Toleranzangaben gelten bei einer Temperatur von 21 °C. Informationen zu abweichenden Temperaturen finden Sie in Kapitel 4.4 „Temperatureinfluss auf die Bandabmessungen“. Alle zölligen Maßangaben sind gerundet.

<sup>1)</sup> Kurvenradien: r1 = Kurveninnenradius, r2 = Umlenkradius, r3 = Einschnürrollenradius, r4 = Führungsleistenradius, r5 = Stützrollenradius

<sup>2)</sup> Konform mit der Verordnung 21 CFR der FDA | Konform mit den Richtlinien (EU) 10/2011 und (EG) 1935/2004 in Bezug auf die verwendeten Rohstoffe und Migrationsgrenzwerte | Konform mit der japanischen MHLW Verordnung 370

● = Verfügbar | – = Nicht verfügbar | Leere Zelle = nicht getestet

<sup>3)</sup> Weitere Werkstoffe und Farben auf Anfrage erhältlich



MOVEMENT SYSTEMS

# SERIE 8 | BANDTYPEN

siegling prolink  
modulbänder

Geradelaufendes Band | Teilung 25,4 mm (1 in)

## S8.1-0 SRS | geschlossene Oberfläche | rutschhemmend

Geschlossene Oberfläche | rutschhemmend, angenehmen beim Gehen und Knien

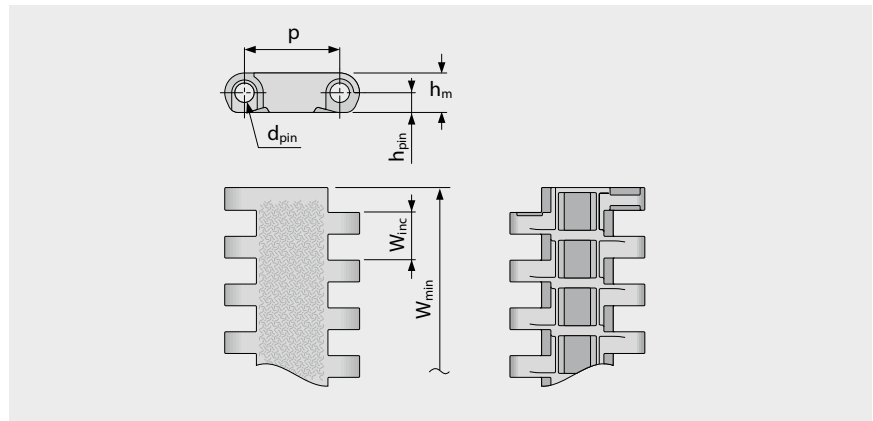
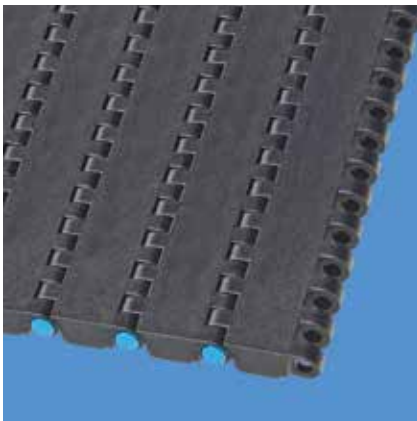

### Bandmaße

	p	d <sub>pin</sub>	h <sub>m</sub>	h <sub>pin</sub>	h <sub>s</sub>	W <sub>min</sub>	W <sub>inc</sub>	W <sub>tol</sub>	Mindestradien <sup>1)</sup>				
	Teilung	Kupplungsstab Ø	Dicke	Position Kupplungsstab	Höhe	Breite min.	Breitenstufung	Breiten-toleranz [%]	r1 C <sub>c</sub> x W <sub>B</sub>	r2	r3	r4	r5
mm	25,4	5,0	10,5	5,3	0,0	38,1	12,7	±0,2	–	25,4	50,8	76,2	25,4
inch	1,0	0,2	0,41	0,21	0,0	1,5	0,5	±0,2	–	1,0	2,0	3,0	1,0

### Als Standardwerkstoff verfügbar<sup>3)</sup>

Band		Kupplungsstab		nom. Bandzugkraft, Geraden		Gewicht		Breiten-abweichung [%]	Temperatur		Zertifikate <sup>2)</sup> Schwerentflammbar
Werkstoff	Farbe	Werkstoff	Farbe	[N/mm]	[lb/ft]	[kg/m <sup>2</sup> ]	[lb/ft <sup>2</sup> ]		[°C]	[°F]	
POM-CR	AT	PBT	BL	40	2741	11,0	2,25	-0,31	-45/90	-49/194	–
POM-HC	AT	PBT	BL	40	2741	11,0	2,25	-0,31	-45/90	-49/194	–
PP	LG	PP	WT	20	1370	7,1	1,45	0,0	5/100	41/212	
PXX-HC	BK	PBT	BL	20	1370	7,9	1,62	0,0	5/100	41/212	●

Breite der gespritzten Module: 51 mm (2,0 in), 76 mm (3,0 in), 152 mm (6,0 in), 229 mm (9,0 in)

■ AT (Anthrazit), ■ BK (Schwarz), ■ BL (Blau), ■ LG (Hellgrau), □ WT (Weiß)

Alle Maß- und Toleranzangaben gelten bei einer Temperatur von 21 °C. Informationen zu abweichenden Temperaturen finden Sie in Kapitel 4.4 „Temperatureinfluss auf die Bandabmessungen“. Alle zölligen Maßangaben sind gerundet.

<sup>1)</sup> Kurvenradien: r1 = Kurveninnenradius, r2 = Umlenkradius, r3 = Einschnürrollenradius, r4 = Führungsleistenradius, r5 = Stützrollenradius

<sup>2)</sup> Konform mit DIN EN 13501-1 Cfl-s1 (und DIN 4102 B1)

● = Verfügbar | – = Nicht verfügbar | Leere Zelle = nicht getestet

<sup>3)</sup> Weitere Werkstoffe und Farben auf Anfrage erhältlich



MOVEMENT SYSTEMS

# SERIE 8 | BANDTYPEN

siegling prolink  
modulbänder

Geradelaufendes Band | Teilung 25,4 mm (1 in)

## S8.1-0 NSK | geschlossene Oberfläche | rutschfest

Geschlossene Oberfläche | rutschfest für mehr Sicherheit beim Begehen des Bands | Abschnitte mit glatter Oberfläche über die gesamte Bandbreite zum Abstützen des Bands im Leertrum

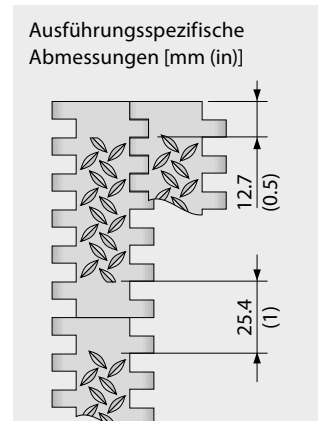
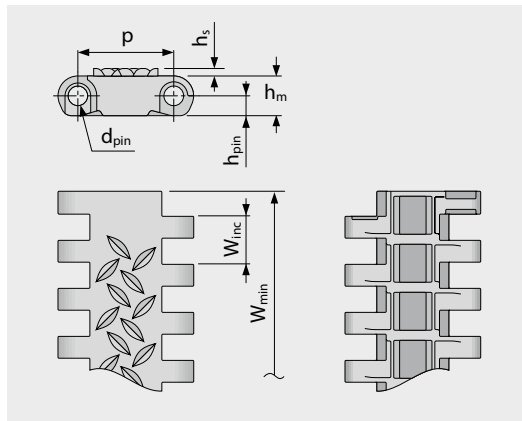
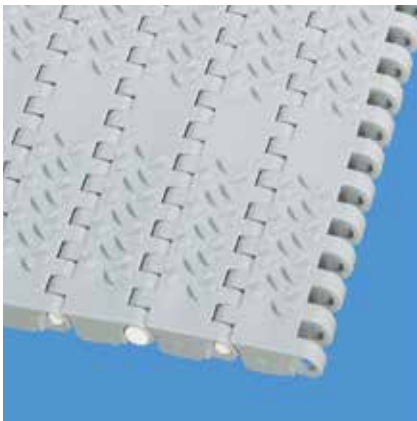

### Bandmaße

	p	d <sub>pin</sub>	h <sub>m</sub>	h <sub>pin</sub>	h <sub>s</sub>	W <sub>min</sub>	W <sub>inc</sub>	W <sub>tol</sub>	Mindestradien <sup>1)</sup>				
	Teilung	Kupplungsstab Ø	Dicke	Position Kupplungsstab	Höhe	Breite min.	Breitenstufung	Breiten-toleranz [%]	r1 C <sub>c</sub> x W <sub>B</sub>	r2	r3	r4	r5
mm	25,4	5,0	10,5	5,3	2,0	38,1	12,7	±0,2	–	25,4	50,8	76,2	25,4
inch	1,0	0,2	0,41	0,21	0,08	1,5	0,5	±0,2	–	1,0	2,0	3,0	1,0

### Als Standardwerkstoff verfügbar<sup>3)</sup>

Band		Kupplungsstab		nom. Bandzugkraft, Geraden		Gewicht		Breiten-abweichung [%]	Temperatur		Zertifikate <sup>2)</sup>		
Werkstoff	Farbe	Werkstoff	Farbe	[N/mm]	[lb/ft]	[kg/m <sup>2</sup> ]	[lb/ft <sup>2</sup> ]		[°C]	[°F]	FDA	EU	MHLW
POM	BL	PBT	BL	40	2741	11,0	2,25	-0,31	-45/90	-49/194	●	●	●
PP	LG	PP	WT	20	1370	7,1	1,45	0,0	5/100	41/212	●	●	●
<b>Optional</b>													
PXX-HC	BK	PBT	BL	20	1370	7,9	1,62	0,0	5/100	41/212	–	–	

Breite der gespritzten Module: 229 mm (9,0 in)

■ BK (Schwarz), ■ BL (Blau), ■ LG (Hellgrau), □ WT (Weiß)

Alle Maß- und Toleranzangaben gelten bei einer Temperatur von 21 °C. Informationen zu abweichenden Temperaturen finden Sie in Kapitel 4.4 „Temperatureinfluss auf die Bandabmessungen“. Alle zölligen Maßangaben sind gerundet.

<sup>1)</sup> Kurvenradien: r1 = Kurveninnenradius, r2 = Umlenkradius, r3 = Einschnürrollenradius, r4 = Führungsleistenradius, r5 = Stützrollenradius

<sup>2)</sup> Konform mit der Verordnung 21 CFR der FDA | Konform mit den Richtlinien (EU) 10/2011 und (EG) 1935/2004 in Bezug auf die verwendeten Rohstoffe und Migrationsgrenzwerte | Konform mit der japanischen MHLW Verordnung 370

● = Verfügbar | – = Nicht verfügbar | Leere Zelle = nicht getestet

<sup>3)</sup> Weitere Werkstoffe und Farben auf Anfrage erhältlich



MOVEMENT SYSTEMS

# SERIE 8 | BANDTYPEN

siegling prolink  
modulbänder

Geradelaufendes Band | Teilung 25,4 mm (1 in)

## S8.1-0 NSK2 | geschlossene Oberfläche | rutschfest (Design 2)

Geschlossene Oberfläche | rutschfest für mehr Sicherheit beim Begehen des Bandes | durchgehende NSK-Struktur über die gesamte Bandbreite

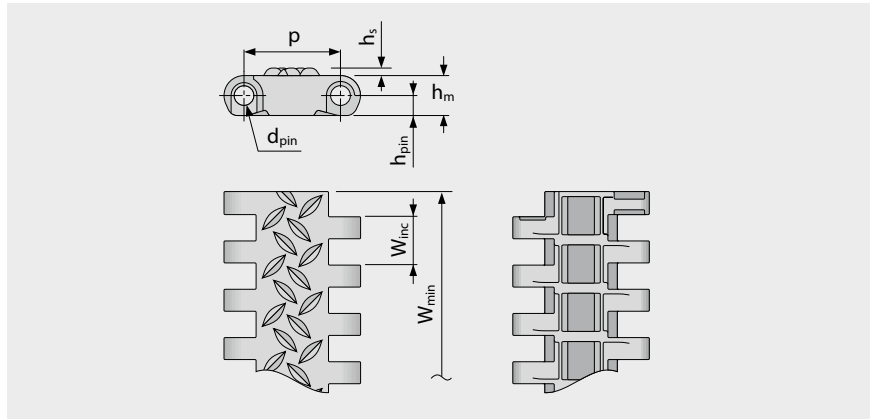
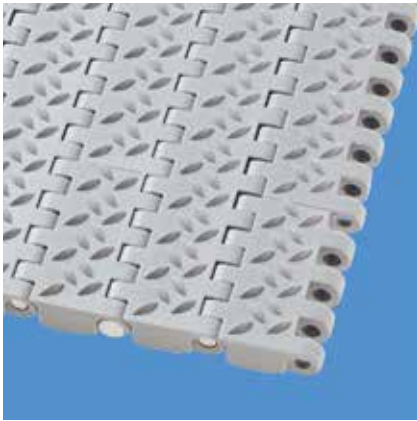

### Bandmaße

	p	d <sub>pin</sub>	h <sub>m</sub>	h <sub>pin</sub>	h <sub>s</sub>	W <sub>min</sub>	W <sub>inc</sub>	W <sub>tol</sub>	Mindestradien <sup>1)</sup>				
	Teilung	Kupplungsstab Ø	Dicke	Position Kupplungsstab	Höhe	Breite min.	Breitenstufung	Breiten-toleranz [%]	r1 C <sub>c</sub> x W <sub>B</sub>	r2	r3	r4	r5
mm	25,4	5,0	10,5	5,3	2,0	38,1	12,7	±0,2	–	25,4	50,8	76,2	25,4
inch	1,0	0,2	0,41	0,21	0,08	1,5	0,5	±0,2	–	1,0	2,0	3,0	1,0

### Als Standardwerkstoff verfügbar <sup>3)</sup>

Band		Kupplungsstab		nom. Bandzugkraft, Geraden		Gewicht		Breiten-abweichung	Temperatur		Zertifikate <sup>2)</sup>		
Werkstoff	Farbe	Werkstoff	Farbe	[N/mm]	[lb/ft]	[kg/m <sup>2</sup> ]	[lb/ft <sup>2</sup> ]	[%]	[°C]	[°F]	FDA	EU	MHLW
PP	LG	PP	WT	20	1370	7,1	1,45	0,0	5/100	41/212	●	●	●

Breite der gespritzten Module: 229 mm (9,0 in)

■ LG (Hellgrau), □ WT (Weiß)

Alle Maß- und Toleranzangaben gelten bei einer Temperatur von 21 °C. Informationen zu abweichenden Temperaturen finden Sie in Kapitel 4.4 „Temperatureinfluss auf die Bandabmessungen“. Alle zölligen Maßangaben sind gerundet.

<sup>1)</sup> Kurvenradien: r1 = Kurveninnenradius, r2 = Umlenkradius, r3 = Einschnürrollenradius, r4 = Führungsleistenradius, r5 = Stützrollenradius

<sup>2)</sup> Konform mit der Verordnung 21 CFR der FDA | Konform mit den Richtlinien (EU) 10/2011 und (EG) 1935/2004 in Bezug auf die verwendeten Rohstoffe und Migrationsgrenzwerte | Konform mit der japanischen MHLW Verordnung 370

● = Verfügbar | – = Nicht verfügbar | Leere Zelle = nicht getestet

<sup>3)</sup> Weitere Werkstoffe und Farben auf Anfrage erhältlich



MOVEMENT SYSTEMS

# SERIE 8 | BANDTYPEN

siegling prolink  
modulbänder

Geradelaufendes Band | Teilung 25,4 mm (1 in)

## S8.1-25 RAT | durchlässige (25 %) Oberfläche | abgerundete Auflagefläche

Durchlässige (25 %) Oberfläche mit abgerundeter Auflagefläche stellt minimalen Produktkontakt und gute Ablöseigenschaften sicher | 24 % Kontaktfläche (größte Öffnung: 9,7 x 7 mm/0,38 x 0,28 in)

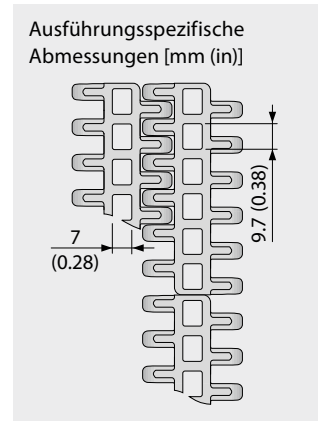
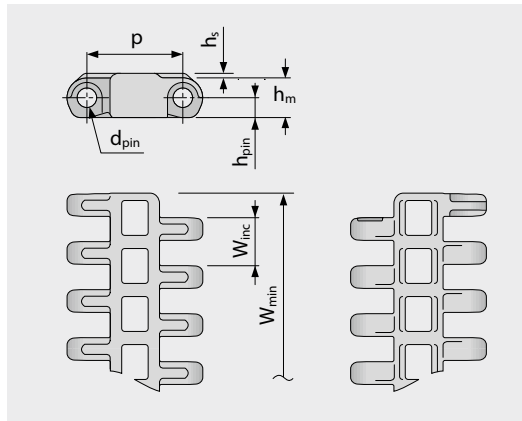
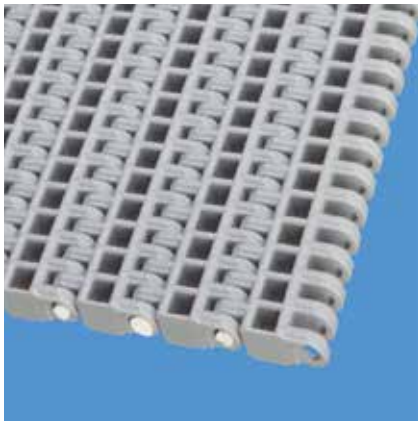

### Bandmaße

	p	d <sub>pin</sub>	h <sub>m</sub>	h <sub>pin</sub>	h <sub>s</sub>	W <sub>min</sub>	W <sub>inc</sub>	W <sub>tol</sub>	Mindestradien <sup>1)</sup>				
	Teilung	Kupplungsstab Ø	Dicke	Position Kupplungsstab	Höhe	Breite min.	Breitenstufung	Breiten-toleranz [%]	r1 C <sub>c</sub> x W <sub>B</sub>	r2	r3	r4	r5
mm	25,4	5,0	10,5	5,3	1,2	38,1	12,7	±0,2	–	25,4	50,8	76,2	25,4
inch	1,0	0,2	0,41	0,21	0,05	1,5	0,5	±0,2	–	1,0	2,0	3,0	1,0

### Als Standardwerkstoff verfügbar<sup>3)</sup>

Band		Kupplungsstab		nom. Bandzugkraft, Geraden		Gewicht		Breiten-abweichung	Temperatur		Zertifikate <sup>2)</sup>		
Werkstoff	Farbe	Werkstoff	Farbe	[N/mm]	[lb/ft]	[kg/m <sup>2</sup> ]	[lb/ft <sup>2</sup> ]	[%]	[°C]	[°F]	FDA	EU	MHLW
PA-HT	BK	PA-HT	BK	30	2056	9,8	2,01	1,53	-30/155	-22/311	–	–	
POM	BL	PBT	BL	40	2741	9,7	1,99	-0,61	-45/90	-49/194	●	●	●
PP	LG	PP	WT	20	1370	6,4	1,31	0,0	5/100	41/212	●	●	●
PP	BL	PP	BL	20	1370	6,4	1,31	0,0	5/100	41/212	●	●	●

### Optional

PE		PE		15	1028	6,7	1,37	-0,31	-70/65	-94/149			
----	--	----	--	----	------	-----	------	-------	--------	---------	--	--	--

Breite der gespritzten Module: 76 mm (3,0 in), 152 mm (6,0 in), 229 mm (9,0 in)

■ BK (Schwarz), ■ BL (Blau), ■ LG (Hellgrau), □ WT (Weiß)

Alle Maß- und Toleranzangaben gelten bei einer Temperatur von 21 °C. Informationen zu abweichenden Temperaturen finden Sie in Kapitel 4.4 „Temperatureinfluss auf die Bandabmessungen“. Alle zölligen Maßangaben sind gerundet.

<sup>1)</sup> Kurvenradien: r1 = Kurveninnenradius, r2 = Umlenkradius, r3 = Einschnürrollenradius, r4 = Führungsleistenradius, r5 = Stützrollenradius

<sup>2)</sup> Konform mit der Verordnung 21 CFR der FDA | Konform mit den Richtlinien (EU) 10/2011 und (EG) 1935/2004 in Bezug auf die verwendeten Rohstoffe und Migrationsgrenzwerte | Konform mit der japanischen MHLW Verordnung 370

● = Verfügbar | – = Nicht verfügbar | Leere Zelle = nicht getestet

<sup>3)</sup> Weitere Werkstoffe und Farben auf Anfrage erhältlich



MOVEMENT SYSTEMS

# SERIE 8 | BANDTYPEN

siegling prolink  
modulbänder

Geradelaufendes Band | Teilung 25,4 mm (1 in)

## S8.1-30 FLT | durchlässige (30%), glatte Oberfläche

Durchlässige (30%), glatte Oberfläche | 53% Kontaktfläche (größte Öffnung: 9,7 x 7 mm/0,38 x 0,28 in)

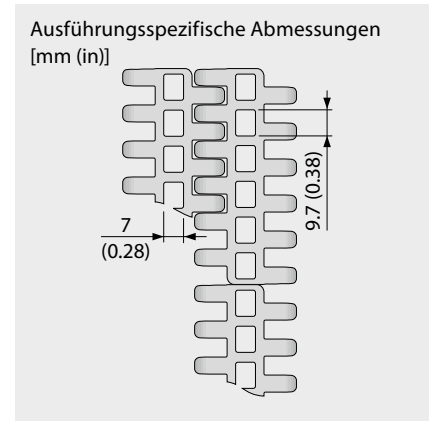
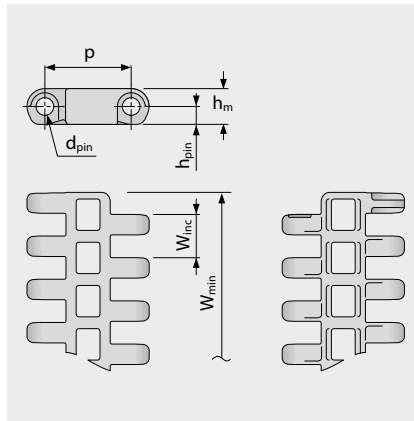
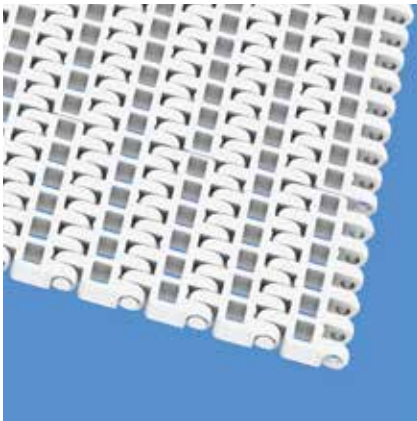

### Bandmaße

	p	d <sub>pin</sub>	h <sub>m</sub>	h <sub>pin</sub>	h <sub>s</sub>	W <sub>min</sub>	W <sub>inc</sub>	W <sub>tol</sub>	Mindestradien <sup>1)</sup>				
	Teilung	Kupplungsstab Ø	Dicke	Position Kupplungsstab	Höhe	Breite min.	Breitenstufung	Breiten-toleranz [%]	r1 C <sub>c</sub> x W <sub>B</sub>	r2	r3	r4	r5
mm	25,4	5,0	10,5	5,3	0,0	76,2	12,7	±0,2	–	25,4	50,8	76,2	25,4
inch	1,0	0,2	0,41	0,21	0,0	3,0	0,5	±0,2	–	1,0	2,0	3,0	1,0

### Als Standardwerkstoff verfügbar<sup>3)</sup>

Band		Kupplungsstab		nom. Bandzugkraft, Geraden		Gewicht		Breiten-abweichung [%]	Temperatur		Zertifikate <sup>2)</sup>		
Werkstoff	Farbe	Werkstoff	Farbe	[N/mm]	[lb/ft]	[kg/m <sup>2</sup> ]	[lb/ft <sup>2</sup> ]		[°C]	[°F]	FDA	EU	MHLW
POM	BL	PBT	BL	40	2741	9,0	1,84	-0,58	-45/90	-49/194	●	●	●
PP	BL	PP	BL	20	1370	5,8	1,19	0,0	5/100	41/212	●	●	●
PP	WT	PP	WT	20	1370	5,8	1,19	0,0	5/100	41/212	●	●	●
Optional													
PE	BL	PE	UC	15	1028	6,1	1,25	-0,31	-70/65	-94/149	●	●	●

Breite der gespritzten Module: 76 mm (3,0 in), 191 mm (7,5 in)

■ BL (Blau), □ UC (Keine Farbe), □ WT (Weiß)

Alle Maß- und Toleranzangaben gelten bei einer Temperatur von 21 °C. Informationen zu abweichenden Temperaturen finden Sie in Kapitel 4.4 „Temperatureinfluss auf die Bandabmessungen“. Alle zölligen Maßangaben sind gerundet.

<sup>1)</sup> Kurvenradien: r1 = Kurveninnenradius, r2 = Umlenkradius, r3 = Einschnürrollenradius, r4 = Führungsleistenradius, r5 = Stützrollenradius

<sup>2)</sup> Konform mit der Verordnung 21 CFR der FDA | Konform mit den Richtlinien (EU) 10/2011 und (EG) 1935/2004 in Bezug auf die verwendeten Rohstoffe und Migrationsgrenzwerte | Konform mit der japanischen MHLW Verordnung 370

● = Verfügbar | – = Nicht verfügbar | Leere Zelle = nicht getestet

<sup>3)</sup> Weitere Werkstoffe und Farben auf Anfrage erhältlich



MOVEMENT SYSTEMS

# SERIE 8 | BANDTYPEN

siegling prolink  
modulbänder

Geradelaufendes Band | Teilung 25,4 mm (1 in)

## S8-0 FRT1 | geschlossene Oberfläche | Friction Top (Design 1)

Geschlossene Oberfläche | Friction Top mit Würfelstruktur | Rillen für mehr Flexibilität und bessere Abfuhr von Verschmutzungen

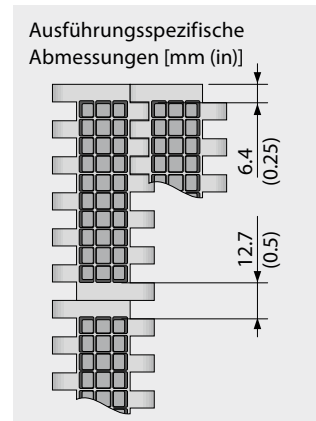
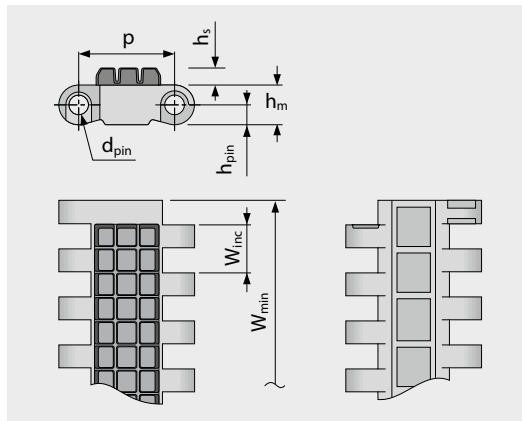

### Bandmaße

	p	d <sub>pin</sub>	h <sub>m</sub>	h <sub>pin</sub>	h <sub>s</sub>	W <sub>min</sub>	W <sub>inc</sub>	W <sub>tol</sub>	Mindestradien <sup>1)</sup>				
	Teilung	Kupplungsstab Ø	Dicke	Position Kupplungsstab	Höhe	Breite min.	Breitenstufung	Breiten-toleranz [%]	r1 C <sub>c</sub> x W <sub>B</sub>	r2	r3	r4	r5
mm	25,4	5,0	10,5	5,3	4,5	76,2	76,2	±0,2	–	25,4	50,8	76,2	25,4
inch	1,0	0,2	0,41	0,21	0,18	3,0	3,0	±0,2	–	1,0	2,0	3,0	1,0

### Als Standardwerkstoff verfügbar <sup>3)</sup>

Band		Kupplungsstab		Gummi		nom. Bandzugkraft, Geraden		Gewicht		Breiten-abweichung	Temperatur		Zertifikate <sup>2)</sup>		
Werkstoff	Farbe	Werkstoff	Farbe	Werkstoff	Farbe	[N/mm]	[lb/ft]	[kg/m <sup>2</sup> ]	[lb/ft <sup>2</sup> ]	[%]	[°C]	[°F]	FDA	EU	MHLW
POM	BL	PBT	BL	R6	BK	40	2741	17,7	3,63	-0,31	-45/60	-49/140	–	–	
POM	AT	PBT	BL	R6	BK	40	2741	17,7	3,63	-0,31	-45/60	-49/140	–	–	
PP	LG	PP	WT	R7	BK	20	1370	12,6	2,58	0,0	5/100	41/212	●	●	
PP	BL	PP	BL	R4	BG	20	1370	12,6	2,58	0,0	5/100	41/212			
<b>Optional</b>															
PP	BL	PP	BL	R7	BG	20	1370	12,6	2,58	0,0	5/100	41/212	●	●	

Breite der gespritzten Module: 229 mm (9,0 in)

■ AT (Anthrazit), ■ BG (Beige), ■ BK (Schwarz), ■ BL (Blau), ■ LG (Hellgrau), □ WT (Weiß)

Alle Maß- und Toleranzangaben gelten bei einer Temperatur von 21 °C. Informationen zu abweichenden Temperaturen finden Sie in Kapitel 4.4 „Temperatureinfluss auf die Bandabmessungen“. Alle zölligen Maßangaben sind gerundet.

<sup>1)</sup> Kurvenradien: r1 = Kurveninnenradius, r2 = Umlenkradius, r3 = Einschnürrollenradius, r4 = Führungsleistenradius, r5 = Stützrollenradius

<sup>2)</sup> Konform mit der Verordnung 21 CFR der FDA | Konform mit den Richtlinien (EU) 10/2011 und (EG) 1935/2004 in Bezug auf die verwendeten Rohstoffe und Migrationsgrenzwerte | Konform mit der japanischen MHLW Verordnung 370

● = Verfügbar | – = Nicht verfügbar | Leere Zelle = nicht getestet

<sup>3)</sup> Weitere Werkstoffe und Farben auf Anfrage erhältlich



MOVEMENT SYSTEMS

# SERIE 8 | BANDTYPEN

siegling prolink  
modulbänder

Geradelaufendes Band | Teilung 25,4 mm (1 in)

## S8-0 RTP A90 | geschlossene Oberfläche | Roller Top A90

Geschlossene Oberfläche mit Roller Top (90° zur Förderrichtung) | Ausführung für reibungsarmen Querauf- oder -abschub von Stückgütern

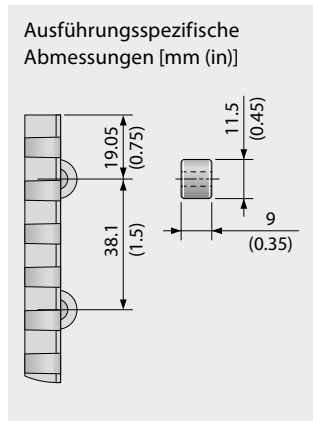
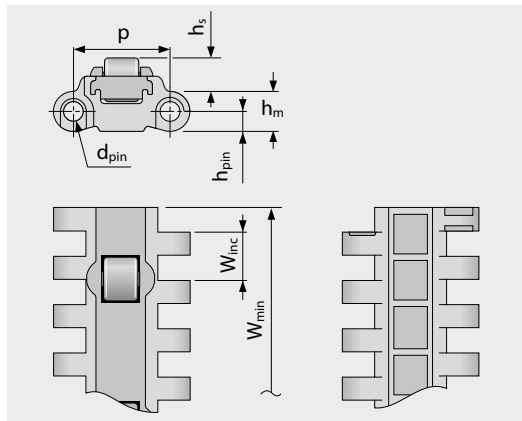
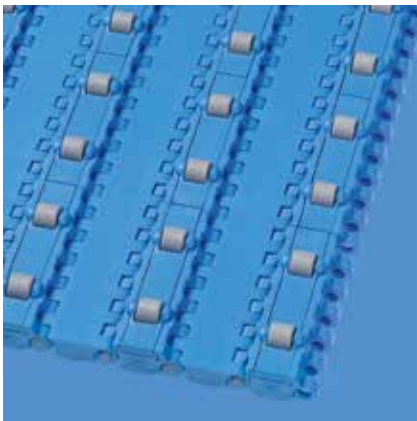

### Bandmaße

	p	d <sub>pin</sub>	h <sub>m</sub>	h <sub>pin</sub>	h <sub>s</sub>	W <sub>min</sub>	W <sub>inc</sub>	W <sub>tol</sub>	Mindestradien <sup>1)</sup>				
	Teilung	Kupplungsstab Ø	Dicke	Position Kupplungsstab	Höhe	Breite min.	Breitenstufung	Breiten-toleranz [%]	r1 C <sub>c</sub> x W <sub>B</sub>	r2	r3	r4	r5
mm	25,4	5,0	10,5	5,3	8,8	228,6	76,2	±0,2	-	25,4	50,8	76,2	25,4
inch	1,0	0,2	0,41	0,21	0,35	9,0	3,0	±0,2	-	1,0	2,0	3,0	1,0

### Als Standardwerkstoff verfügbar <sup>3)</sup>

Band		Kupplungsstab		nom. Bandzugkraft, Geraden		Gewicht		Breiten-abweichung	Temperatur		Zertifikate <sup>2)</sup>		
Werkstoff	Farbe	Werkstoff	Farbe	[N/mm]	[lb/ft]	[kg/m <sup>2</sup> ]	[lb/ft <sup>2</sup> ]	[%]	[°C]	[°F]	FDA	EU	MHLW
POM	BL	PBT	BL	20	1370	14,3	2,93	-0,31	-45/90	-49/194	●	●	●

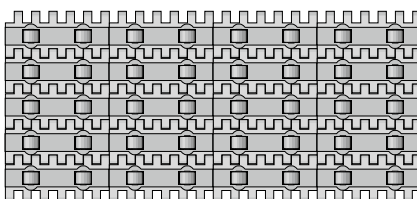

Standardanordnung

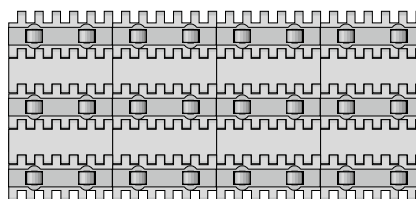

Anordnung 1

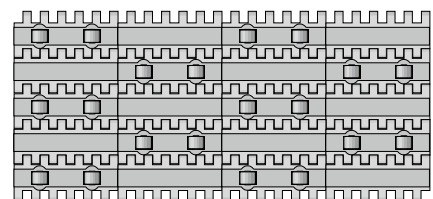

Anordnung 2

■ BL (Blau)

Alle Maß- und Toleranzangaben gelten bei einer Temperatur von 21 °C. Informationen zu abweichenden Temperaturen finden Sie in Kapitel 4.4 „Temperatureinfluss auf die Bandabmessungen“. Alle zölligen Maßangaben sind gerundet.

<sup>1)</sup> Kurvenradien: r1 = Kurveninnenradius, r2 = Umlenkradius, r3 = Einschnürrollenradius, r4 = Führungsleistenradius, r5 = Stützrollenradius

<sup>2)</sup> Konform mit der Verordnung 21 CFR der FDA | Konform mit den Richtlinien (EU) 10/2011 und (EG) 1935/2004 in Bezug auf die verwendeten Rohstoffe und Migrationsgrenzwerte | Konform mit der japanischen MHLW Verordnung 370

● = Verfügbar | - = Nicht verfügbar | Leere Zelle = nicht getestet

<sup>3)</sup> Weitere Werkstoffe und Farben auf Anfrage erhältlich



MOVEMENT SYSTEMS

# SERIE 8 | BANDTYPEN

siegling prolink  
modulbänder

Geradelaufendes Band | Teilung 25,4 mm (1 in)

## S8.1-30 FLT GT | durchlässige (30%), glatte Oberfläche · Führungsstege

Durchlässige (30%), glatte Oberfläche | 53% Kontaktfläche (größte Öffnung: 9,7 x 7 mm/0,38 x 0,28 in) | mit Führungsstegen für die Kettenführung bei langen, hygienekritischen Förderbändern

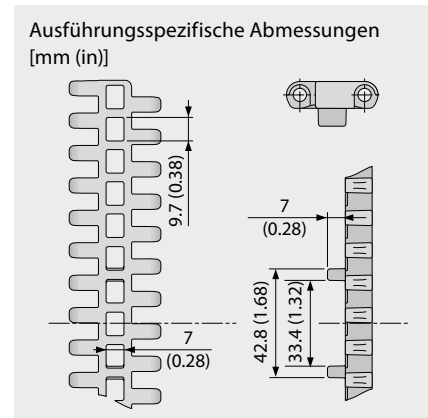
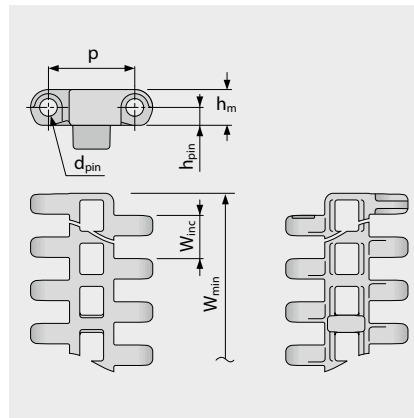
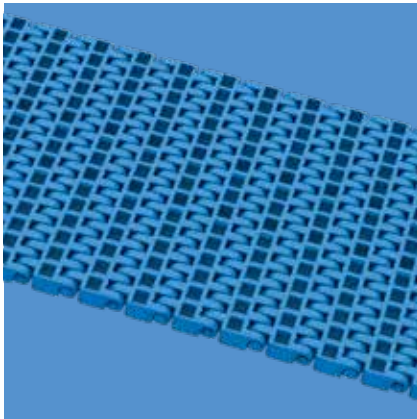

### Bandmaße

	p	d <sub>pin</sub>	h <sub>m</sub>	h <sub>pin</sub>	h <sub>s</sub>	W <sub>min</sub>	W <sub>inc</sub>	W <sub>tol</sub>	Mindestradien <sup>1)</sup>				
	Teilung	Kupplungsstab Ø	Dicke	Position Kupplungsstab	Höhe	Breite min.	Breitenstufung	Breiten-toleranz [%]	r1 C <sub>c</sub> x W <sub>B</sub>	r2	r3	r4	r5
mm	25,4	5,0	10,5	5,3	0,0	191,0	0,0	±0,2	-	25,4	50,8	76,2	25,4
inch	1,0	0,2	0,41	0,21	0,0	7,52	0,0	±0,2	-	1,0	2,0	3,0	1,0

### Als Standardwerkstoff verfügbar <sup>3)</sup>

Band		Kupplungsstab		nom. Bandzugkraft, Geraden		Gewicht		Breiten-abweichung	Temperatur		Zertifikate <sup>2)</sup>		
Werkstoff	Farbe	Werkstoff	Farbe	[N/mm]	[lb/ft]	[kg/m <sup>2</sup> ]	[lb/ft <sup>2</sup> ]	[%]	[°C]	[°F]	FDA	EU	MHLW
POM	BL	PBT	BL	40	2741	9,1	1,86	-0,58	-45/90	-49/194	●	●	●
<b>Optional</b>													
PE	BL	PE	UC	15	1028	6,1	1,25	-0,31	-70/65	-94/149	●	●	●
PP	BL	PP	BL	20	1370	5,9	1,21	0,0	5/100	41/212	●	●	●
PP	WT	PP	WT	20	1370	5,9	1,21	0,0	5/100	41/212	●	●	●



Standardbandkonfiguration (Unterseite)  
GT in jeder Reihe

Breite der gespritzten Module: 191 mm (7,5 in)

■ BL (Blau), □ UC (Keine Farbe), □ WT (Weiß)

Alle Maß- und Toleranzangaben gelten bei einer Temperatur von 21 °C. Informationen zu abweichenden Temperaturen finden Sie in Kapitel 4.4 „Temperatureinfluss auf die Bandabmessungen“. Alle zölligen Maßangaben sind gerundet.

<sup>1)</sup> Kurvenradien: r1 = Kurveninnenradius, r2 = Umlenkradius, r3 = Einschnürrollenradius, r4 = Führungsleistenradius, r5 = Stützrollenradius

<sup>2)</sup> Konform mit der Verordnung 21 CFR der FDA | Konform mit den Richtlinien (EU) 10/2011 und (EG) 1935/2004 in Bezug auf die verwendeten Rohstoffe und Migrationsgrenzwerte | Konform mit der japanischen MHLW Verordnung 370

● = Verfügbar | - = Nicht verfügbar | Leere Zelle = nicht getestet

<sup>3)</sup> Weitere Werkstoffe und Farben auf Anfrage erhältlich



MOVEMENT SYSTEMS

# SERIE 8 | ZAHNRÄDER

siegling prolink  
modulbänder

Geradlaufendes Band | Teilung 25,4 mm (1 in)

## S8 SPR | Zahnräder

Tiefer Zahneingriff für schwere Güter

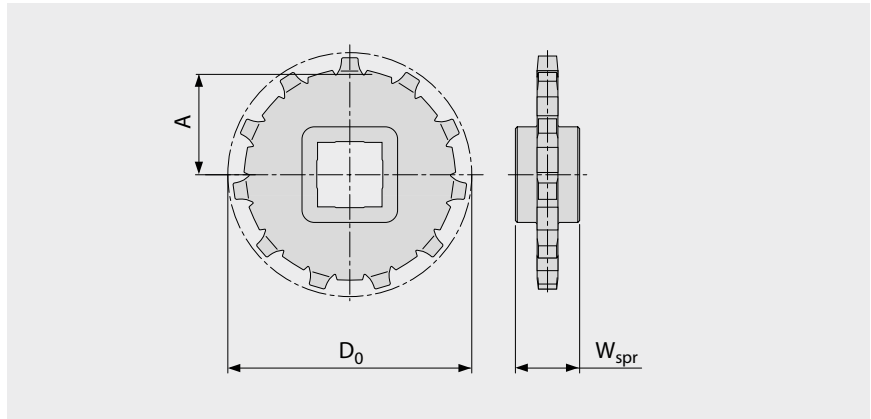
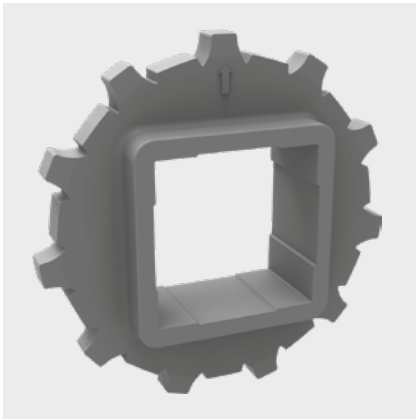

### Wichtige Abmessungen

Zahnradgröße (Anzahl der Zähne)		Z11	Z12	Z15	Z18	Z19	Z22
W <sub>spr</sub>	mm	25,0	25,0	25,0	25,0	25,0	25,0
	inch	0,98	0,98	0,98	0,98	0,98	0,98
D <sub>0</sub>	mm	90,2	99,5	122,7	148,5	155,7	181,2
	inch	3,55	3,92	4,83	5,85	6,13	7,13
A <sub>max</sub>	mm	39,9	44,5	56,1	69,0	72,6	85,4
	inch	1,57	1,75	2,21	2,72	2,86	3,36
A <sub>min</sub>	mm	38,3	43,0	54,9	68,0	71,6	84,5
	inch	1,51	1,69	2,16	2,68	2,82	3,33

**Achsaufnahme** (● = rund, ■ = quadratisch; ○ oder □ = optional)

30	mm	●	●	●	●		
40	mm	■	■	● / ■	■	■	
60	mm			■		■	
50	mm						■
80	mm					■	
1	inch		●			●	
1,25	inch		●			●	
1,5	inch	○ / ■	■	■		■	
2	inch				●		
2,5	inch					■	

Werkstoff: PA, Farbe: LG

■ LG (Hellgrau)

Alle Maß- und Toleranzangaben gelten bei einer Temperatur von 21 °C. Alle zölligen Maßangaben sind gerundet.

Detaillierte Maßangaben für Zahnräder und Wellen siehe Anhang 6.3.

Anzahl der Zahnräder (Zahnradabstand) siehe Kapitel 3.2.



MOVEMENT SYSTEMS

# SERIE 8 | GETEILTE ZAHNRÄDER

siegling prolink  
modulbänder

Geradlaufendes Band | Teilung 25,4 mm (1 in)

## S8 SPR-SP | Geteilte Zahnräder

Einfacher Zusammenbau ohne Demontieren der Welle | tiefer Zahneingriff für schwere Güter

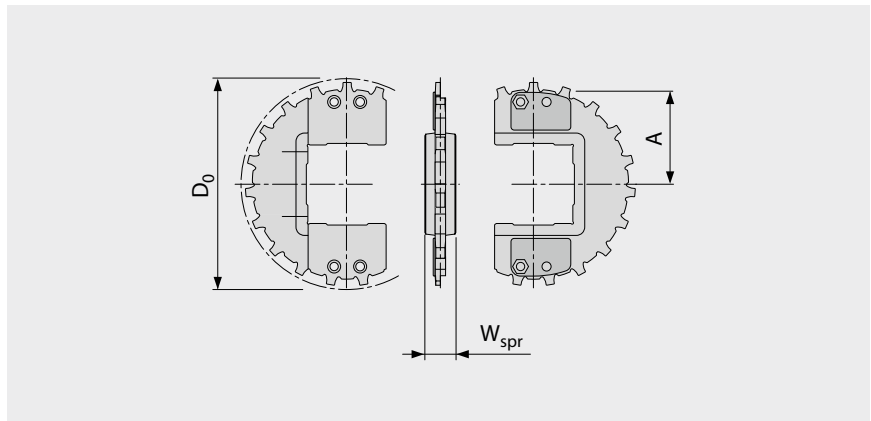
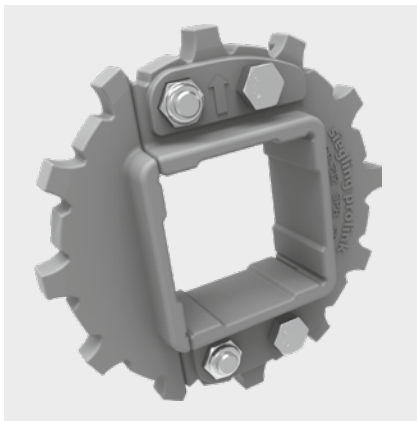

### Wichtige Abmessungen

Zahnradgröße (Anzahl der Zähne)		Z12	Z16	Z19	Z21	Z22
W <sub>spr</sub>	mm	25,0	25,0	25,0	25,0	25,0
	inch	0,98	0,98	0,98	0,98	0,98
D <sub>0</sub>	mm	99,5	132,2	155,7	172,9	181,2
	inch	3,92	5,20	6,13	6,81	7,13
A <sub>max</sub>	mm	44,5	60,8	72,6	81,3	85,4
	inch	1,75	2,39	2,86	3,20	3,36
A <sub>min</sub>	mm	43,0	59,7	71,6	80,2	84,5
	inch	1,69	2,35	2,82	3,16	3,33

### Achsaufnahme (● = rund, ■ = quadratisch; ○ oder □ = optional)

40	mm	■	● / ■	● / ■	■	
60	mm		● / ■	● / ■	■	
90	mm					■
1	inch	●				
1,5	inch	■	● / ■	● / ■	■	
2,5	inch		○ / ■	● / ■	■	

Standardwerkstoff: PA, Farbe: LG

Optional: Werkstoff: PP, Farbe: WT

■ LG (Hellgrau), □ WT (Weiß)

Alle Maß- und Toleranzangaben gelten bei einer Temperatur von 21 °C. Alle zölligen Maßangaben sind gerundet.

Detaillierte Maßangaben für Zahnräder und Wellen siehe Anhang 6.3.

Anzahl der Zahnräder (Zahnradabstand) siehe Kapitel 3.2.



MOVEMENT SYSTEMS

# SERIE 8 | PROFILE

siegling prolink  
modulbänder

Geradelaufendes Band | Teilung 25,4 mm (1 in)

## S8-0 FLT PMU

Profile mit verstärktem Fuß für hohes Beladungsgewicht

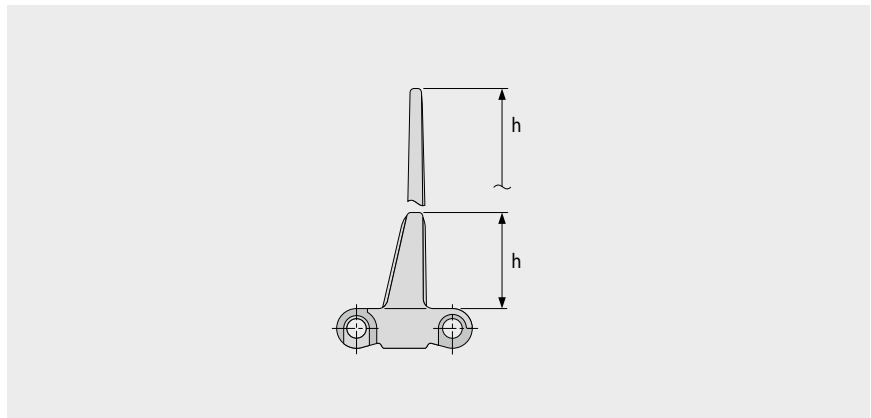

### Grundlegende Daten

Werkstoff	Farbe	Höhe (h)	
		25,4 mm 1 inch	76 mm 3 inch
POM	BL	●	●
POM-CR	AT	●	●
PP	BL	●	●
PP	LG	●	●
PP	WT	●	●
PA-HT	BK	●	●

Formbreite: 152 mm (6,0 in)

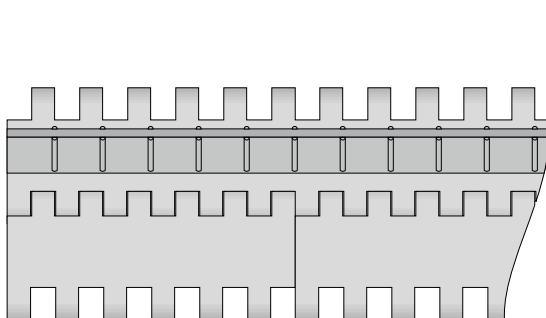

Standardanordnung S8-0 FLT PMU

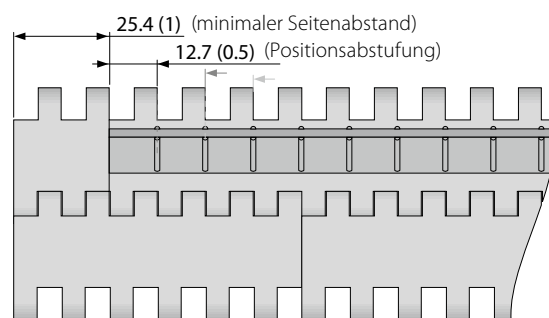

Anordnung mit randfreier Zone S8-0 FLT PMU

■ AT (Anthrazit), ■ BK (Schwarz), ■ BL (Blau), ■ LG (Hellgrau), □ WT (Weiß)

Alle Maß- und Toleranzangaben gelten bei einer Temperatur von 21 °C. Informationen zu abweichenden Temperaturen finden Sie in Kapitel 4.4 „Temperatureinfluss auf die Bandabmessungen“. Alle zölligen Maßangaben sind gerundet.

Hinweis: Die Verwendung von Zubehör kann die minimalen Konstruktionsradien beeinflussen. Weitere Informationen dazu finden Sie in Kapitel 6.3.



MOVEMENT SYSTEMS

# SERIE 8 | PROFILE

siegling prolink  
modulbänder

Geradelaufendes Band | Teilung 25,4 mm (1 in)

## S8.1-0 NCL PMU

Höchstes am Markt verfügbares Profilmodul für Bänder mit 25,4mm Teilung. Sehr hohe Schlagfestigkeit durch verstärkten Profilfuß und Rippen in TPC1.

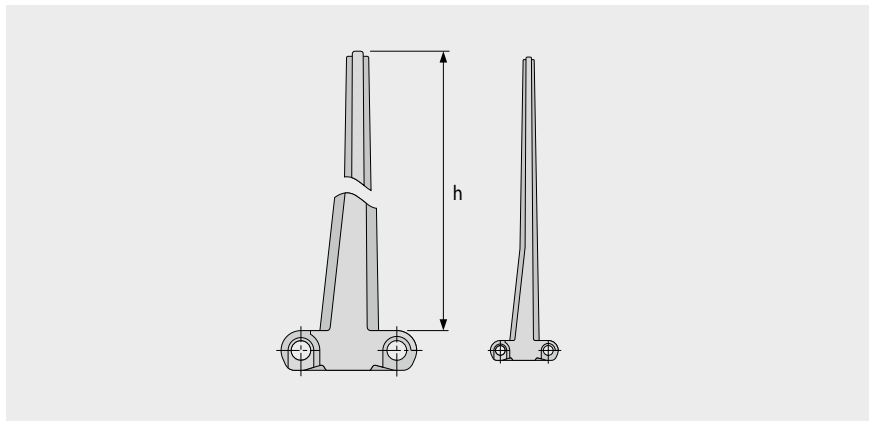
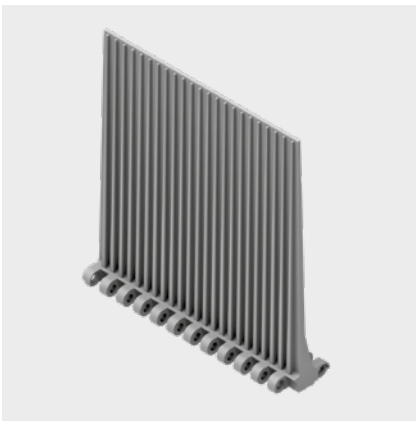

### Grundlegende Daten

Werkstoff	Farbe	Höhe (h)
		152,4 mm 6 inch
TPC1	LG	●

Formbreite: 152 mm (6,0 in)

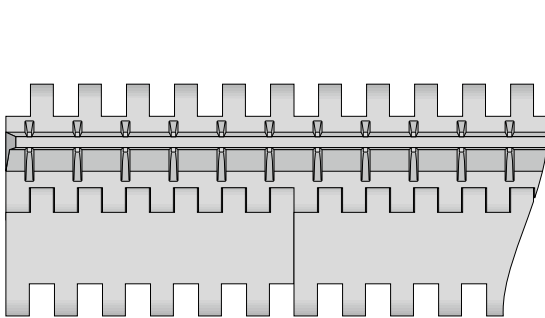

Standardanordnung 8.1-0 NCL PMU

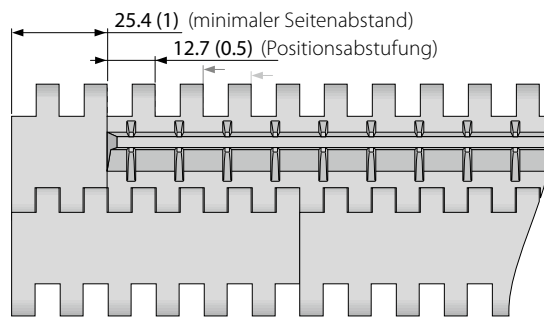

Anordnung mit randfreier Zone S8.1-0 NCL PMU

■ LG (Hellgrau)

Alle Maß- und Toleranzangaben gelten bei einer Temperatur von 21 °C. Informationen zu abweichenden Temperaturen finden Sie in Kapitel 4.4 „Temperatureinfluss auf die Bandabmessungen“. Alle zölligen Maßangaben sind gerundet.

Hinweis: Die Verwendung von Zubehör kann die minimalen Konstruktionsradien beeinflussen. Weitere Informationen dazu finden Sie in Kapitel 6.3.



MOVEMENT SYSTEMS

# SERIE 8 | SEITENPLATTEN

siegling prolink  
modulbänder

Geradelaufendes Band | Teilung 25,4 mm (1 in)

## S8 SG | Seitenplatten

Zum Führen von Schüttgütern (nur für  $h_s = 0$  mm/in)



Empfohlene Laufrichtung

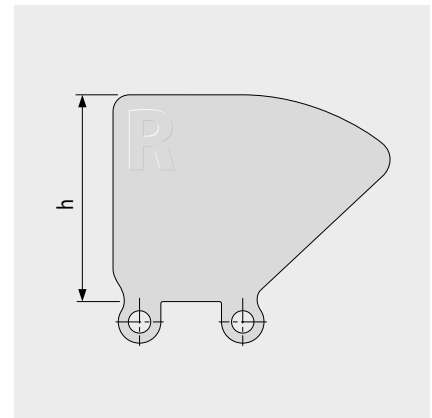
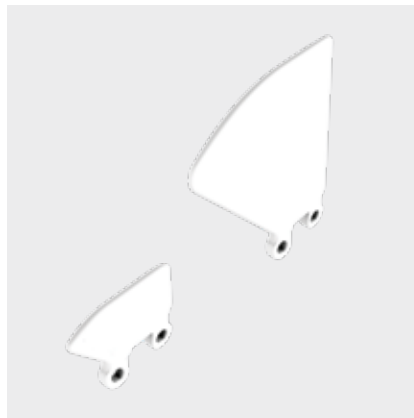

### Grundlegende Daten

Werkstoff	Farbe	Höhe (h)			
		25 mm 1 inch	50 mm 2 inch	75 mm 3 inch	100 mm 4 inch
PE	LB	●	●	●	●
PE	WT	●	●	●	●
PE-MD	BL	●	●		
PP	LB	●	●	●	●
PP	WT	●	●	●	●

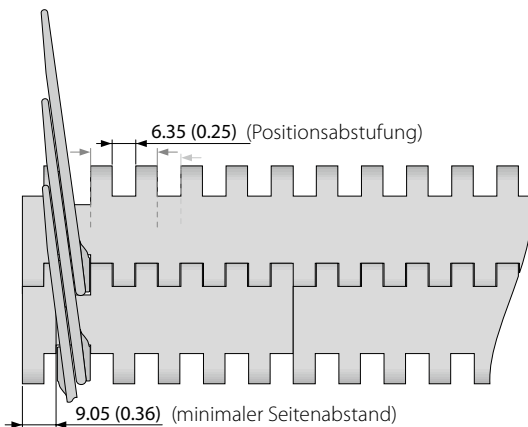

■ BL (Blau), ■ LB (Hellblau), □ WT (Weiß)

Alle Maß- und Toleranzangaben gelten bei einer Temperatur von 21 °C. Informationen zu abweichenden Temperaturen finden Sie in Kapitel 4.4 „Temperatureinfluss auf die Bandabmessungen“. Alle zölligen Maßangaben sind gerundet.

Hinweis: Die Verwendung von Zubehör kann die minimalen Konstruktionsradien beeinflussen. Weitere Informationen dazu finden Sie in Kapitel 6.3.



MOVEMENT SYSTEMS

# SERIE 8 | HOLD DOWN TABS

siegling prolink  
modulbänder

Geradelaufendes Band | Teilung 25,4 mm (1 in)

## S8 HDT | Hold Down Tabs

Für breitere Bänder, um ein Anheben des Bands bei Knickförderern zu vermeiden | als schmale Einzelmodule gefertigt, um Festigkeit, Stabilität und Reinigungsfähigkeit zu verbessern

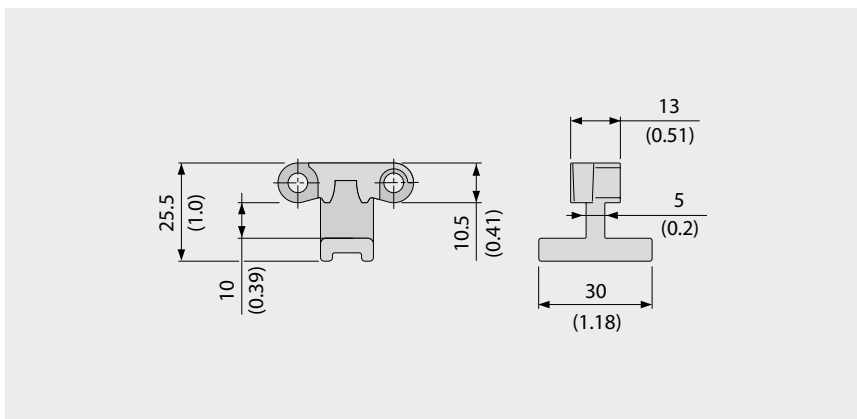
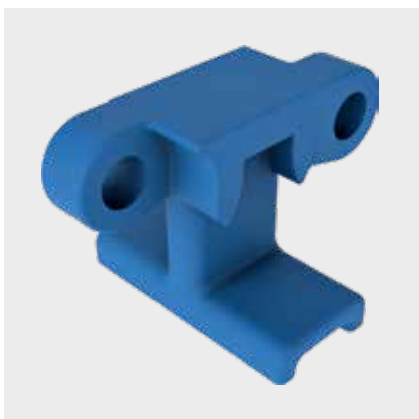

### Grundlegende Daten

Werkstoff	Farbe
POM	BL

Der Einsatz von Hold Down Tabs führt zu Einschränkungen bei der Wahl von Zahnrad- und Wellengröße, weil ein ausreichender Abstand zur Welle gewährleistet werden muss (siehe Kapitel 3.3 „Hold Down Tabs“).

### Beispiel

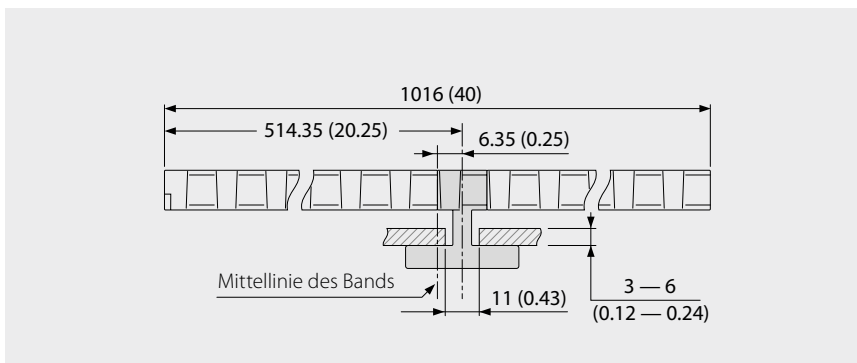

### Mit HDT einsetzbare Zahnräder

Zahnradgröße (Anzahl der Zähne)	Maximale Achsaufnahme – rund		Maximale Achsaufnahme – quadratisch	
	[mm]	[in]	[mm]	[in]
Z11	40	1,5	30	1,25
Z12	45	1,75	35	1,5
Z15	70	2,75	55	2,0
Z18	95	3,5	70	2,75
Z19	100	3,75	75	3,0

■ BL (Blau)

Alle Maß- und Toleranzangaben gelten bei einer Temperatur von 21 °C. Informationen zu abweichenden Temperaturen finden Sie in Kapitel 4.4 „Temperatureinfluss auf die Bandabmessungen“. Alle zölligen Maßangaben sind gerundet.

Hinweis: Die Verwendung von Zubehör kann die minimalen Konstruktionsradien beeinflussen. Weitere Informationen dazu finden Sie in Kapitel 6.3.



MOVEMENT SYSTEMS

## S8.1 PRR | Pin Retained Rollers

Für Stau-Anwendungen mit geringem Staudruck oder für die Produkt-Separierung

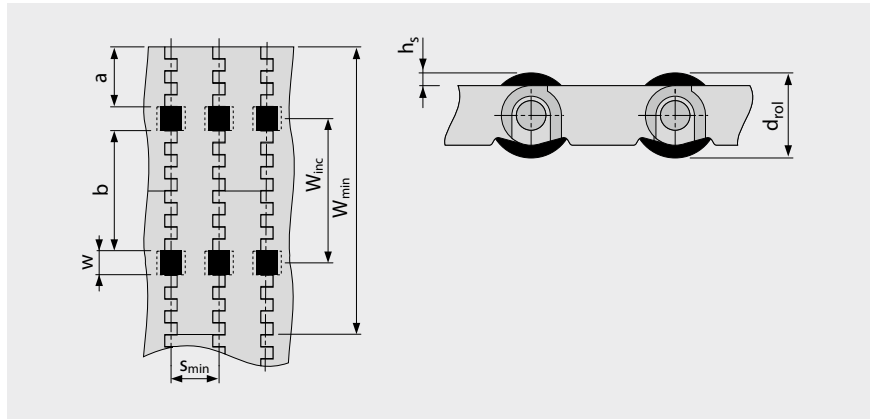
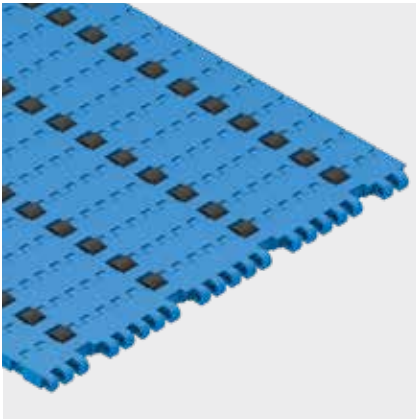

- Um einen geringen Staudruck zu gewährleisten, müssen die Gleitleisten zwischen den Rollen positioniert werden.
- Für die Produkt-Separierung müssen die Gleitleisten unter den Rollen positioniert werden.
- Für alle Werkstoffe und Oberflächen
- Rollen aus POM BK und TPE LG (R10) erhältlich

### Abmessungen

w	12,7 mm (0,5 in)	Rollenausparung (Rollenbreite 12 mm (0,47 in))
h <sub>s</sub>	2,25 mm (0,09 in)	Rollenüberstand Oberfläche
d <sub>rol</sub>	15 mm (0,59 in)	Rollendurchmesser
a	31,75 mm (1,25 in)	Minimaler Seitenabstand
b	63,5 mm (2,5 in)	Standard Rollenabstand in Querrichtung
s	n x s <sub>min</sub>	Standard Rollenabstand in Bandlaufrichtung (Standard: n = 1)
s <sub>min</sub>	25,4 mm (1,0 in)	Mindestrollenabstand in Bandlaufrichtung
W <sub>inc</sub>	76,2 mm (3,0 in)	Breitenteilung
W <sub>min</sub>	152,4 mm (6,0 in)	Mindestbandbreite
W <sub>B</sub>		Bandbreite
n <sub>rol</sub>		Anzahl der Rollen über die Bandbreite

### Zulässige Bandzugkraft

Um die maximal zulässige Bandzugkraft zu bestimmen, muss die effektiv belastbare Bandbreite (W<sub>B,ef</sub>) mit folgender Formel berechnet werden:

$$W_{B,ef} = W_B - (w \times n_{rol})$$

Beispiel:

$$W_B = 228,6 \text{ mm (9,0 in); } w = 12,7 \text{ mm (0,5 in); } n_{rol} = 3$$

$$W_{B,ef} = 228,6 - (12,7 \times 3) = 190,5 \text{ mm}$$

$$W_{B,ef} = 9,0 - (0,5 \times 3) = 7,5 \text{ in}$$

Hinweis: Zahnräder dürfen nicht auf Höhe der Rollen positioniert werden. Abweichungen des Rollenabstandes sind möglich, bitte setzen Sie sich dazu mit unserem Kundendienst in Verbindung. Reibungskoeffizient zwischen Band und Fördergut im Staubetrieb  $\mu_{st} = 0,04$ . Das bedeutet, der Staudruck beträgt ca. 4% des Fördergutgewichts.

Alle Maß- und Toleranzangaben gelten bei einer Temperatur von 21 °C. Informationen zu abweichenden Temperaturen finden Sie in Kapitel 4.4 „Temperatureinfluss auf die Bandabmessungen“. Alle zölligen Maßangaben sind gerundet.

Hinweis: Die Verwendung von Zubehör kann die minimalen Konstruktionsradien beeinflussen. Weitere Informationen dazu finden Sie in Kapitel 6.3.

## 1.2 DETAILLIERTE INFORMATIONEN ZU DEN SERIEN

**siegling prolink**  
modulbänder

### **SERIE 9**

Kurven- und Spiralbänder  
Teilung 50 mm (1,97 in)

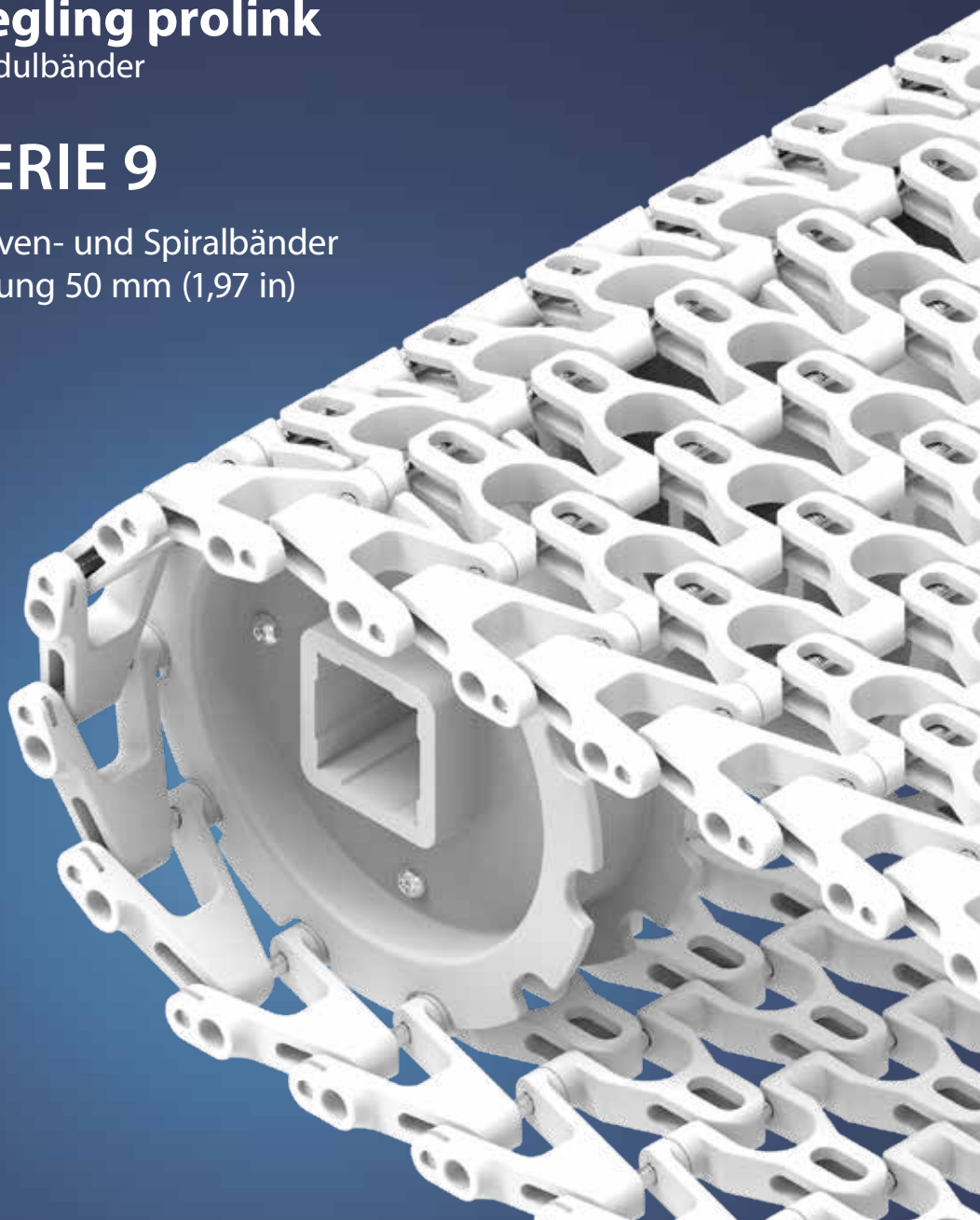

## Bänder für den Transport mittelschwerer bis schwerer Güter (Lebensmittel und andere)

### Seitenansicht: Maßstab 1:1

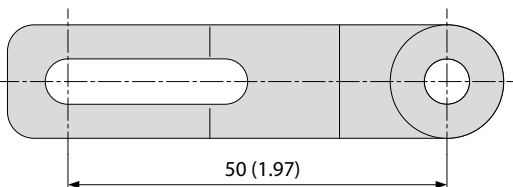

### Konstruktionsmerkmale

- für gerade und kurvige Förderstrecken
- Durchlässigkeit von 57 % für eine hervorragende Luftzirkulation und Drainage
- Kupplungsstäbe aus rostfreiem Edelstahl für große Lasten und eine hohe Quersteifigkeit, weniger Bandunterstützungen und eine ebene Kurvenlage
- kein Hängenbleiben an den Bandkanten dank sicherer Befestigung der Kupplungsstäbe

### Grundlegende Daten

Teilung	50 mm (1,97 in)
Bandbreite min.	100 mm (3,9 in)
Breitenstufungen	50 mm (1,97 in)
Kupplungsstäbe	6 mm (0,24 in) aus rostfreiem Edelstahl

### Verfügbare Oberflächenstruktur und Durchlässigkeitsgrade

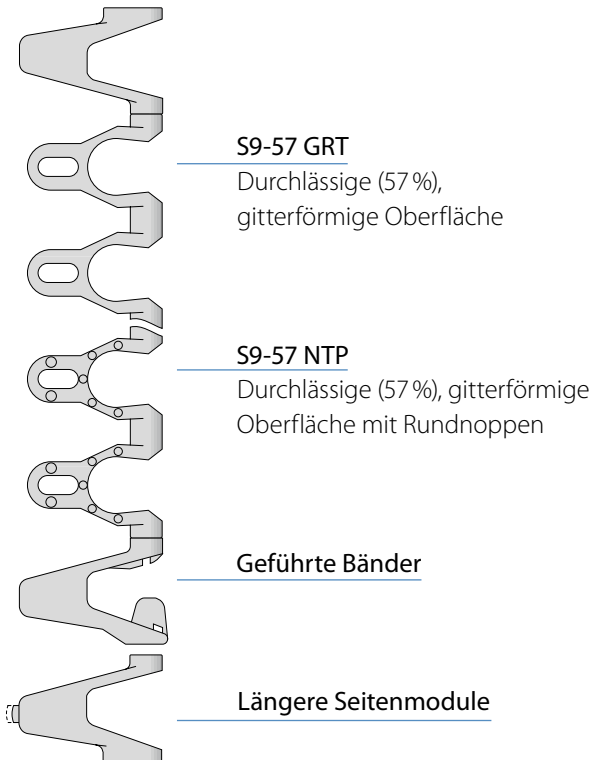

### Achtung!

Wegen der großen Oberflächenöffnungen darf im Betrieb nicht in oder auf das Band gegriffen werden

### Zahnräder

in verschiedenen Größen mit runder oder quadratischer Achsaufnahme



### Profile

in verschiedenen Höhen und Ausführungen für die Steigförderung



### Seitenplatten

in verschiedenen Höhen zum Führen von Schüttgütern



### Self-Stacker

Selbststapler-Randmodule in unterschiedlichen Höhen für Spiralbandanwendungen



# SERIE 9 | BANDTYPEN

siegling prolink  
modulbänder

Kurven- und Spiralband | Teilung 50 mm (1,97 in) |  $C_c = 1,8$

## S9-57 GRT | durchlässige (57 %) Oberfläche | Gitterstruktur

Durchlässige (57 %) Oberfläche für hervorragende Luftzirkulation und Drainage | 31 % Kontaktfläche (größte Öffnung:  $\varnothing = 24,3 \text{ mm}/0,96 \text{ in}$ ) | Gitterstruktur | Kollapsfaktor ( $C_c$ ) = 1,8

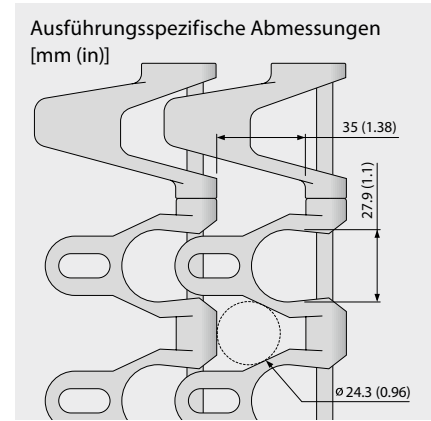
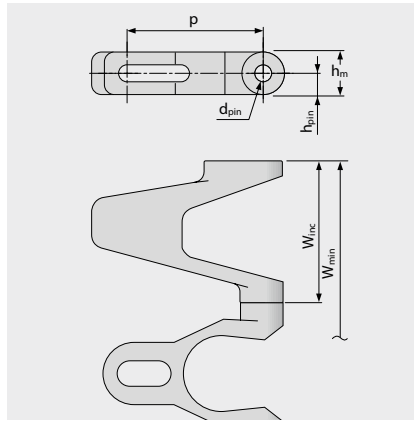
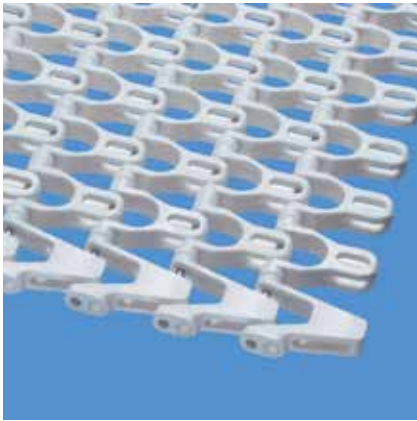

### Bandmaße

	p	d <sub>pin</sub>	h <sub>m</sub>	h <sub>pin</sub>	h <sub>s</sub>	W <sub>min</sub>	W <sub>inc</sub>	W <sub>tol</sub>	Mindestradien <sup>1)</sup>				
	Teilung	Kupplungsstab $\varnothing$	Dicke	Position Kupplungsstab	Höhe	Breite min.	Breitenstufung	Breiten-toleranz [%]	r1 C <sub>c</sub> x W <sub>B</sub>	r2	r3	r4	r5
mm	50,0	6,0	15,0	7,5	0,0	150,0	50,0	±0,3	1,8 x W <sub>B</sub>	50,0	100,0	150,0	50,0
inch	1,97	0,24	0,59	0,3	0,0	5,91	1,97	±0,3	1,8 x W <sub>B</sub>	1,97	3,94	5,91	1,97

W<sub>B</sub> = Bandbreite, weitere Informationen zu r1 siehe Seite III-31

### Als Standardwerkstoff verfügbar<sup>3)</sup>

Band		Kupplungsstab Werkstoff	nom. Bandzugkraft, Geraden		nom. Bandzugkraft, Kurven		Gewicht		Breiten-abweichung [%]	Temperatur		Zertifikate <sup>2)</sup>		
Werkstoff	Farbe		[N/mm]	[lb/ft]	[N]	[lb]	[kg/m <sup>2</sup> ]	[lb/ft <sup>2</sup> ]		[°C]	[°F]	FDA	EU	MHLW
PA*	BL	SS	24	1645	2240	504	11,3	2,31	0,0	-40/120	-40/248	●	●	●
PE	WT	SS	12	822	NR	NR	9,5	1,95	0,0	-70/65	-94/149	●	●	●
POM-CR	UC	SS	30	2056	2800	629	11,5	2,36	0,0	-45/90	-49/194	●	●	●
POM-CR	LG	SS	30	2056	2800	629	11,5	2,36	0,0	-45/90	-49/194	●	●	●
POM-CR	DB	SS	30	2056	2800	629	11,5	2,36	0,0	-45/90	-49/194	●	●	●
PP	WT	SS	22	1507	1600	360	9,3	1,9	0,0	5/100	41/212	●	●	●
PP	LG	SS	22	1507	1600	360	9,3	1,9	0,0	5/100	41/212	●	●	●

NR = nicht empfohlen

\* Die Werte gelten für trockene Umgebungsbedingungen (RH < 50%). Modulbänder aus PA-Material absorbieren Wasser in nasser Umgebung, wodurch sie sich ausdehnen und die nominale Bandzugkraft verringert wird.

**Achtung!** Wegen der großen Oberflächenöffnungen muss das Personal angewiesen werden, nicht in oder auf das Band zu greifen.

■ DB (Dunkelblau), ■ LG (Hellgrau), □ WT (Weiß), □ UC (Keine Farbe)

Alle Maß- und Toleranzangaben gelten bei einer Temperatur von 21 °C. Informationen zu abweichenden Temperaturen finden Sie in Kapitel 4.4 „Temperatureinfluss auf die Bandabmessungen“. Alle zölligen Maßangaben sind gerundet.

<sup>1)</sup> Kurvenradien: r1 = Kurveninnenradius, r2 = Umlenkradius, r3 = Einschnürrollenradius, r4 = Führungsleistenradius, r5 = Stützrollenradius

<sup>2)</sup> Konform mit der Verordnung 21 CFR der FDA | Konform mit den Richtlinien (EU) 10/2011 und (EG) 1935/2004 in Bezug auf die verwendeten Rohstoffe und Migrationsgrenzwerte | Konform mit der japanischen MHLW Verordnung 370

● = Verfügbar | - = Nicht verfügbar | Leere Zelle = nicht getestet

<sup>3)</sup> Weitere Werkstoffe und Farben auf Anfrage erhältlich



MOVEMENT SYSTEMS

# SERIE 9 | BANDTYPEN

siegling prolink  
modulbänder

Kurven- und Spiralband | Teilung 50 mm (1,97 in) |  $C_c = 1,8$

## S9-57 NTP | durchlässige (57 %) Oberfläche | mit Rundnoppen

Durchlässige (57 %) Oberfläche für hervorragende Luftzirkulation und Drainage | Gitterstruktur mit 3,0 mm (0,12 in) hohen Noppen | 4 % Kontaktfläche (größte Öffnung:  $\varnothing = 24,3$  mm/0,96 in) | mit Noppen für verbesserte Mitnahme und reduzierte Kontaktfläche für bessere Ablöseigenschaften | Kollapsfaktor ( $C_c$ ) = 1,8

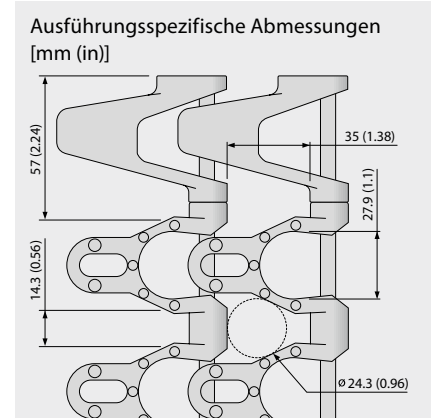
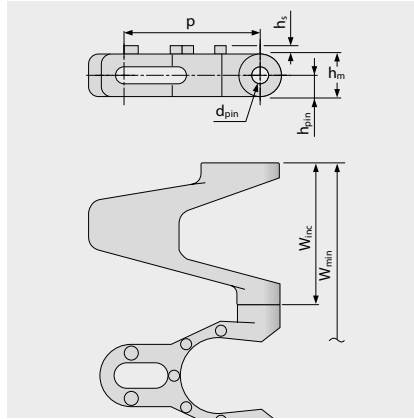
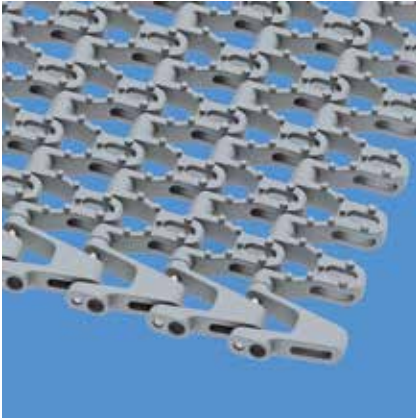

### Bandmaße

	p	d <sub>pin</sub>	h <sub>m</sub>	h <sub>pin</sub>	h <sub>s</sub>	W <sub>min</sub>	W <sub>inc</sub>	W <sub>tol</sub>	Mindestradien <sup>1)</sup>				
	Teilung	Kupplungsstab $\varnothing$	Dicke	Position Kupplungsstab	Höhe	Breite min.	Breitenstufung	Breiten-toleranz [%]	r1 $C_c \times W_B$	r2	r3	r4	r5
mm	50,0	6,0	15,0	7,5	3,0	150,0	50,0	$\pm 0,3$	$1,8 \times W_B$	50,0	100,0	150,0	50,0
inch	1,97	0,24	0,59	0,3	0,12	5,91	1,97	$\pm 0,3$	$1,8 \times W_B$	1,97	3,94	5,91	1,97

$W_B$  = Bandbreite, weitere Informationen zu r1 siehe Seite III-31

### Optional<sup>3)</sup>

Band		Kupplungsstab	nom. Bandzugkraft, Geraden		nom. Bandzugkraft, Kurven		Gewicht		Breitenabweichung	Temperatur		Zertifikate <sup>2)</sup>		
Werkstoff	Farbe	Werkstoff	[N/mm]	[lb/ft]	[N]	[lb]	[kg/m <sup>2</sup> ]	[lb/ft <sup>2</sup> ]	[%]	[°C]	[°F]	FDA	EU	MHLW
PE		SS	12	822	NR	NR	9,7	1,99	0,0	-70/65	-94/149			
POM-CR		SS	30	2056	2800	629	11,7	2,4	0,0	-45/90	-49/194			
PP	LG	SS	22	1507	1600	360	9,4	1,93	0,0	5/100	41/212	●	●	●

NR = nicht empfohlen

**Achtung!** Wegen der großen Oberflächenöffnungen muss das Personal angewiesen werden, nicht in oder auf das Band zu greifen.

■ LG (Hellgrau)

Alle Maß- und Toleranzangaben gelten bei einer Temperatur von 21 °C. Informationen zu abweichenden Temperaturen finden Sie in Kapitel 4.4 „Temperatureinfluss auf die Bandabmessungen“. Alle zölligen Maßangaben sind gerundet.

<sup>1)</sup> Kurvenradien: r1 = Kurveninnenradius, r2 = Umlenkradius, r3 = Einschnürrollenradius, r4 = Führungsleistenradius, r5 = Stützrollenradius

<sup>2)</sup> Konform mit der Verordnung 21 CFR der FDA | Konform mit den Richtlinien (EU) 10/2011 und (EG) 1935/2004 in Bezug auf die verwendeten Rohstoffe und Migrationsgrenzwerte | Konform mit der japanischen MHLW Verordnung 370

● = Verfügbar | - = Nicht verfügbar | Leere Zelle = nicht getestet

<sup>3)</sup> Weitere Werkstoffe und Farben auf Anfrage erhältlich



MOVEMENT SYSTEMS

# SERIE 9 | BANDTYPEN

siegling prolink  
modulbänder

Kurven- und Spiralband | Teilung 50 mm (1,97 in) |  $C_c = 1,8$

## S9-57 GRT G | durchlässige (57%) Oberfläche | Gitterstruktur · geführt

Durchlässige (57%) Oberfläche für hervorragende Luftzirkulation und Drainage | 31 % Kontaktfläche (größte Öffnung:  $\varnothing = 24,3$  mm/0,96 in) | Gitterstruktur | geführte Version (G) ermöglicht Ausnutzung der gesamten Bandbreite | Kollapsfaktor ( $C_c$ ) = 1,8

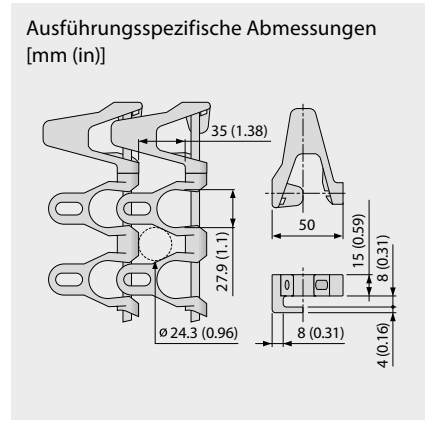
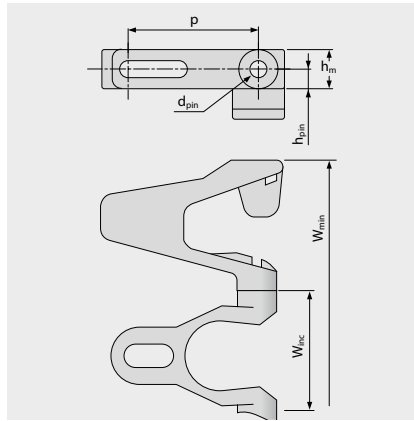

### Bandmaße

	p	d <sub>pin</sub>	h <sub>m</sub>	h <sub>pin</sub>	h <sub>s</sub>	W <sub>min</sub>	W <sub>inc</sub>	W <sub>tol</sub>	Mindestradien <sup>1)</sup>				
	Teilung	Kupplungsstab $\varnothing$	Dicke	Position Kupplungsstab	Höhe	Breite min.	Breitenstufung	Breiten-toleranz [%]	r1 $C_c \times W_B$	r2	r3	r4	r5
mm	50,0	6,0	15,0	7,5	0,0	150,0	50,0	$\pm 0,3$	$1,8 \times W_B$	50,0	100,0	150,0	50,0
inch	1,97	0,24	0,59	0,3	0,0	5,91	1,97	$\pm 0,3$	$1,8 \times W_B$	1,97	3,94	5,91	1,97

$W_B$  = Bandbreite, weitere Informationen zu r1 siehe Seite III-31

### Als Standardwerkstoff verfügbar <sup>3)</sup>

Band		Kupplungsstab	nom. Bandzugkraft, Geraden		nom. Bandzugkraft, Kurven		Gewicht		Breitenabweichung	Temperatur		Zertifikate <sup>2)</sup>		
Werkstoff	Farbe	Werkstoff	[N/mm]	[lb/ft]	[N]	[lb]	[kg/m <sup>2</sup> ]	[lb/ft <sup>2</sup> ]	[%]	[°C]	[°F]	FDA	EU	MHLW
POM-CR	UC	SS	30	2056	2800	629	11,5	2,36	0,0	-45/90	-49/194	●	●	●
PP	WT	SS	22	1507	1600	360	9,3	1,9	0,0	5/100	41/212	●	●	●
<b>Optional</b>														
PE		SS	12	822	NR	NR	9,5	1,95	0,0	-70/65	-94/149			

NR = nicht empfohlen

**Achtung!** Wegen der großen Oberflächenöffnungen muss das Personal angewiesen werden, nicht in oder auf das Band zu greifen.

WT (Weiß),  UC (Keine Farbe)

Alle Maß- und Toleranzangaben gelten bei einer Temperatur von 21 °C. Informationen zu abweichenden Temperaturen finden Sie in Kapitel 4.4 „Temperatureinfluss auf die Bandabmessungen“. Alle zölligen Maßangaben sind gerundet.

<sup>1)</sup> Kurvenradien: r1 = Kurveninnenradius, r2 = Umlenkradius, r3 = Einschnürrollenradius, r4 = Führungsleistenradius, r5 = Stützrollenradius

<sup>2)</sup> Konform mit der Verordnung 21 CFR der FDA | Konform mit den Richtlinien (EU) 10/2011 und (EG) 1935/2004 in Bezug auf die verwendeten Rohstoffe und Migrationsgrenzwerte | Konform mit der japanischen MHLW Verordnung 370

● = Verfügbar | - = Nicht verfügbar | Leere Zelle = nicht getestet

<sup>3)</sup> Weitere Werkstoffe und Farben auf Anfrage erhältlich



MOVEMENT SYSTEMS

# SERIE 9 | BANDTYPEN

siegling prolink  
modulbänder

Kurven- und Spiralband | Teilung 50 mm (1,97 in) |  $C_c = 1,8$

## S9-57 NTP G | durchlässige (57%) Oberfläche | mit Rundnoppen · geführt

Durchlässige (57%) Oberfläche für hervorragende Luftzirkulation und Drainage | mit Noppen für verbesserte Mitnahme (4% Kontaktfläche, größte Öffnung:  $\varnothing = 24,3$  mm/0,96 in) | geführte Version (G) ermöglicht Ausnutzung der gesamten Bandbreite | Kollapsfaktor ( $C_c$ ) = 1,8

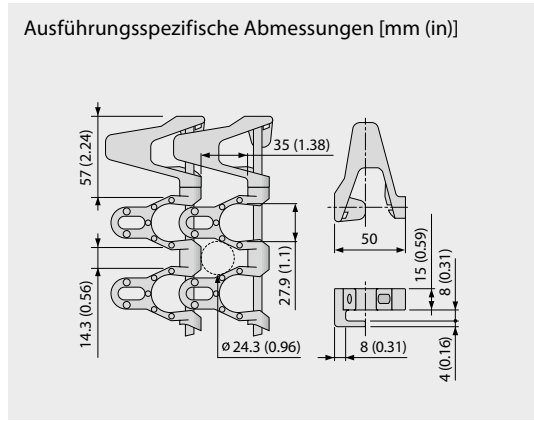
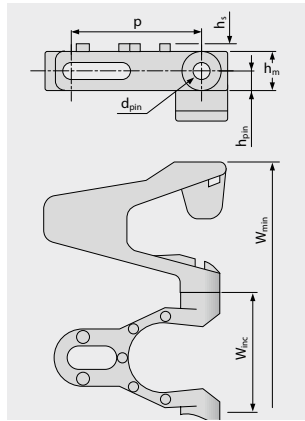
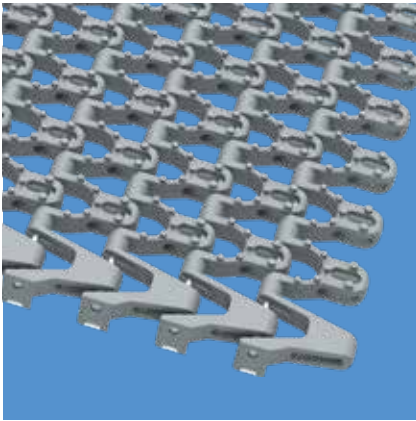

### Bandmaße

	p	d <sub>pin</sub>	h <sub>m</sub>	h <sub>pin</sub>	h <sub>s</sub>	W <sub>min</sub>	W <sub>inc</sub>	W <sub>tol</sub>	Mindestradien <sup>1)</sup>				
	Teilung	Kupplungsstab Ø	Dicke	Position Kupplungsstab	Höhe	Breite min.	Breitenstufung	Breiten-toleranz [%]	r1 C <sub>c</sub> x W <sub>B</sub>	r2	r3	r4	r5
mm	50,0	6,0	15,0	7,5	3,0	150,0	50,0	±0,3	1,8 x W <sub>B</sub>	50,0	100,0	150,0	50,0
inch	1,97	0,24	0,59	0,3	0,12	5,91	1,97	±0,3	1,8 x W <sub>B</sub>	1,97	3,94	5,91	1,97

W<sub>B</sub> = Bandbreite, weitere Informationen zu r1 siehe Seite III-31

### Optional<sup>3)</sup>

Band		Kupplungsstab	nom. Bandzugkraft, Geraden		nom. Bandzugkraft, Kurven		Gewicht		Breitenabweichung	Temperatur		Zertifikate <sup>2)</sup>		
Werkstoff	Farbe	Werkstoff	[N/mm]	[lb/ft]	[N]	[lb]	[kg/m <sup>2</sup> ]	[lb/ft <sup>2</sup> ]	[%]	[°C]	[°F]	FDA	EU	MHLW
PE		SS	12	822	NR	NR	9,7	1,99	0,0	-70/65	-94/149			
POM-CR		SS	30	2056	2800	629	11,7	2,40	0,0	-45/90	-49/194			
PP	LG	SS	22	1507	1600	360	9,4	1,93	0,0	5/100	41/212	●	●	●

NR = nicht empfohlen

**Achtung!** Wegen der großen Oberflächenöffnungen muss das Personal angewiesen werden, nicht in oder auf das Band zu greifen.

■ LG (Hellgrau)

Alle Maß- und Toleranzangaben gelten bei einer Temperatur von 21 °C. Informationen zu abweichenden Temperaturen finden Sie in Kapitel 4.4 „Temperatureinfluss auf die Bandabmessungen“. Alle zölligen Maßangaben sind gerundet.

<sup>1)</sup> Kurvenradien: r1 = Kurveninnenradius, r2 = Umlenkradius, r3 = Einschnürrollenradius, r4 = Führungsleistenradius, r5 = Stützrollenradius

<sup>2)</sup> Konform mit der Verordnung 21 CFR der FDA | Konform mit den Richtlinien (EU) 10/2011 und (EG) 1935/2004 in Bezug auf die verwendeten Rohstoffe und Migrationsgrenzwerte | Konform mit der japanischen MHLW Verordnung 370

● = Verfügbar | - = Nicht verfügbar | Leere Zelle = nicht getestet

<sup>3)</sup> Weitere Werkstoffe und Farben auf Anfrage erhältlich



MOVEMENT SYSTEMS

# SERIE 9 | BANDTYPEN

siegling prolink  
modulbänder

Kurven- und Spiralband | Teilung 50 mm (1,97 in)

## S9-57 GRT F2, F3, F4, F5, F6, F7, F8 | durchlässige (57%) Oberfläche

Durchlässige (57%) Oberfläche für hervorragende Luftzirkulation und Drainage (größte Öffnung:  $\varnothing = 24,3$  mm/0,96 in) | Seitenmodule (F2–F8) mit verschiedenen großen Nasen garantieren gute Kurvengängigkeit bei allen Radien, die größer als der Mindestumlenkradius des Bands sind | Kollapsfaktor ( $C_c$ ) = 2,12 – 5,50

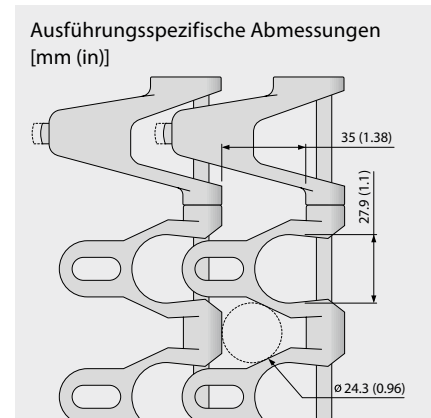
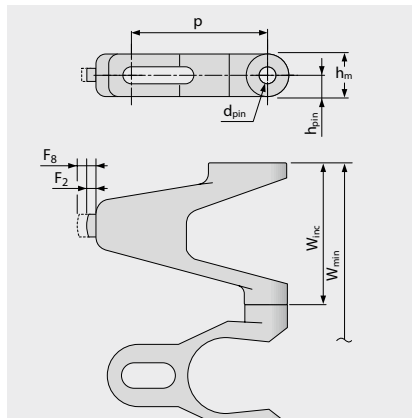
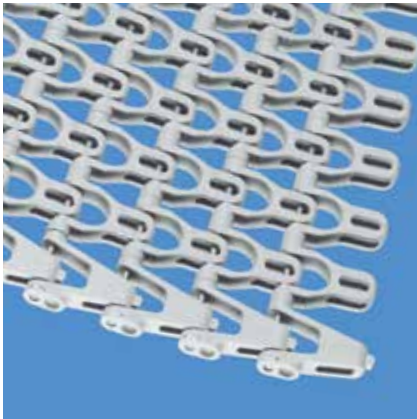

### Bandmaße

	p	d <sub>pin</sub>	h <sub>m</sub>	h <sub>pin</sub>	h <sub>s</sub>	W <sub>min</sub>	W <sub>inc</sub>	W <sub>tol</sub>	Mindestradien <sup>1)</sup>				
	Teilung	Kupplungsstab $\varnothing$	Dicke	Position Kupplungsstab	Höhe	Breite min.	Breitenstufung	Breiten-toleranz [%]	r1 C <sub>c</sub> x W <sub>B</sub>	r2	r3	r4	r5
mm	50,0	6,0	15,0	7,5	0,0	150,0	50,0	±0,3	C <sub>c</sub> x W <sub>B</sub>	50,0	100,0	150,0	50,0
inch	1,97	0,24	0,59	0,3	0,0	5,91	1,97	±0,3	C <sub>c</sub> x W <sub>B</sub>	1,97	3,94	5,91	1,97

W<sub>B</sub> = Bandbreite. C<sub>c</sub> siehe Tabelle unten

### Optional<sup>3)</sup>

Band		Kupplungsstab Werkstoff	nom. Bandzugkraft, Geraden		nom. Bandzugkraft, Kurven		Gewicht		Breiten-abweichung [%]	Temperatur		Zertifikate <sup>2)</sup>		
Werkstoff	Farbe		[N/mm]	[lb/ft]	[N]	[lb]	[kg/m <sup>2</sup> ]	[lb/ft <sup>2</sup> ]		[°C]	[°F]	FDA	EU	MHLW
PE		SS	12	822	NR	NR	9,5	1,95	0,0	-70/65	-94/149			
POM-CR	UC	SS	30	2056	2800	629	11,5	2,36	0,0	-45/90	-49/194	●	●	●
PP		SS	22	1507	1600	360	9,3	1,9	0,0	5/100	41/212			

### Modulvarianten

Modul	F2	F3	F4	F5	F6	F7	F8
C <sub>c</sub>	2,12	2,40	2,65	3,10	3,68	4,58	5,50

Weitere Informationen im Kapitel 3.3 (Absatz Spiralförderer)

**Achtung!** Wegen der großen Oberflächenöffnungen muss das Personal angewiesen werden, nicht in oder auf das Band zu greifen.

UC (Keine Farbe)

Alle Maß- und Toleranzangaben gelten bei einer Temperatur von 21 °C. Informationen zu abweichenden Temperaturen finden Sie in Kapitel 4.4 „Temperatureinfluss auf die Bandabmessungen“. Alle zölligen Maßangaben sind gerundet.

<sup>1)</sup> Kurvenradien: r1 = Kurveninnenradius, r2 = Umlenkradius, r3 = Einschnürrollenradius, r4 = Führungsleistenradius, r5 = Stützrollenradius

<sup>2)</sup> Konform mit der Verordnung 21 CFR der FDA | Konform mit den Richtlinien (EU) 10/2011 und (EG) 1935/2004 in Bezug auf die verwendeten Rohstoffe und Migrationsgrenzwerte | Konform mit der japanischen MHLW Verordnung 370

● = Verfügbar | - = Nicht verfügbar | Leere Zelle = nicht getestet

<sup>3)</sup> Weitere Werkstoffe und Farben auf Anfrage erhältlich



MOVEMENT SYSTEMS

# SERIE 9 | ZAHNRÄDER

siegling prolink  
modulbänder

Kurven- und Spiralband | Teilung 50 mm (1,97 in)

## S9 SPR | Zahnräder

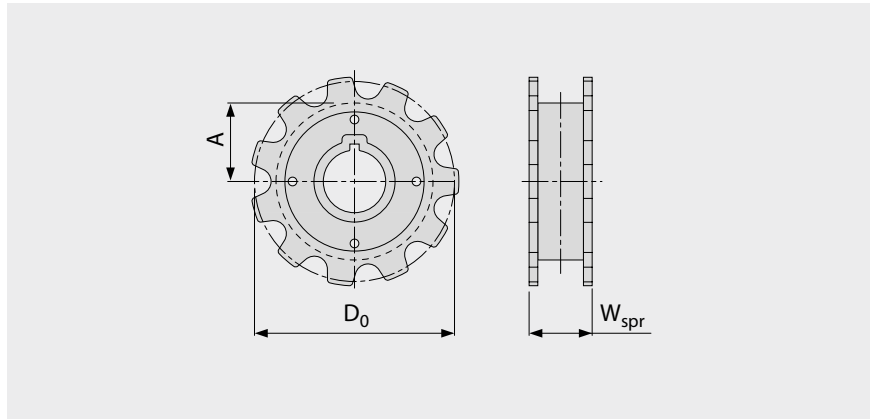
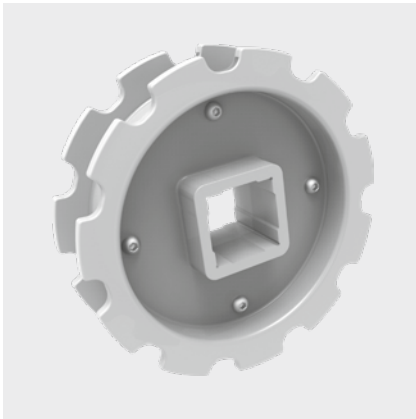

### Wichtige Abmessungen

Zahnradgröße (Anzahl der Zähne)		Z11
W <sub>spr</sub>	mm	49,0
	inch	1,93
D <sub>0</sub>	mm	178,8
	inch	7,04
A <sub>max</sub>	mm	81,9
	inch	3,22
A <sub>min</sub>	mm	77,4
	inch	3,05

**Achsaufnahme** (● = rund, ■ = quadratisch; ○ oder □ = optional)

40	mm	● / ■
1,5	inch	□

Werkstoff: POM, Farbe: UC

UC (Keine Farbe)

Alle Maß- und Toleranzangaben gelten bei einer Temperatur von 21 °C. Alle zölligen Maßangaben sind gerundet.

Detaillierte Maßangaben für Zahnräder und Wellen siehe Anhang 6.3.

Anzahl der Zahnräder (Zahnradabstand) siehe Kapitel 3.2.



MOVEMENT SYSTEMS

# SERIE 9 | PROFILE

siegling prolink  
modulbänder

Kurven- und Spiralband | Teilung 50 mm (1,97 in)

## S9-57 GRT PMC

Durchlässige Ausführung (57%) für eine gute Drainage

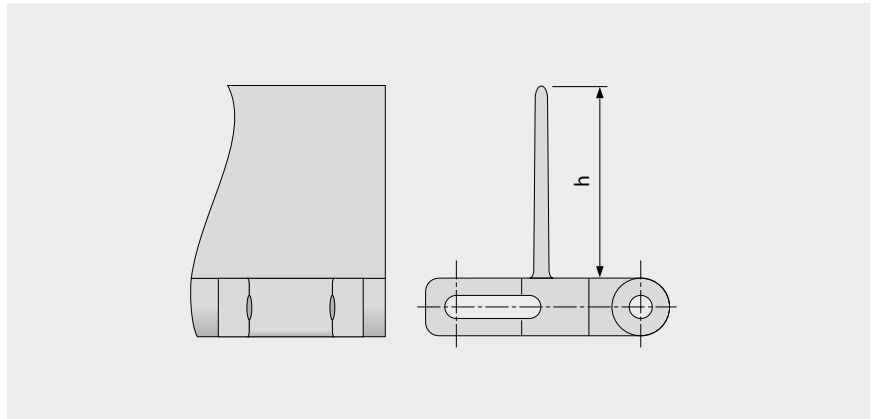
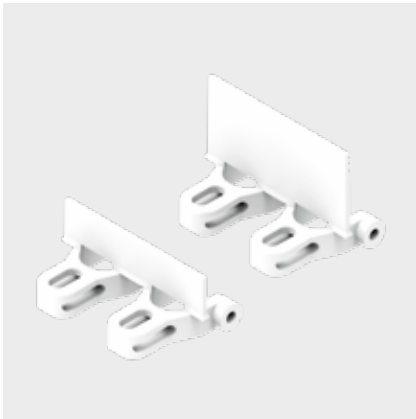

### Grundlegende Daten

Werkstoff	Farbe	Höhe (h)	
		25 mm 1 inch	50 mm 2 inch
POM	UC	optional	●
PP	WT	●	optional

Formbreite: 100 mm (3,9 in)

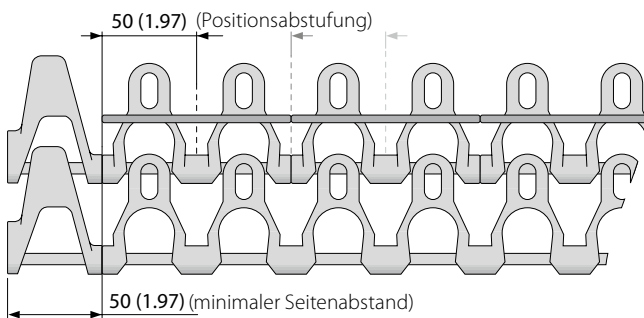

**Achtung!** Wegen der großen Oberflächenöffnungen muss das Personal angewiesen werden, nicht in oder auf das Band zu greifen.

UC (Keine Farbe),  WT (Weiß)

Alle Maß- und Toleranzangaben gelten bei einer Temperatur von 21 °C. Informationen zu abweichenden Temperaturen finden Sie in Kapitel 4.4 „Temperatureinfluss auf die Bandabmessungen“. Alle zölligen Maßangaben sind gerundet.

Hinweis: Die Verwendung von Zubehör kann die minimalen Konstruktionsradien beeinflussen. Weitere Informationen dazu finden Sie in Kapitel 6.3.



MOVEMENT SYSTEMS

# SERIE 9 | SEITENPLATTEN

siegling prolink  
modulbänder

Kurven- und Spiralband | Teilung 50 mm (1,97 in) |  $C_c = 1,8$

## S9 SG | Seitenplatten

Zum Führen von Schüttgütern | Kollapsfaktor ( $C_c$ ) = 1,8

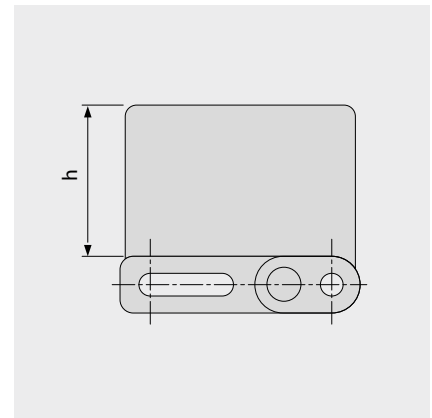
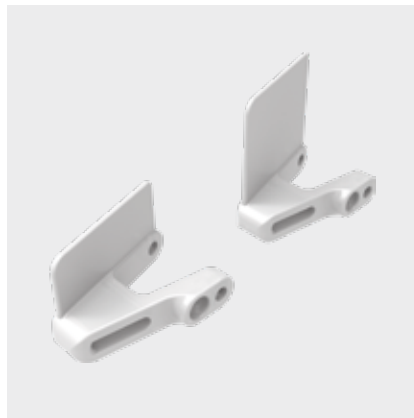

### Grundlegende Daten

Werkstoff	Farbe	Höhe (h)	
		25 mm 1 in	50 mm 2 in
POM-CR	UC	●	●

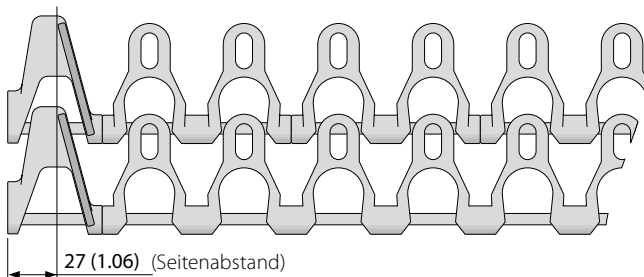

**Achtung!** Wegen der großen Oberflächenöffnungen muss das Personal angewiesen werden, nicht in oder auf das Band zu greifen.

UC (Keine Farbe)

Alle Maß- und Toleranzangaben gelten bei einer Temperatur von 21 °C. Informationen zu abweichenden Temperaturen finden Sie in Kapitel 4.4 „Temperatureinfluss auf die Bandabmessungen“. Alle zölligen Maßangaben sind gerundet.

Hinweis: Die Verwendung von Zubehör kann die minimalen Konstruktionsradien beeinflussen. Weitere Informationen dazu finden Sie in Kapitel 6.3.



MOVEMENT SYSTEMS

# SERIE 9 | SELF-STACKER

siegling prolink  
modulbänder

Kurven- und Spiralband | Teilung 50 mm (1,97 in)

## S9 SSL/R | Selbststapler-Randmodule

Für Spiralbandanwendungen mit begrenztem Platz in der Etagenhöhe (SSL/R an Kurveninnenseite/Käfig)

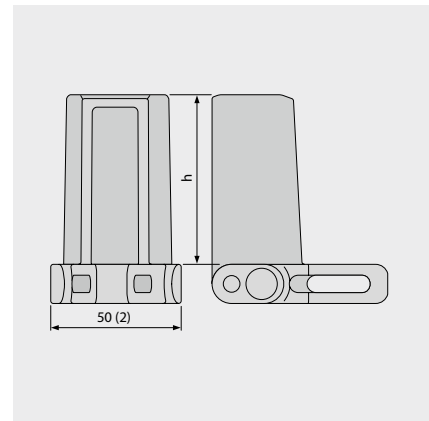
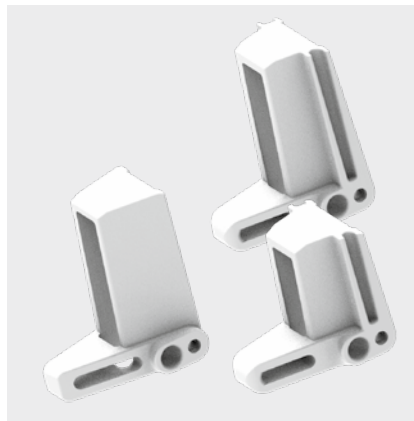
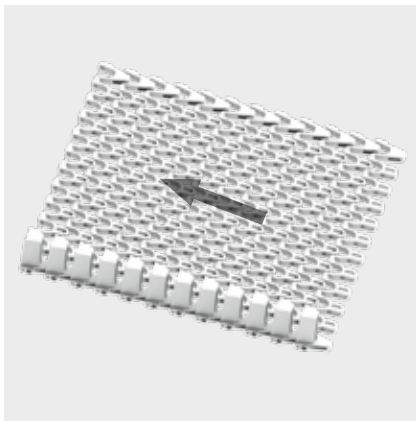

### Grundlegende Daten

Werkstoff	Farbe	Höhe (h)	
		45 mm 1,8 inch	65 mm 2,6 inch
POM-CR	UC	●	●

Bandbreite [mm]	Kurve (F x W <sub>B</sub> )	
	Faktor 1,8	Faktor 1,6*
< 300	1,6	1,4
300 – 800	1,7	1,5
> 800	1,8	1,6

\* 1,6 ausschließlich in H65 mm verfügbar

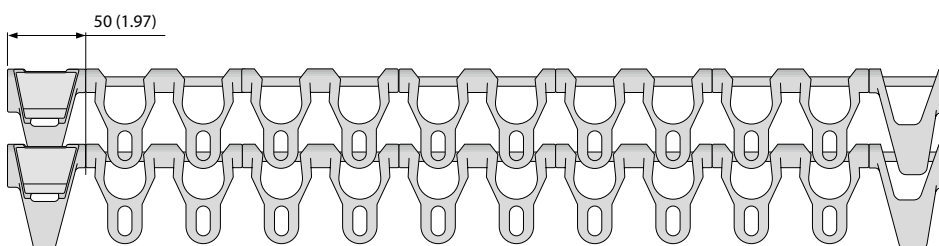

UC (Keine Farbe)

Alle Maß- und Toleranzangaben gelten bei einer Temperatur von 21 °C. Informationen zu abweichenden Temperaturen finden Sie in Kapitel 4.4 „Temperatureinfluss auf die Bandabmessungen“. Alle zölligen Maßangaben sind gerundet.

Hinweis: Die Verwendung von Zubehör kann die minimalen Konstruktionsradien beeinflussen. Weitere Informationen dazu finden Sie in Kapitel 6.3.



MOVEMENT SYSTEMS

# SERIE 9 | MONTAGEHINWEISE

Kurven- und Spiralband | Teilung 50 mm (1,97 in)

## Bevorzugte Laufrichtung

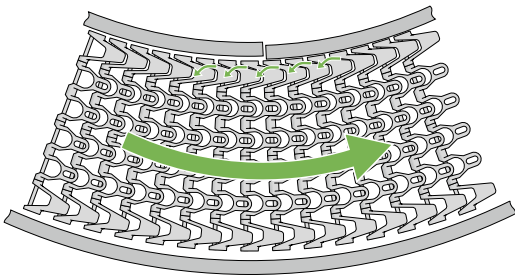

Kurvenförderer

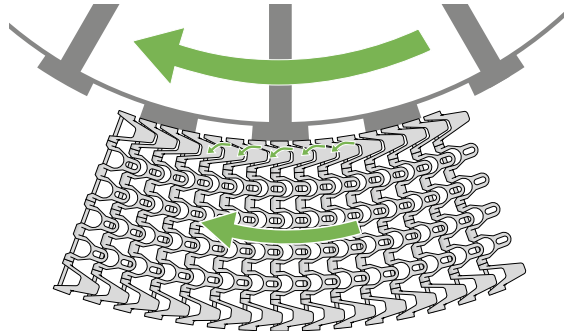

Spiralturm mit Käfigantrieb

## Kurvenorientierung S9 -> CW (im Uhrzeigersinn) und CCW (gegen den Uhrzeigersinn)

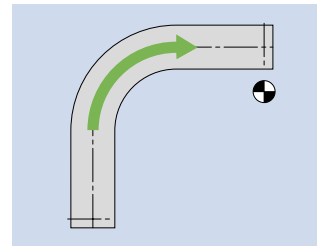
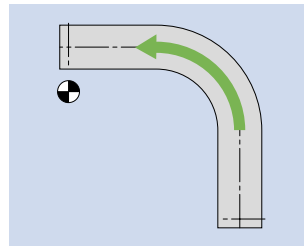
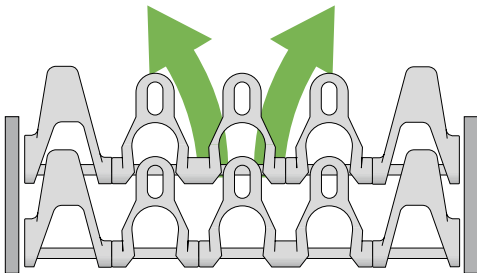

## Kurvenorientierung S9 – Spiralbandanwendungen -> CW (im Uhrzeigersinn) und CCW (gegen den Uhrzeigersinn)

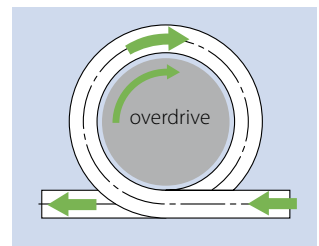
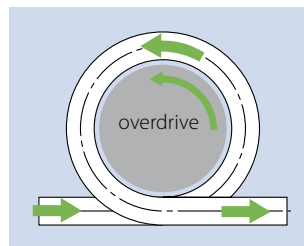
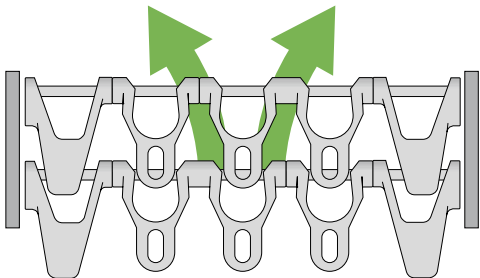

## Zahnradposition

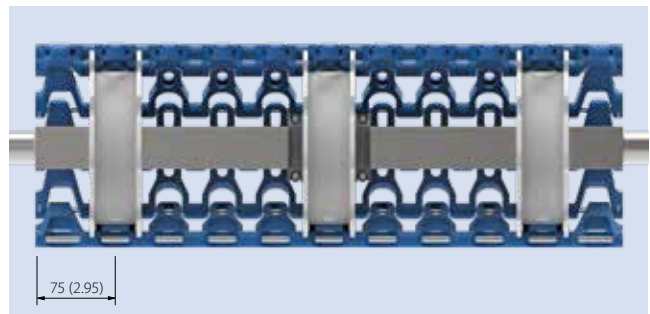
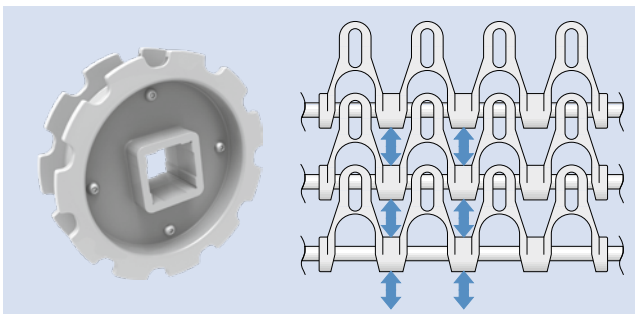

Weitere Informationen in Kapitel 3 und 5

## 1.2 DETAILLIERTE INFORMATIONEN ZU DEN SERIEN

**siegling prolink**  
modulbänder

### **SERIE 9.1**

Kurven- und Spiralbänder  
Teilung 50 mm (1,97 in)

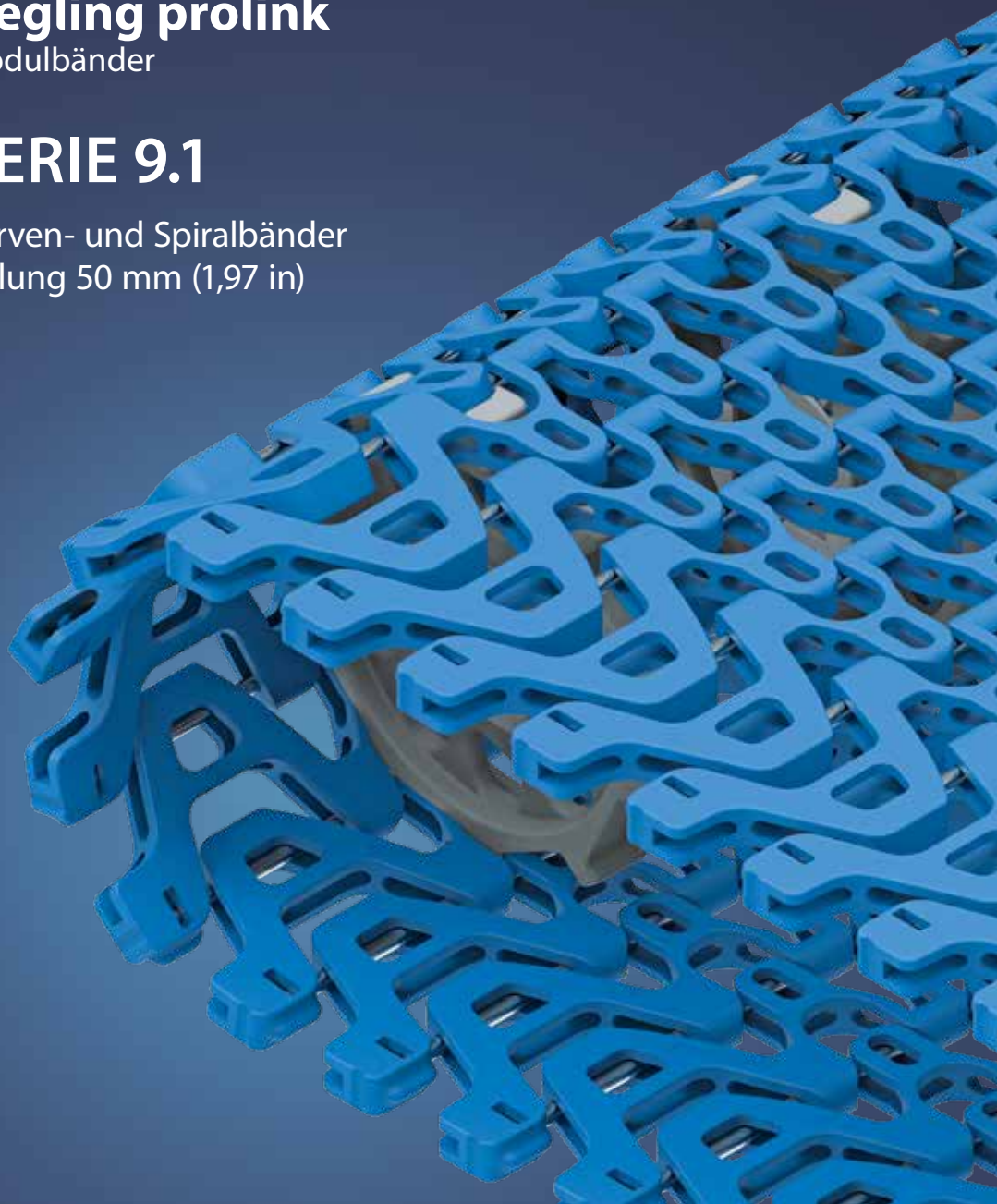

# SERIE 9.1 | ÜBERSICHT

siegling prolink  
modulbänder

Kurven- und Spiralbänder | Teilung 50 mm (1,97 in)

## Bänder für den Transport mittelschwerer bis schwerer Güter (Lebensmittel und andere)

### Seitenansicht: Maßstab 1:1

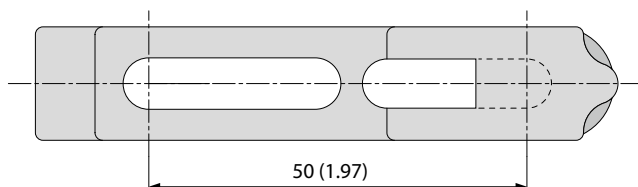

### Konstruktionsmerkmale

- für den Einsatz in Spiraltürmen mit Käfigantrieb sowie für gerade und kurvige Förderstrecken
- kräftige Seitenmodule im Ziegelverbund für hohe Zugbelastung
- clipfreie Befestigung der Kupplungsstäbe
- Kupplungsstäbe aus rostfreiem Edelstahl für große Lasten, eine hohe Quersteifigkeit, weniger Bandunterstützung und eine ebene Kurvenlage
- Einstellbarer Kollapsfaktor von 1,3 – 2,9

### Grundlegende Daten

Teilung	50 mm (1,97 in)
Bandbreite min.	350 mm (13,78 in)
Breitenstufungen	50 mm (1,97 in)
Kupplungsstäbe	6 mm (0,24 in) aus rostfreiem Edelstahl

### Verfügbare Oberflächenstruktur und Durchlässigkeitsgrade

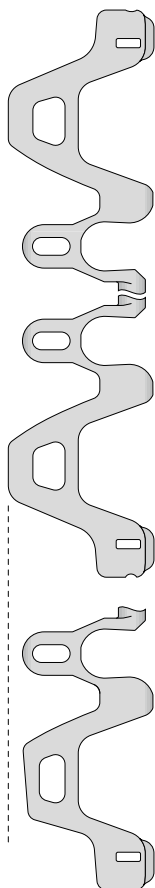

#### S9.1-57 GRT SMU

Durchlässige (57%),  
gitterförmige Oberfläche

#### S9.1-57 GRT SMT

Durchlässige (57%), gitterförmige  
Oberfläche  
Kann im Innenradius eingesetzt  
werden um den Kollapsfaktor zu  
verringern

### Achtung!

Wegen der großen Oberflächenöffnungen darf im Betrieb nicht in oder auf das Band gegriffen werden

### Zahnräder

Einreihig mit runder oder  
quadratischer Achsaufnahme (für  
Spiraltürme mit Käfigantrieb)

Zweireihig mit runder oder  
quadratischer Achsaufnahme

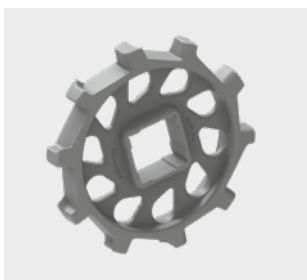

# SERIE 9.1 | BANDTYPEN

Kurven- und Spiralband | Teilung 50 mm (1,97 in) |  $C_c = 1,3 - 2,9$

## S9.1-57 GRT (CW/CCW) | durchlässige (57 %) Oberfläche | Gitterstruktur

Spiralband | Durchlässige (57 %) Oberfläche für hervorragende Luftzirkulation und Drainage | Kontaktfläche 31 % (größte Öffnung:  $\varnothing = 24 \text{ mm}/0,94 \text{ in}$ ) | Gitterstruktur | Clipfrei Kupplungsstabmontage | Spezielle Randmodule (SMT) im Innenradius machen den Kollapsfaktor einstellbar ( $C_c = 1,3 - 2,9$ ) und sichern einen störungsfreien Bandlauf

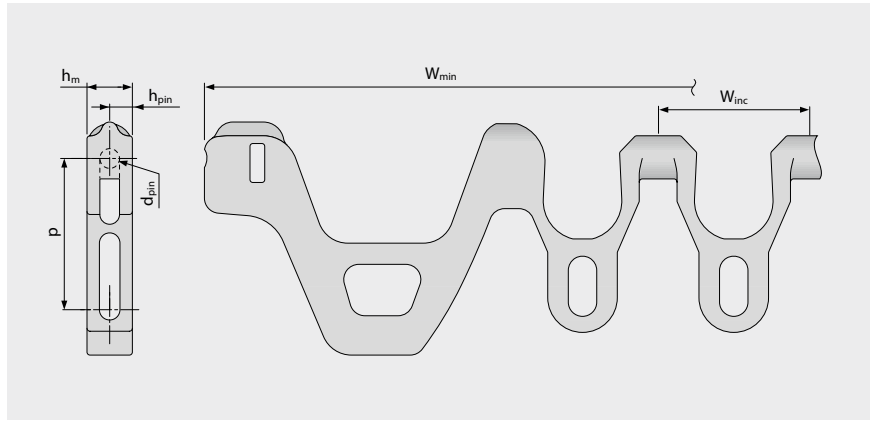
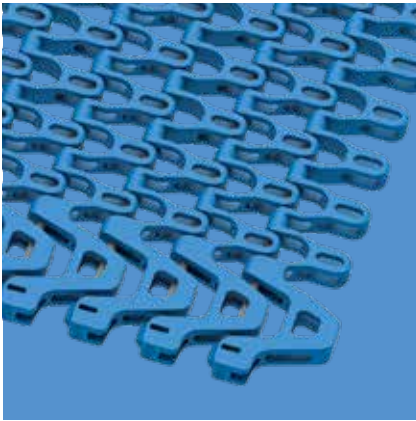

### Bandmaße

	p	d <sub>pin</sub>	h <sub>m</sub>	h <sub>pin</sub>	h <sub>s</sub>	W <sub>min</sub>	W <sub>inc</sub>	W <sub>tol</sub>	Mindestradien <sup>1)</sup>				
	Teilung	Kupplungsstab $\varnothing$	Dicke	Position Kupplungsstab	Höhe	Breite min.	Breitenstufung	Breiten-toleranz [%]	r1 $C_c \times W_B$	r2	r3	r4	r5
mm	50,0	6,0	15,0	7,5	0,0	350,0	50,0	$\pm 0,3$	$C_c \times W_B$	50,0	100,0	150,0	50,0
inch	1,97	0,24	0,59	0,3	0,0	13,78	1,97	$\pm 0,3$	$C_c \times W_B$	1,97	3,94	5,91	1,97

$W_B$  = Bandbreite.  $C_c$  siehe Tabelle auf Folgeseite

### Als Standardwerkstoff verfügbar<sup>3)</sup>

Band		Kupplungsstab Werkstoff	nom. Bandzugkraft, Geraden		nom. Bandzugkraft, Kurven		Gewicht		Breiten- abweichung [%]	Temperatur		Zertifikate <sup>2)</sup>		
Werkstoff	Farbe		[N/mm]	[lb/ft]	[N]	[lb]	[kg/m <sup>2</sup> ]	[lb/ft <sup>2</sup> ]		[°C]	[°F]	FDA	EU	MHLW
PA	BL	SS	24	1645	2000	450	11,3	2,31	0,27	-40/120	-40/248	●	●	●
POM-CR	BL	SS	30	2056	2800	629	11,5	2,36	0,0	-45/90	-49/194	●	●	●

Weitere Informationen zum Aufbau finden Sie in den Kapiteln 3.3 und 5.2.

**Achtung!** Wegen der großen Oberflächenöffnungen muss das Personal angewiesen werden, nicht in oder auf das Band zu greifen.

■ BL (Blau)

Alle Maß- und Toleranzangaben gelten bei einer Temperatur von 21 °C. Informationen zu abweichenden Temperaturen finden Sie in Kapitel 4.4 „Temperatureinfluss auf die Bandabmessungen“. Alle zölligen Maßangaben sind gerundet.

<sup>1)</sup> Kurvenradien: r1 = Kurveninnenradius, r2 = Umlenkradius, r3 = Einschnürrollenradius, r4 = Führungsleistenradius, r5 = Stützrollenradius

<sup>2)</sup> Konform mit der Verordnung 21 CFR der FDA | Konform mit den Richtlinien (EU) 10/2011 und (EG) 1935/2004 in Bezug auf die verwendeten Rohstoffe und Migrationsgrenzwerte | Konform mit der japanischen MHLW Verordnung 370

● = Verfügbar | - = Nicht verfügbar | Leere Zelle = nicht getestet

<sup>3)</sup> Weitere Werkstoffe und Farben auf Anfrage erhältlich



MOVEMENT SYSTEMS

Ausführungsspezifische Abmessungen [mm (in)]

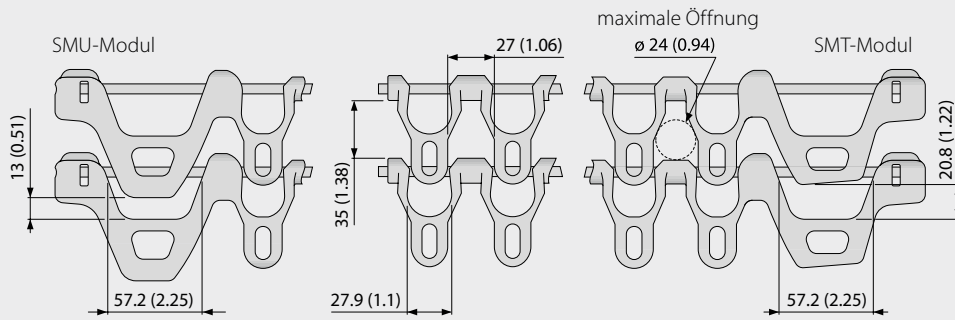

Modulverteilung im Innenradius für verschiedene Kollapsfaktoren

S9.1 Kollaps- faktor	Aufbau der Bandkante im Innenradius (Reihe #)										% im Innenradius	
	1	2	3	4	5	6	7	8	9	10	% SMU	% SMT
1,3	■	■	■	■	■	■	■	■	■	■	0	100
1,4	■	■	■	■	■	■	■	■	■	■	10	90
1,5	■	■	■	■	■	■	■	■	■	■	20	80
1,6	■	■	■	■	■	■	■	■	■	■	25	75
1,7	■	■	■	■	■	■	■	■	■	■	33,33	66,67
1,8	■	■	■	■	■	■	■	■	■	■	40	60
1,9	■	■	■	■	■	■	■	■	■	■	50	50
2,1	■	■	■	■	■	■	■	■	■	■	60	40
2,2	■	■	■	■	■	■	■	■	■	■	66,66	33,34
2,4	■	■	■	■	■	■	■	■	■	■	75	25
2,5	■	■	■	■	■	■	■	■	■	■	80	20
2,7	■	■	■	■	■	■	■	■	■	■	90	10
2,9	■	■	■	■	■	■	■	■	■	■	100	0

Farb-Code für POM-CR Material:

- S9.1 SMT (Side Module Tight)
- S9.1 SMU (Side Module Universal)

Farb-Code für PA Material:

- S9.1 SMT (Side Module Tight)
- S9.1 SMU (Side Module Universal)

Weitere Informationen zur Berechnung des Kollapsfaktors finden Sie auf III-32.

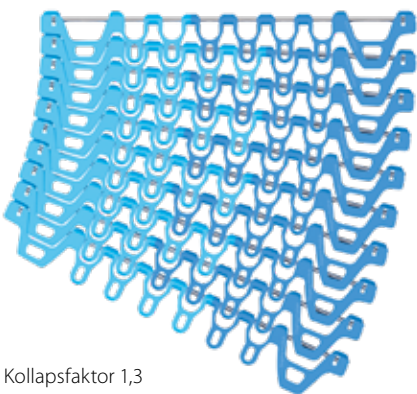

Kollapsfaktor 1,3  
(bei 100% SMT-Modulen)

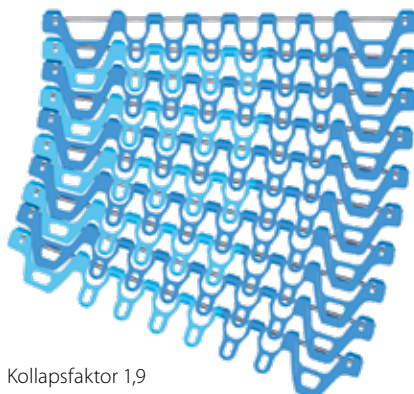

Kollapsfaktor 1,9  
(bei 50% SMT-Modulen)

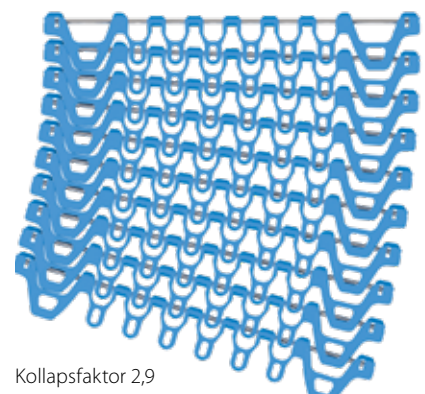

Kollapsfaktor 2,9  
(bei 0% SMT-Modulen)

# SERIE 9.1 | ZAHNRÄDER

siegling prolink  
modulbänder

Kurven- und Spiralband | Teilung 50 mm (1,97 in)

## S9.1 SPR | Zahnräder

Einreihiges Zahnrad für Serie 9.1 und Serie 9 in Spiralanwendungen

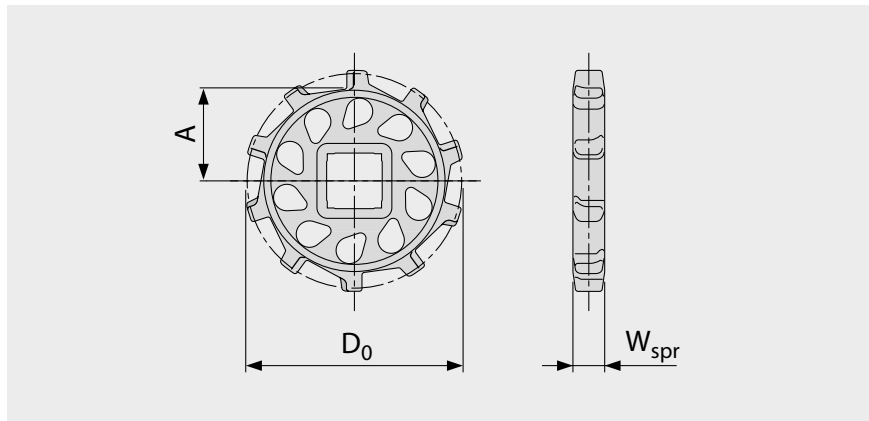
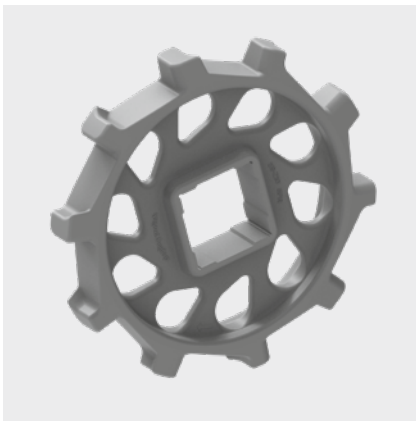

### Wichtige Abmessungen

Zahnradgröße (Anzahl der Zähne)		Z10
W <sub>spr</sub>	mm	24,0
	inch	0,94
D <sub>0</sub>	mm	161,8
	inch	6,37
A <sub>max</sub>	mm	73,4
	inch	2,89
A <sub>min</sub>	mm	69,8
	inch	2,75

### Achsaufnahme (● = rund, ■ = quadratisch)

40	mm	● / ■
1,5	inch	■
2,0	inch	●

### Einsatzempfehlung

Band	Anwendung	Einsatzempfehlung
S9.1-57 GRT	Gerade/Kurve	Einsatz dieses Zahnrades nicht empfohlen
S9.1-57 GRT	Spiralturm mit Käfigantrieb	Einsatz in Hauptförderrichtung; in Gegenrichtung nur kurzzeitig und nicht unter Last

Werkstoff: PA, Farbe: LG

■ LG (Hellgrau)

Alle Maß- und Toleranzangaben gelten bei einer Temperatur von 21 °C. Alle zölligen Maßangaben sind gerundet.

Detaillierte Maßangaben für Zahnräder und Wellen siehe Anhang 6.3.

Anzahl der Zahnräder (Zahnradabstand) siehe Kapitel 3.2.

forbo

MOVEMENT SYSTEMS

## S9 SPR DR | Zahnräder

Zweireihiges Zahnrad für Serie 9 und eingeschränkte Verwendung für Serie 9.1

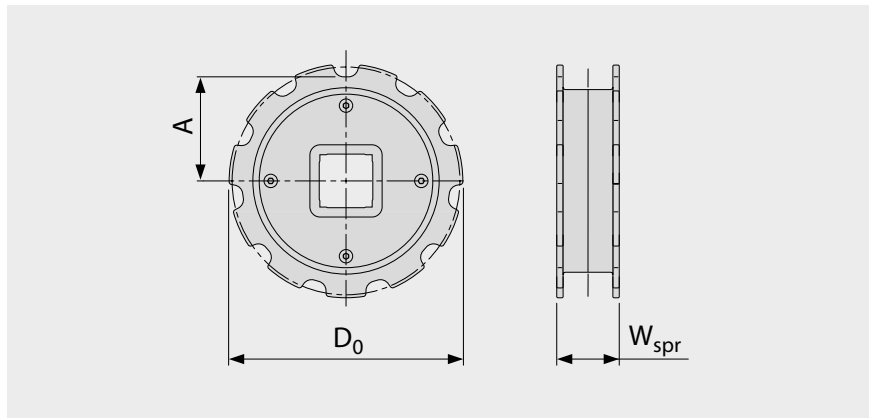
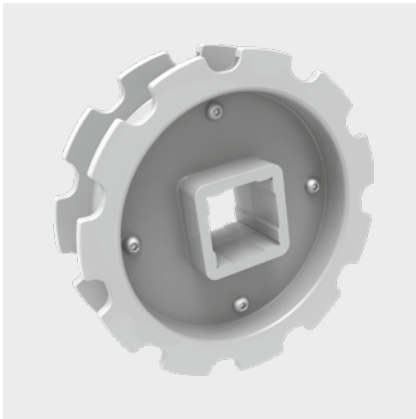

### Wichtige Abmessungen

Zahnradgröße (Anzahl der Zähne)		Z11
W <sub>spr</sub>	mm	49,0
	inch	1,93
D <sub>0</sub>	mm	178,8
	inch	7,04
A <sub>max</sub>	mm	81,9
	inch	3,22
A <sub>min</sub>	mm	77,4
	inch	3,05

**Achsaufnahme** (● = rund, ■ = quadratisch; ○ oder □ = optional)

40	mm	● / ■
1,5	inch	□

### Einsatzempfehlung

Band	Anwendung	Einsatzempfehlung
S9.1-57 GRT	Gerade/Kurve	Einsatz in Hauptförderrichtung; in Gegenrichtung nur kurzzeitig und nicht unter Last
S9.1-57 GRT	Spiralurm mit Käfigantrieb	Einsatz dieses Zahnrades nicht empfohlen

Werkstoff: POM, Farbe: UC

UC (Keine Farbe)

Alle Maß- und Toleranzangaben gelten bei einer Temperatur von 21 °C. Alle zölligen Maßangaben sind gerundet.

Detaillierte Maßangaben für Zahnräder und Wellen siehe Anhang 6.3.

Anzahl der Zahnräder (Zahnradabstand) siehe Kapitel 3.2.

# SERIE 9.1 | MONTAGEHINWEISE

Kurven- und Spiralband | Teilung 50 mm (1,97 in)

## Bevorzugte Laufrichtung

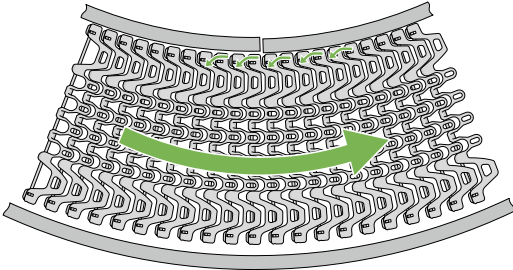

Kurvenförderer

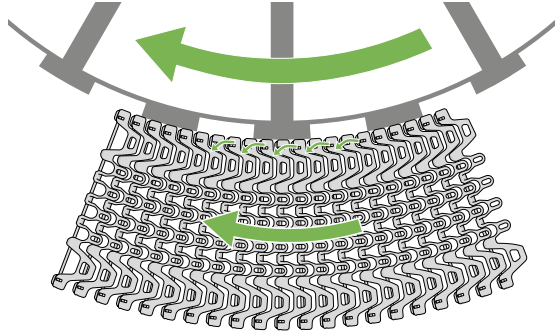

Spiralturm mit Käfigantrieb

## Kurvenorientierung S9.1 -> Band CW (im Uhrzeigersinn)

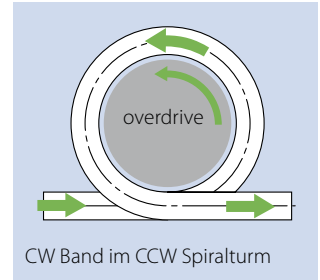
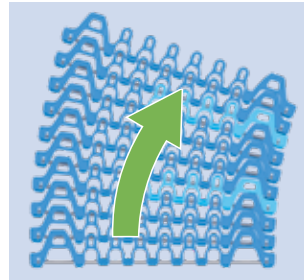
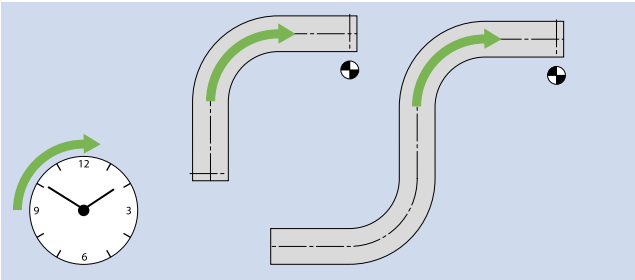

## Kurvenorientierung S9.1 -> Band CCW (gegen den Uhrzeigersinn)

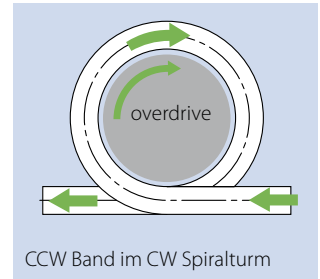
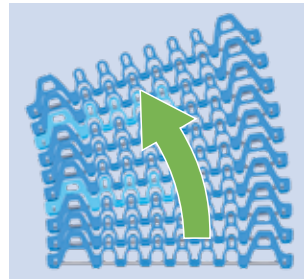
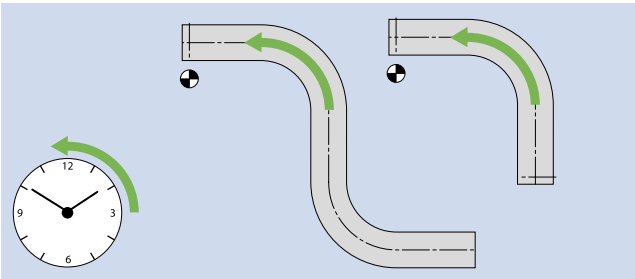

## Zahnradmontage

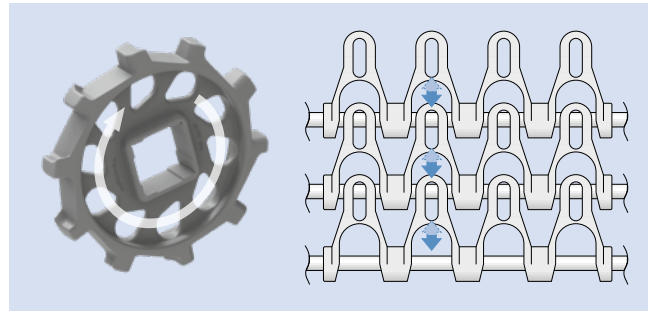
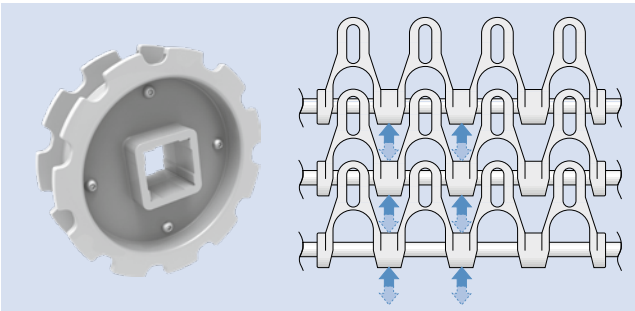

Weitere Informationen in Kapitel 3 und 5



## 1.2 DETAILLIERTE INFORMATIONEN ZU DEN SERIEN

**siegling prolink**  
modulbänder

### **SERIE 10**

Geradelaufende Bänder  
Teilung 25,4 mm (1 in)

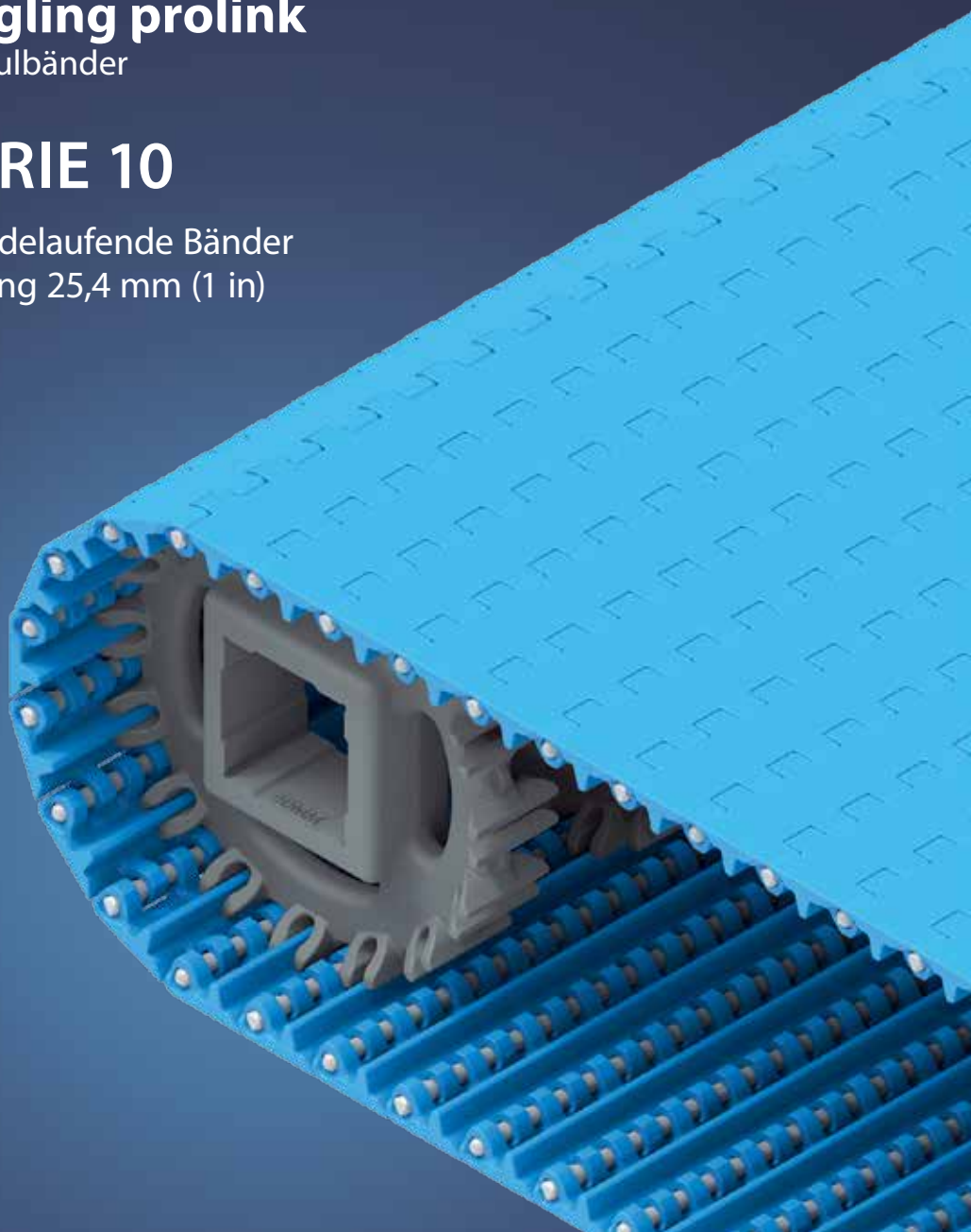

# SERIE 10 | ÜBERSICHT

siegling prolink  
modulbänder

Geradelaufende Bänder | Teilung 25,4 mm (1 in)

Bänder für leichte bis mittelschwere Güter in hygienekritischen Anwendungen

## Seitenansicht: Maßstab 1:1

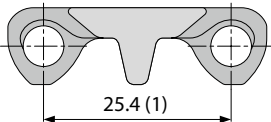

## Konstruktionsmerkmale

- minimale Ösenzahl vereinfacht die Reinigung
- weit öffnende Scharniere, breite, glatte Kanäle an der Unterseite sowie ein durchgehender Steg für eine leicht zu reinigende Bandkonstruktion
- robuste Ausführung für lange Haltbarkeit
- optimal geformte Zähne und eine stabile Bandführungslippe für perfekten Zahneingriff, sichere Bandführung und einfach zu reinigendes Zahnrad

## Grundlegende Daten

Teilung	25,4 mm (1 in)
Bandbreite min.	38,1 mm (1,5 in)
Breitenstufungen	19,05 mm (0,75 in)
Kupplungsstäbe	5 mm (0,2 in) aus Kunststoff (PBT, PP, PE, PP-MD, POM-MD). Einteilig bis Bandbreite 1200 mm (47 in).

## Verfügbare Oberflächenstruktur und Durchlässigkeitsgrade

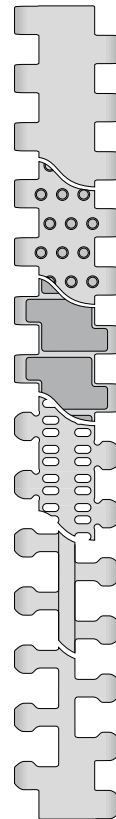

### S10-0 FLT

Geschlossene, glatte Oberfläche

### S10-0 NTP

Geschlossene Oberfläche mit Rundnoppen

### S10-0 FRT1

Geschlossene Oberfläche mit Friction Top

### S10-22 FLT

Durchlässige (22 %), glatte Oberfläche

### S10-36 LRB

Durchlässige (36 %) Oberfläche mit Querrippen

### S10-36 FLT

Durchlässige (36 %), glatte Oberfläche



Certified

NSF-konform von folgenden zertifizierten Forbo-Werken: Huntersville (USA), Malacky (Slowakei), Tlalnepantla (Mexiko)

## Zahnräder

in verschiedenen Größen mit runder oder quadratischer Achsaufnahme



## Profile

in verschiedenen Höhen und Ausführungen für die Steigförderung



## Seitenplatten

in verschiedenen Höhen zum Führen von Schüttgütern

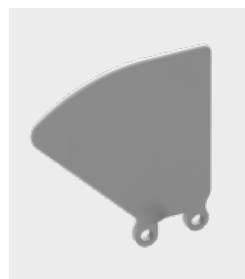

## Hold Down Tabs

Hold Down Tabs für eine zusätzliche Führung



## ProSnap

Quick-Release zum einfachen Öffnen und Schließen des Bandes.



# SERIE 10 | BANDTYPEN

siegling prolink  
modulbänder

Geradelaufendes Band | Teilung 25,4 mm (1 in)

## S10-0 FLT | geschlossene, glatte Oberfläche

Geschlossene, glatte Oberfläche

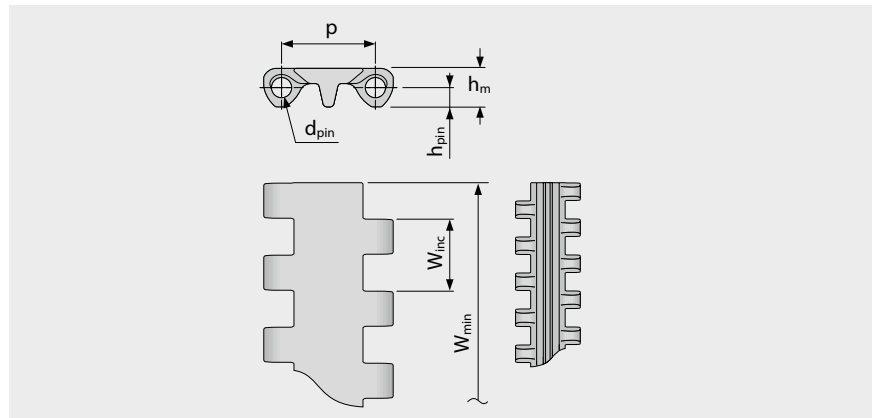
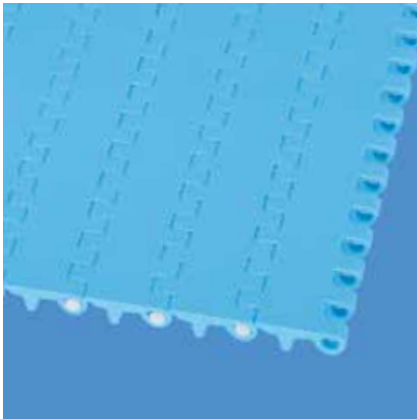

### Bandmaße

	p	d <sub>pin</sub>	h <sub>m</sub>	h <sub>pin</sub>	h <sub>s</sub>	W <sub>min</sub>	W <sub>inc</sub>	W <sub>tol</sub>	Mindestradien <sup>1)</sup>				
	Teilung	Kupplungsstab Ø	Dicke	Position Kupplungsstab	Höhe	Breite min.	Breitenstufung	Breiten-toleranz [%]	r1 C <sub>c</sub> x W <sub>B</sub>	r2	r3	r4	r5
mm	25,4	5,0	10,2	5,1	0,0	38,1	19,1	±0,2	-	25,4	50,8	76,2	25,4
inch	1,0	0,2	0,4	0,2	0,0	1,5	0,75	±0,2	-	1,0	2,0	3,0	1,0

### Als Standardwerkstoff verfügbar <sup>3)</sup>

Band		Kupplungsstab		nom. Bandzugkraft, Geraden		Gewicht		Breiten-abweichung	Temperatur		Zertifikate <sup>2)</sup>		
Werkstoff	Farbe	Werkstoff	Farbe	[N/mm]	[lb/ft]	[kg/m <sup>2</sup> ]	[lb/ft <sup>2</sup> ]	[%]	[°C]	[°F]	FDA	EU	MHLW
PE	WT/LB	PE	WT	6	411	5,4	1,11	0,0	-70/65	-94/149	●	●	●
POM	WT/LB	PBT	UC	20	1370	8,0	1,64	0,0	-45/90	-49/194	●	●	●
POM-MD	BL	POM-MD	BL	20	1370	8,3	1,7	0,0	-45/90	-49/194	●	●	●
PP	WT/LB	PP	WT	8	548	5,1	1,04	0,26	5/100	41/212	●	●	●
PP-MD	BL	PP-MD	BL	8	548	5,3	1,09	0,26	5/100	41/212	●	●	●
<b>Optional</b>													
PA*	BL	PBT	UC	17	1165	6,7	1,37	0,74	-40/120	-40/248	●	●	●
PE-MD	BL	POM-MD	BL	6	411	5,9	1,21	0,0	-70/65	-94/149	●	●	●
PP-SW	BL	PP-SW	BL	6	411	5,1	1,04	0,26	5/100	41/212	●	●	●
TPC1	LB	PBT	UC	6	411	7,1	1,45	-0,13	-25/80	-13/176	●	●	●

Breite der gespritzten Module: 76 mm (3,0 in), 152 mm (6,0 in), 229 mm (9,0 in)

\* Die Werte gelten für trockene Umgebungsbedingungen (RH < 50%). Modulbänder aus PA-Material absorbieren Wasser in nasser Umgebung, wodurch sie sich ausdehnen und die nominale Bandzugkraft verringert wird.

■ BL (Blau), ■ LB (Hellblau), □ UC (Keine Farbe), □ WT (Weiß)

Alle Maß- und Toleranzangaben gelten bei einer Temperatur von 21 °C. Informationen zu abweichenden Temperaturen finden Sie in Kapitel 4.4 „Temperatureinfluss auf die Bandabmessungen“. Alle zölligen Maßangaben sind gerundet.

<sup>1)</sup> Kurvenradien: r1 = Kurveninnenradius, r2 = Umlenkradius, r3 = Einschnürrollenradius, r4 = Führungsleistenradius, r5 = Stützrollenradius

<sup>2)</sup> Konform mit der Verordnung 21 CFR der FDA | Konform mit den Richtlinien (EU) 10/2011 und (EG) 1935/2004 in Bezug auf die verwendeten Rohstoffe und Migrationsgrenzwerte | Konform mit der japanischen MHLW Verordnung 370

● = Verfügbar | - = Nicht verfügbar | Leere Zelle = nicht getestet

<sup>3)</sup> Weitere Werkstoffe und Farben auf Anfrage erhältlich



MOVEMENT SYSTEMS

# SERIE 10 | BANDTYPEN

siegling prolink  
modulbänder

Geradelaufendes Band | Teilung 25,4 mm (1 in)

## S10-0 NTP | geschlossene Oberfläche | mit Rundnoppen

Geschlossene Oberfläche mit Noppen (9% Kontaktfläche) | Ausführung ohne Noppen im Randbereich erhältlich (38 mm eingerückt)

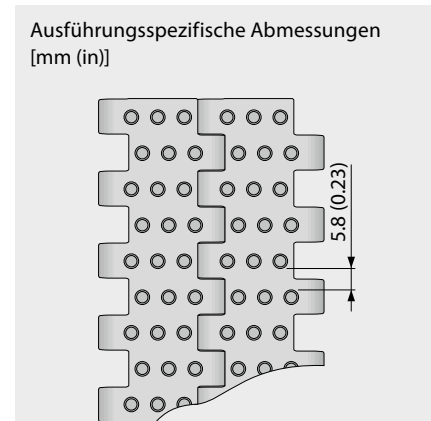
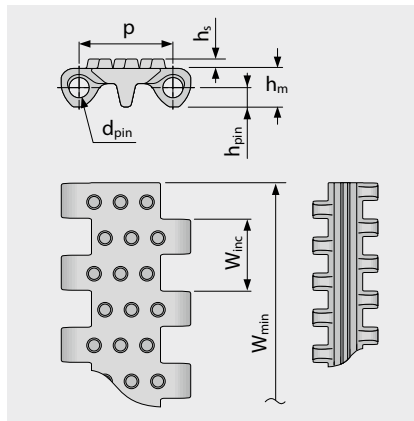
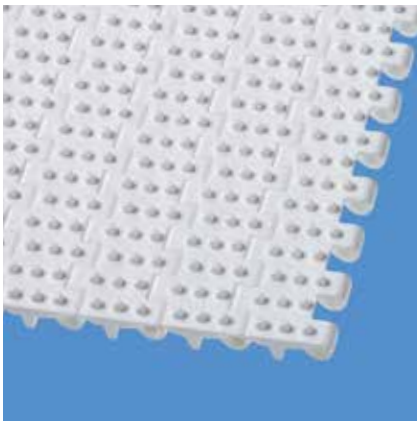

### Bandmaße

	p	d <sub>pin</sub>	h <sub>m</sub>	h <sub>pin</sub>	h <sub>s</sub>	W <sub>min</sub>	W <sub>inc</sub>	W <sub>tol</sub>	Mindestradien <sup>1)</sup>				
	Teilung	Kupplungsstab Ø	Dicke	Position Kupplungsstab	Höhe	Breite min.	Breitenstufung	Breiten-toleranz [%]	r1 C <sub>c</sub> x W <sub>B</sub>	r2	r3	r4	r5
mm	25,4	5,0	10,2	5,1	2,5	38,1	19,1	±0,2	-	25,4	50,8	76,2	25,4
inch	1,0	0,2	0,4	0,2	0,1	1,5	0,75	±0,2	-	1,0	2,0	3,0	1,0

### Als Standardwerkstoff verfügbar<sup>3)</sup>

Band		Kupplungsstab		nom. Bandzugkraft, Geraden		Gewicht		Breiten-abweichung [%]	Temperatur		Zertifikate <sup>2)</sup>		
Werkstoff	Farbe	Werkstoff	Farbe	[N/mm]	[lb/ft]	[kg/m <sup>2</sup> ]	[lb/ft <sup>2</sup> ]		[°C]	[°F]	FDA	EU	MHLW
PE	WT	PE	WT	6	411	5,5	1,13	0,0	-70/65	-94/149	●	●	●
PE	LB	PE	WT	6	411	5,5	1,13	0,0	-70/65	-94/149	●	●	●
POM	WT/LB	PBT	UC	20	1370	8,2	1,68	0,0	-45/90	-49/194	●	●	●
PP	WT/LB	PP	WT	8	548	5,1	1,04	0,26	5/100	41/212	●	●	●
PP-MD	BL	PP-MD	BL	8	548	5,4	1,11	0,26	5/100	41/212	●	●	●
<b>Optional</b>													
PE-MD	BL	POM-MD	BL	6	411	6,5	1,33	0,0	-70/65	-94/149	●	●	●

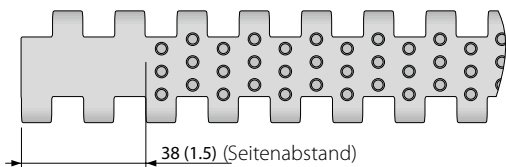

Auch mit gespritztem Rand ohne Noppen erhältlich  
38 mm (1,5 in)

Breite der gespritzten Module: 229 mm (9,0 in)

■ BL (Blau), ■ LB (Hellblau), □ UC (Keine Farbe), □ WT (Weiß)

Alle Maß- und Toleranzangaben gelten bei einer Temperatur von 21 °C. Informationen zu abweichenden Temperaturen finden Sie in Kapitel 4.4 „Temperatureinfluss auf die Bandabmessungen“. Alle zölligen Maßangaben sind gerundet.

<sup>1)</sup> Kurvenradien: r1 = Kurveninnenradius, r2 = Umlenkradius, r3 = Einschnürrollenradius, r4 = Führungsleistenradius, r5 = Stützrollenradius

<sup>2)</sup> Konform mit der Verordnung 21 CFR der FDA | Konform mit den Richtlinien (EU) 10/2011 und (EG) 1935/2004 in Bezug auf die verwendeten Rohstoffe und Migrationsgrenzwerte | Konform mit der japanischen MHLW Verordnung 370

● = Verfügbar | - = Nicht verfügbar | Leere Zelle = nicht getestet

<sup>3)</sup> Weitere Werkstoffe und Farben auf Anfrage erhältlich



MOVEMENT SYSTEMS

# SERIE 10 | BANDTYPEN

siegling prolink  
modulbänder

Geradelaufendes Band | Teilung 25,4 mm (1 in)

## S10-0 FRT1 | geschlossene Oberfläche | Friction Top (Design 1)

Geschlossene Oberfläche | flache, integrierte Friction Pads bieten bessere Haftung | 67% Kontaktfläche | Seitenmodule ohne Pads am Rand (Indent 38 mm)

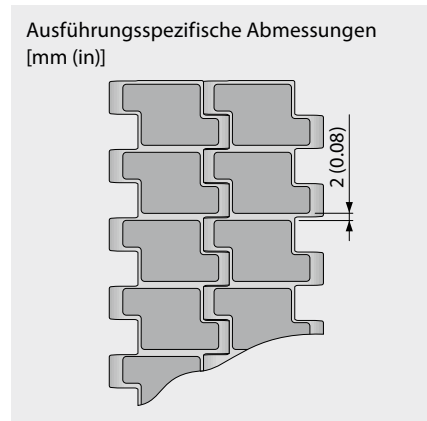
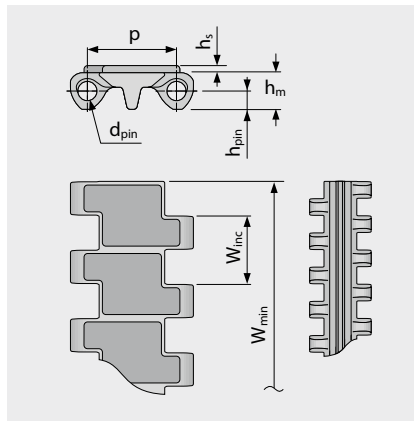
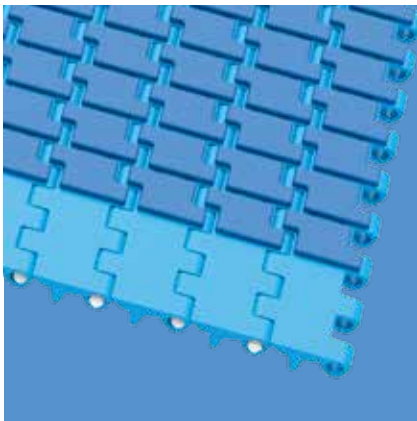

### Bandmaße

	p	d <sub>pin</sub>	h <sub>m</sub>	h <sub>pin</sub>	h <sub>s</sub>	W <sub>min</sub>	W <sub>inc</sub>	W <sub>tol</sub>	Mindestradien <sup>1)</sup>				
	Teilung	Kupplungsstab Ø	Dicke	Position Kupplungsstab	Höhe	Breite min.	Breitenstufung	Breiten-toleranz [%]	r1 C <sub>c</sub> x W <sub>B</sub>	r2	r3	r4	r5
mm	25,4	5,0	10,2	5,1	2,0	38,1	19,1	±0,2	-	25,4	50,8	76,2	25,4
inch	1,0	0,2	0,4	0,2	0,08	1,5	0,75	±0,2	-	1,0	2,0	3,0	1,0

### Als Standardwerkstoff verfügbar <sup>3)</sup>

Band		Kupplungsstab		Gummi		nom. Bandzugkraft, Geraden		Gewicht		Breiten-abweichung	Temperatur		Zertifikate <sup>2)</sup>		
Werkstoff	Farbe	Werkstoff	Farbe	Werkstoff	Farbe	[N/mm]	[lb/ft]	[kg/m <sup>2</sup> ]	[lb/ft <sup>2</sup> ]	[%]	[°C]	[°F]	FDA	EU	MHLW
PP	WT	PP	WT	R7	BG	8	548	6,3	1,29	0,26	5/100	41/212	●	●	
PP	LB	PP	WT	R7	BK	8	548	6,3	1,29	0,26	5/100	41/212	●	●	
PP	LB	PP	WT	R7	BL	8	548	6,3	1,29	0,26	5/100	41/212	●	●	

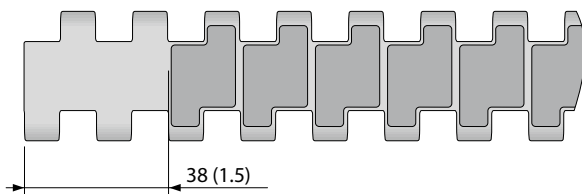

Auch mit gespritztem Rand ohne Friction Pads erhältlich  
38 mm (1,5 in)

Breite der gespritzten Module: 229 mm (9,0 in)

■ BG (Beige), ■ BL (Blau), ■ BK (Schwarz), ■ LB (Hellblau), □ WT (Weiß)

Alle Maß- und Toleranzangaben gelten bei einer Temperatur von 21 °C. Informationen zu abweichenden Temperaturen finden Sie in Kapitel 4.4 „Temperatureinfluss auf die Bandabmessungen“. Alle zölligen Maßangaben sind gerundet.

<sup>1)</sup> Kurvenradien: r1 = Kurveninnenradius, r2 = Umlenkradius, r3 = Einschnürrollenradius, r4 = Führungsleistenradius, r5 = Stützrollenradius

<sup>2)</sup> Konform mit der Verordnung 21 CFR der FDA | Konform mit den Richtlinien (EU) 10/2011 und (EG) 1935/2004 in Bezug auf die verwendeten Rohstoffe und Migrationsgrenzwerte | Konform mit der japanischen MHLW Verordnung 370

● = Verfügbar | - = Nicht verfügbar | Leere Zelle = nicht getestet

<sup>3)</sup> Weitere Werkstoffe und Farben auf Anfrage erhältlich



MOVEMENT SYSTEMS

# SERIE 10 | BANDTYPEN

siegling prolink  
modulbänder

Geradelaufendes Band | Teilung 25,4 mm (1 in)

## S10-22 FLT | durchlässige (22%), glatte Oberfläche

Durchlässige (22%) Oberfläche für hervorragende Luftzirkulation und Drainage | glatte Oberfläche mit 70% Kontaktfläche (größte Öffnung: 2,6 x 5,3 mm/0,10 x 0,21 in)

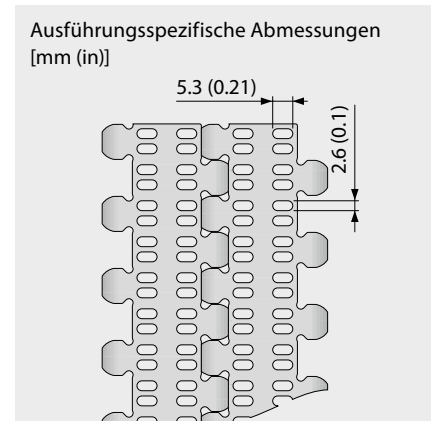
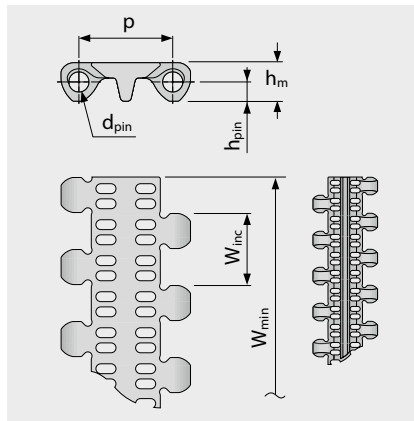

### Bandmaße

	p	d <sub>pin</sub>	h <sub>m</sub>	h <sub>pin</sub>	h <sub>s</sub>	W <sub>min</sub>	W <sub>inc</sub>	W <sub>tol</sub>	Mindestradien <sup>1)</sup>				
	Teilung	Kupplungsstab Ø	Dicke	Position Kupplungsstab	Höhe	Breite min.	Breitenstufung	Breiten-toleranz [%]	r1 C <sub>c</sub> x W <sub>B</sub>	r2	r3	r4	r5
mm	25,4	5,0	10,2	5,1	0,0	38,1	19,1	±0,2	-	25,4	50,8	76,2	25,4
inch	1,0	0,2	0,4	0,2	0,0	1,5	0,75	±0,2	-	1,0	2,0	3,0	1,0

### Als Standardwerkstoff verfügbar <sup>3)</sup>

Band		Kupplungsstab		nom. Bandzugkraft, Geraden		Gewicht		Breiten-abweichung	Temperatur		Zertifikate <sup>2)</sup>		
Werkstoff	Farbe	Werkstoff	Farbe	[N/mm]	[lb/ft]	[kg/m <sup>2</sup> ]	[lb/ft <sup>2</sup> ]	[%]	[°C]	[°F]	FDA	EU	MHLW
PE	WT	PE	WT	3	206	4,7	0,96	0,0	-70/65	-94/149	●	●	●
PE	LB	PE	WT	3	206	4,7	0,96	0,0	-70/65	-94/149	●	●	●
POM	WT	PBT	UC	11	754	6,7	1,37	0,0	-45/90	-49/194	●	●	●
POM	LB	PBT	UC	11	754	6,7	1,37	0,0	-45/90	-49/194	●	●	●
PP	WT	PP	WT	5	343	4,3	0,88	0,26	5/100	41/212	●	●	●
PP	LB	PP	WT	5	343	4,3	0,88	0,26	5/100	41/212	●	●	●
PP-MD	BL	PP-MD	BL	5	343	4,9	1,0	0,0	5/100	41/212	●	●	●

### Optional

PE-MD	BL	POM-MD	BL	3	206	5,1	1,04	0,0	-70/65	-94/149	●	●	●
-------	----	--------	----	---	-----	-----	------	-----	--------	---------	---	---	---

Breite der gespritzten Module: 76 mm (3,0 in), 229 mm (9,0 in)

■ BL (Blau), ■ LB (Hellblau), □ UC (Keine Farbe), □ WT (Weiß)

Alle Maß- und Toleranzangaben gelten bei einer Temperatur von 21 °C. Informationen zu abweichenden Temperaturen finden Sie in Kapitel 4.4 „Temperatureinfluss auf die Bandabmessungen“. Alle zölligen Maßangaben sind gerundet.

<sup>1)</sup> Kurvenradien: r1 = Kurveninnenradius, r2 = Umlenkradius, r3 = Einschnürrollenradius, r4 = Führungsleistenradius, r5 = Stützrollenradius

<sup>2)</sup> Konform mit der Verordnung 21 CFR der FDA | Konform mit den Richtlinien (EU) 10/2011 und (EG) 1935/2004 in Bezug auf die verwendeten Rohstoffe und Migrationsgrenzwerte | Konform mit der japanischen MHLW Verordnung 370

● = Verfügbar | - = Nicht verfügbar | Leere Zelle = nicht getestet

<sup>3)</sup> Weitere Werkstoffe und Farben auf Anfrage erhältlich



MOVEMENT SYSTEMS

# SERIE 10 | BANDTYPEN

siegling prolink  
modulbänder

Geradelaufendes Band | Teilung 25,4 mm (1 in)

## S10-36 LRB | durchlässige (36 %) Oberfläche | Querrippen

Durchlässige (36%) Oberfläche für hervorragende Luftzirkulation und Drainage | Querrippen-Struktur mit 12% Kontaktfläche (größte Öffnung:  $\varnothing = 5,9$  mm/0,23 in) | Ausführung für geringe Steigungen und sanften Transport von empfindlichen Produkten

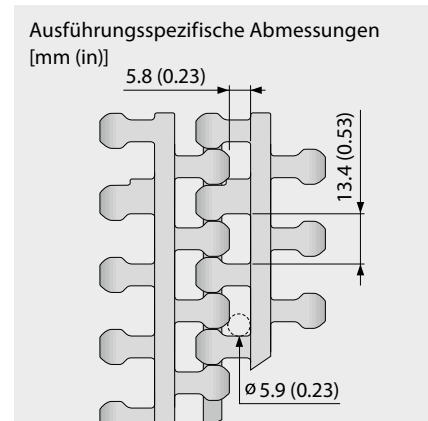
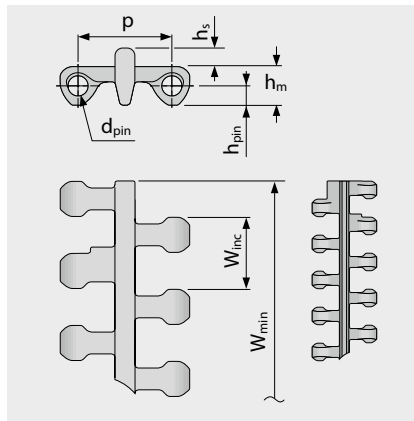
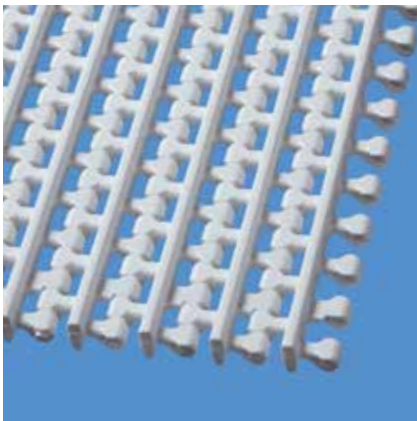

### Bandmaße

	p	d <sub>pin</sub>	h <sub>m</sub>	h <sub>pin</sub>	h <sub>s</sub>	W <sub>min</sub>	W <sub>inc</sub>	W <sub>tol</sub>	Mindestradien <sup>1)</sup>				
	Teilung	Kupplungsstab $\varnothing$	Dicke	Position Kupplungsstab	Höhe	Breite min.	Breitenstufung	Breiten-toleranz [%]	r1 C <sub>c</sub> x W <sub>B</sub>	r2	r3	r4	r5
mm	25,4	5,0	10,2	5,1	4,9	38,1	19,1	±0,2	-	25,4	50,8	76,2	25,4
inch	1,0	0,2	0,4	0,2	0,19	1,5	0,75	±0,2	-	1,0	2,0	3,0	1,0

### Als Standardwerkstoff verfügbar <sup>3)</sup>

Band		Kupplungsstab		nom. Bandzugkraft, Geraden		Gewicht		Breiten-abweichung [%]	Temperatur		Zertifikate <sup>2)</sup>		
Werkstoff	Farbe	Werkstoff	Farbe	[N/mm]	[lb/ft]	[kg/m <sup>2</sup> ]	[lb/ft <sup>2</sup> ]		[°C]	[°F]	FDA	EU	MHLW
PE	WT	PE	WT	4	274	5,8	1,19	0,0	-70/65	-94/149	●	●	●
PE	LB	PE	WT	4	274	5,8	1,19	0,0	-70/65	-94/149	●	●	●
POM	LB	PBT	UC	13	891	7,6	1,56	0,0	-45/90	-49/194	●	●	●
PP	WT	PP	WT	6	411	4,9	1,0	0,26	5/100	41/212	●	●	●
PP	LB	PP	WT	6	411	4,9	1,0	0,26	5/100	41/212	●	●	●

### Optional

POM	WT	PBT	UC	13	891	7,6	1,56	0,0	-45/90	-49/194	●	●	●
-----	----	-----	----	----	-----	-----	------	-----	--------	---------	---	---	---

Breite der gespritzten Module: 229 mm (9,0 in)

■ LB (Hellblau), □ UC (Keine Farbe), □ WT (Weiß)

Alle Maß- und Toleranzangaben gelten bei einer Temperatur von 21 °C. Informationen zu abweichenden Temperaturen finden Sie in Kapitel 4.4 „Temperatureinfluss auf die Bandabmessungen“. Alle zölligen Maßangaben sind gerundet.

<sup>1)</sup> Kurvenradien: r1 = Kurveninnenradius, r2 = Umlenkradius, r3 = Einschnürrollenradius, r4 = Führungsleistenradius, r5 = Stützrollenradius

<sup>2)</sup> Konform mit der Verordnung 21 CFR der FDA | Konform mit den Richtlinien (EU) 10/2011 und (EG) 1935/2004 in Bezug auf die verwendeten Rohstoffe und Migrationsgrenzwerte | Konform mit der japanischen MHLW Verordnung 370

● = Verfügbar | - = Nicht verfügbar | Leere Zelle = nicht getestet

<sup>3)</sup> Weitere Werkstoffe und Farben auf Anfrage erhältlich



MOVEMENT SYSTEMS

# SERIE 10 | BANDTYPEN

siegling prolink  
modulbänder

Geradelaufendes Band | Teilung 25,4 mm (1 in)

## S10-36 FLT | durchlässige (36%), glatte Oberfläche

Durchlässige (36%) Oberfläche für hervorragende Luftzirkulation und Drainage | glatte Oberfläche mit 44% Kontaktfläche (größte Öffnung:  $\varnothing = 5,9 \text{ mm}/0,23 \text{ in}$ )

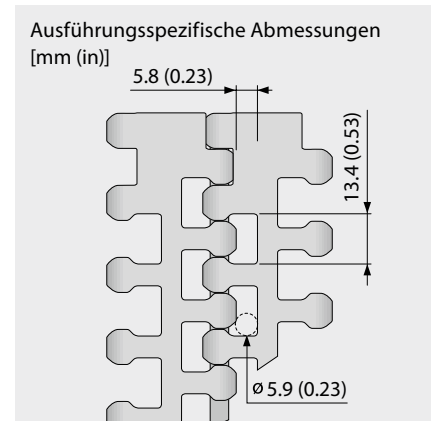
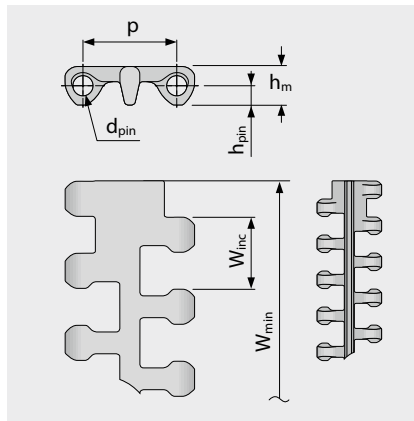
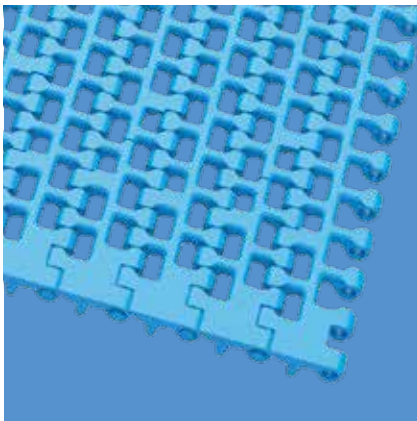

### Bandmaße

	p	d <sub>pin</sub>	h <sub>m</sub>	h <sub>pin</sub>	h <sub>s</sub>	W <sub>min</sub>	W <sub>inc</sub>	W <sub>tol</sub>	Mindestradien <sup>1)</sup>				
	Teilung	Kupplungsstab $\varnothing$	Dicke	Position Kupplungsstab	Höhe	Breite min.	Breitenstufung	Breiten-toleranz [%]	r1 C <sub>c</sub> x W <sub>B</sub>	r2	r3	r4	r5
mm	25,4	5,0	10,2	5,1	0,0	95,3	19,1	±0,2	-	25,4	50,8	76,2	25,4
inch	1,0	0,2	0,4	0,2	0,0	3,75	0,75	±0,2	-	1,0	2,0	3,0	1,0

### Als Standardwerkstoff verfügbar<sup>3)</sup>

Band		Kupplungsstab		nom. Bandzugkraft, Geraden		Gewicht		Breiten-abweichung	Temperatur		Zertifikate <sup>2)</sup>		
Werkstoff	Farbe	Werkstoff	Farbe	[N/mm]	[lb/ft]	[kg/m <sup>2</sup> ]	[lb/ft <sup>2</sup> ]	[%]	[°C]	[°F]	FDA	EU	MHLW
PA*	BL	PBT	UC	13	891	6,0	1,23	0,74	-40/120	-40/248	●	●	●
PE	WT/LB	PE	WT	4	274	4,3	0,88	0,0	-70/65	-94/149	●	●	●
POM	WT/LB	PBT	UC	13	891	6,2	1,27	0,0	-45/90	-49/194	●	●	●
PP	WT/LB	PP	WT	6	411	4,0	0,82	0,26	5/100	41/212	●	●	●
PP-MD	BL	PP-MD	BL	6	411	4,4	0,9	0,26	5/100	41/212	●	●	●
<b>Optional</b>													
POM-MD	BL	POM-MD	BL	13	891	6,6	1,35	0,0	-45/90	-49/194	●	●	●

\* Die Werte gelten für trockene Umgebungsbedingungen (RH < 50%). Modulbänder aus PA-Material absorbieren Wasser in nasser Umgebung, wodurch sie sich ausdehnen und die nominale Bandzugkraft verringert wird.

**Achtung!** Wegen der großen Oberflächenöffnungen muss das Personal angewiesen werden, nicht in oder auf das Band zu greifen.

■ BL (Blau), ■ LB (Hellblau), □ UC (Keine Farbe), □ WT (Weiß)

Alle Maß- und Toleranzangaben gelten bei einer Temperatur von 21 °C. Informationen zu abweichenden Temperaturen finden Sie in Kapitel 4.4 „Temperatureinfluss auf die Bandabmessungen“. Alle zölligen Maßangaben sind gerundet.

<sup>1)</sup> Kurvenradien: r1 = Kurveninnenradius, r2 = Umlenkradius, r3 = Einschnürrollenradius, r4 = Führungsleistenradius, r5 = Stützrollenradius

<sup>2)</sup> Konform mit der Verordnung 21 CFR der FDA | Konform mit den Richtlinien (EU) 10/2011 und (EG) 1935/2004 in Bezug auf die verwendeten Rohstoffe und Migrationsgrenzwerte | Konform mit der japanischen MHLW Verordnung 370

● = Verfügbar | - = Nicht verfügbar | Leere Zelle = nicht getestet

<sup>3)</sup> Weitere Werkstoffe und Farben auf Anfrage erhältlich



MOVEMENT SYSTEMS

# SERIE 10 | PROSNAP

siegling prolink  
modulbänder

Geradelaufendes Band | Teilung 25,4 mm (1 in)

## S10-0 FLT PSP | ProSnap

Quick-Release zum einfachen, schnellen und werkzeuglosen Öffnen und Schließen des Bandes | Kupplungsstab (ungeteilt) für gesamte Bandbreite

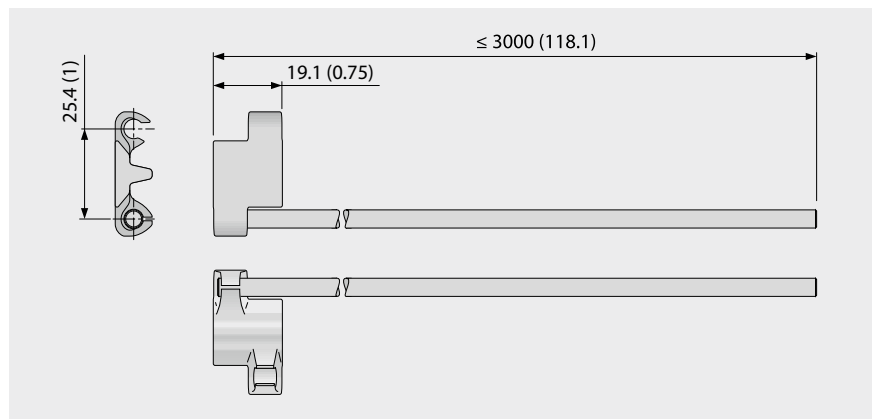
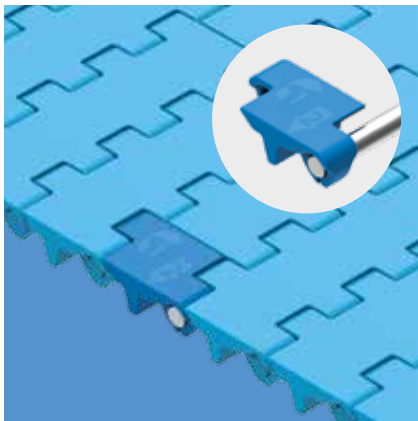

### Grundlegende Daten

Modul		Kupplungsstab	
Werkstoff	Farbe	Werkstoff	Länge [mm (in)]
POM	BL	SS	≤ 3000 (118)
<b>Optional</b>			
POM-MD	BL	SS	≤ 3000 (118)

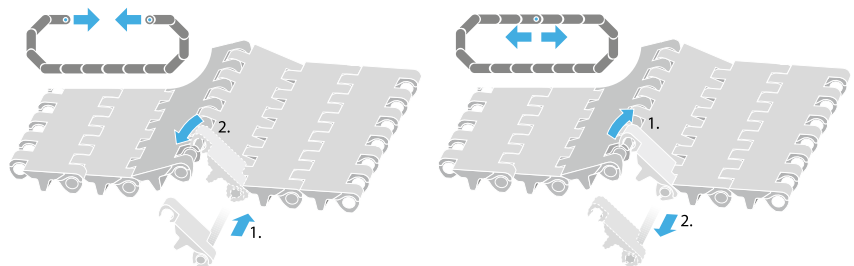
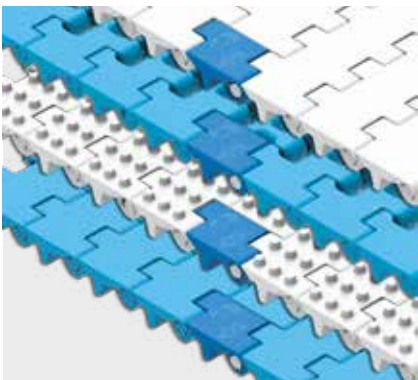

■ BL (Blau)

Alle Maß- und Toleranzangaben gelten bei einer Temperatur von 21 °C. Informationen zu abweichenden Temperaturen finden Sie in Kapitel 4.4 „Temperatureinfluss auf die Bandabmessungen“. Alle zölligen Maßangaben sind gerundet.

Hinweis: Die Verwendung von Zubehör kann die minimalen Konstruktionsradien beeinflussen. Weitere Informationen dazu finden Sie in Kapitel 6.3.

forbo

MOVEMENT SYSTEMS

# SERIE 10 | ZAHNRÄDER

siegling prolink  
modulbänder

Geradelaufendes Band | Teilung 25,4 mm (1 in)

## S10 SPR | Zahnräder

Optimal geformte Zähne und eine stabile Bandführungslippe für perfekten Zahneingriff, sichere Bandführung und einfach zu reinigendes Zahnrad

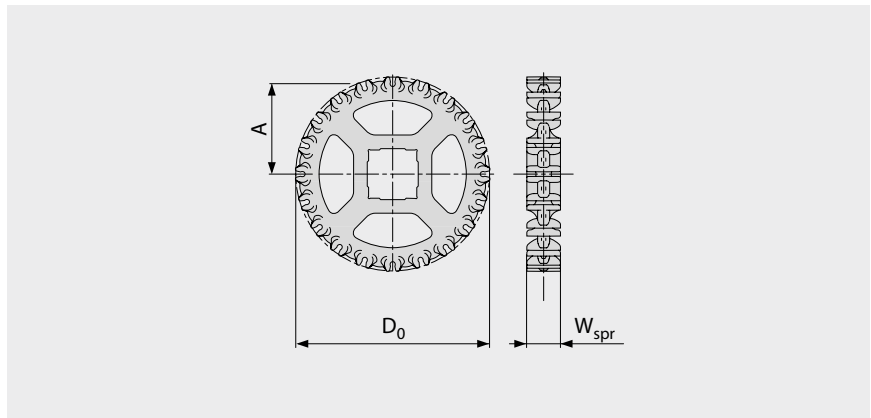

### Wichtige Abmessungen

Zahnradgröße (Anzahl der Zähne)		Z6	Z8	Z10	Z12	Z15	Z16	Z18	Z20
W <sub>spr</sub>	mm	28,0	28,0	28,0	28,0	28,0	28,0	28,0	28,0
	inch	1,10	1,10	1,10	1,10	1,10	1,10	1,10	1,10
D <sub>0</sub>	mm	51,4	66,8	82,4	98,2	122,4	130,4	146,4	162,5
	inch	2,02	2,63	3,24	3,87	4,82	5,13	5,76	6,40
A <sub>max</sub>	mm	19,8	27,9	35,9	43,9	56,0	60,0	68,1	76,1
	inch	0,78	1,10	1,41	1,73	2,20	2,36	2,68	3,00
A <sub>min</sub>	mm	17,2	25,8	34,1	42,4	54,8	58,9	67,0	75,2
	inch	0,68	1,02	1,34	1,67	2,16	2,32	2,64	2,96

### Achsaufnahme (● = rund, ■ = quadratisch; ○ oder □ = optional)

25	mm	●	●/■	■					
30	mm			●	●	●	●	●	●
40	mm			○/■	●/■	○/■	■	■	○/■
60	mm								■
1	inch	●	●/■	●/■	●	●	●	●	●
1,25	inch			●	●	●	●	●	●
1,44	inch				●	○			●
1,5	inch			■	■	■	■	■	■
2,5	inch								■

Werkstoff: PA, Farbe: LG

■ LG (Hellgrau)

Alle Maß- und Toleranzangaben gelten bei einer Temperatur von 21 °C. Alle zölligen Maßangaben sind gerundet.

Detaillierte Maßangaben für Zahnräder und Wellen siehe Anhang 6.3.

Anzahl der Zahnräder (Zahnradabstand) siehe Kapitel 3.2.



MOVEMENT SYSTEMS

# SERIE 10 | PROFILE

siegling prolink  
modulbänder

Geradelaufendes Band | Teilung 25,4 mm (1 in)

## S10-0 FLT PMU/S10-0 FLT PMU I38

Glatte Oberfläche für trockene Produkte

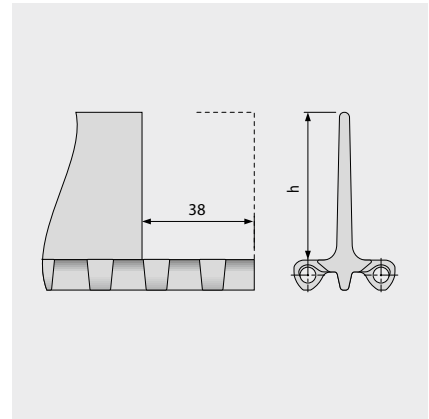
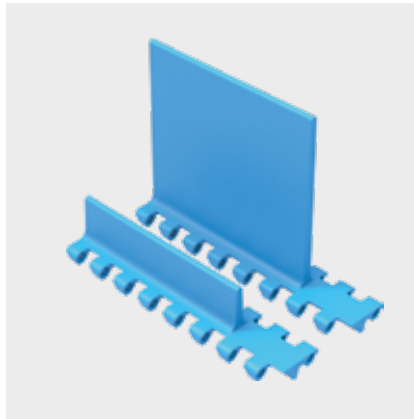
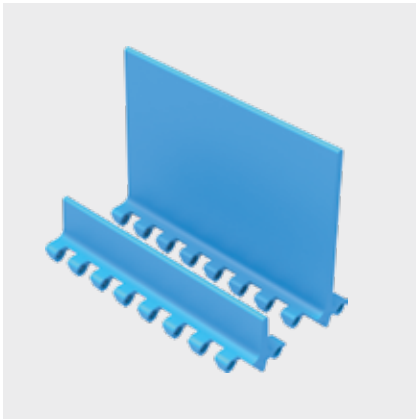

### Grundlegende Daten

Werkstoff	Farbe	Höhe (h)	
		25 mm 1 inch	100 mm 4 inch
PE	LB	●/▲	●/▲
PE	WT	●/▲	●/▲
POM	LB	●/▲	●/▲
POM	WT	●/▲	●/▲
PP	LB	●/▲	●/▲
PP	WT	●/▲	●/▲

● = nicht eingerückt, ▲ = 38 mm eingerückt

Formbreite: 152 mm (6,0 in)

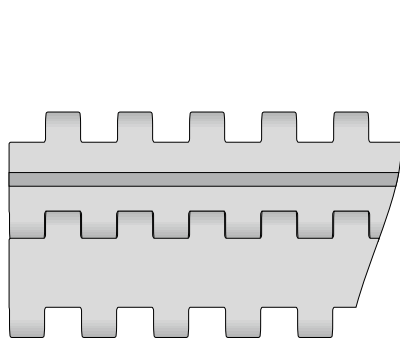

Standardanordnung S10-0 FLT PMU

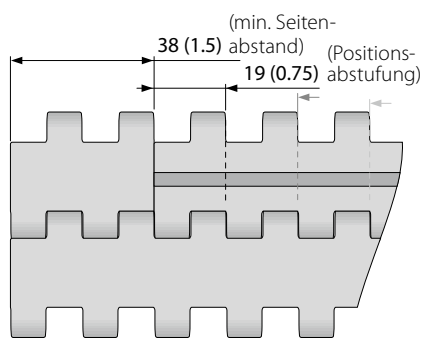

Anordnung mit randfreier Zone S10-0 FLT PMU

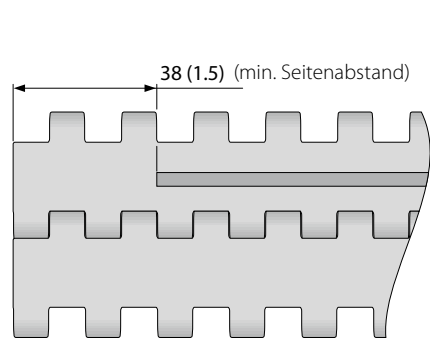

Standardanordnung S10-0 FLT PMU I38

■ LB (Hellblau), □ WT (Weiß)

Alle Maß- und Toleranzangaben gelten bei einer Temperatur von 21 °C. Informationen zu abweichenden Temperaturen finden Sie in Kapitel 4.4 „Temperatureinfluss auf die Bandabmessungen“. Alle zölligen Maßangaben sind gerundet.

Hinweis: Die Verwendung von Zubehör kann die minimalen Konstruktionsradien beeinflussen. Weitere Informationen dazu finden Sie in Kapitel 6.3.



MOVEMENT SYSTEMS

# SERIE 10 | PROFILE

siegling prolink  
modulbänder

Geradelaufendes Band | Teilung 25,4 mm (1 in)

## S10-0 NCL PMU/S10-0 NCL PMU I38

Antihaft-Oberfläche verbessert die Ablöseigenschaften bei nassen und klebrigen Produkten

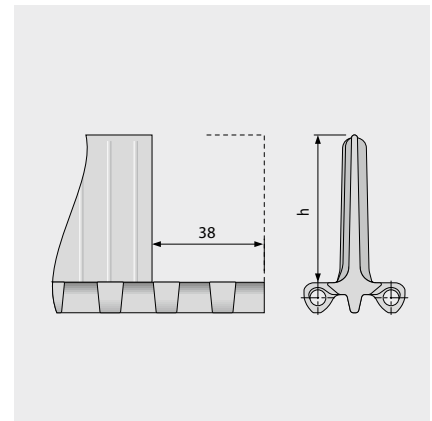
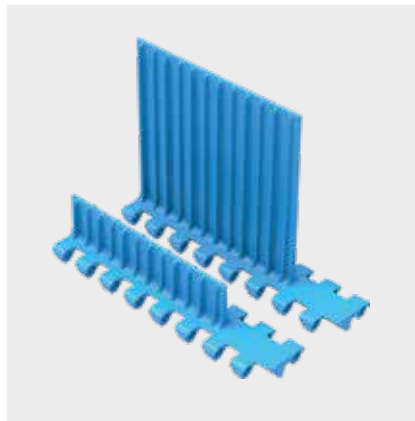

### Grundlegende Daten

Werkstoff	Farbe	Höhe (h)	
		25 mm 1 inch	100 mm 4 inch
PE	LB/WT	●/▲	●/▲
PE-MD	BL	○/△	○
POM	LB/WT	●/▲	●/▲
POM-MD	BL	○/△	●/△
PP	LB/WT	●/▲	●/▲
PP-MD	BL		●/▲

● = nicht eingerückt, ▲ = 38 mm eingerückt, ○ = nicht eingerückt – optional, △ = eingerückt – optional

Formbreite: 152 mm (6,0 in)

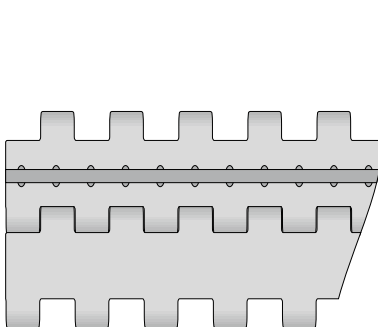

Standardanordnung S10-0 NCL PMU

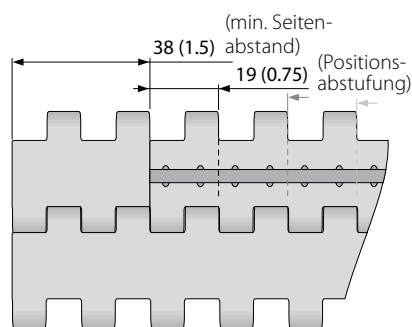

Anordnung mit randfreier Zone S10-0 NCL PMU

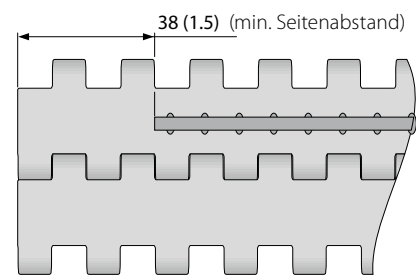

Standardanordnung S10-0 NCL PMU I38

■ BL (Blau), ■ LB (Hellblau), □ WT (Weiß)

Alle Maß- und Toleranzangaben gelten bei einer Temperatur von 21 °C. Informationen zu abweichenden Temperaturen finden Sie in Kapitel 4.4 „Temperatureinfluss auf die Bandabmessungen“. Alle zölligen Maßangaben sind gerundet.

Hinweis: Die Verwendung von Zubehör kann die minimalen Konstruktionsradien beeinflussen. Weitere Informationen dazu finden Sie in Kapitel 6.3.



MOVEMENT SYSTEMS

# SERIE 10 | SEITENPLATTEN

siegling prolink  
modulbänder

Geradelaufendes Band | Teilung 25,4 mm (1 in)

## S10 SG | Seitenplatten

Zum Führen von Schüttgütern (nur für  $h_s = 0$  mm/in)



Empfohlene Laufrichtung

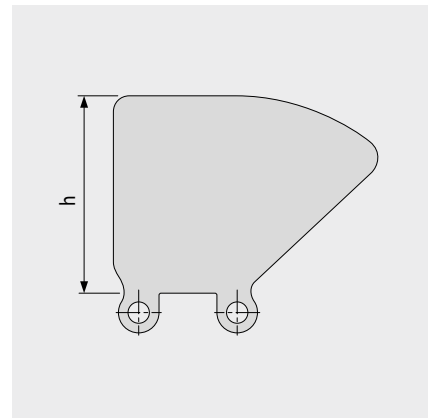
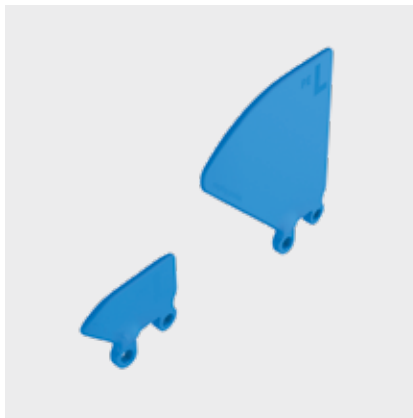

### Grundlegende Daten

Werkstoff	Farbe	Höhe (h)			
		25 mm 1 inch	50 mm 2 inch	75 mm 3 inch	100 mm 4 inch
PE	LB	●	●	●	●
PE	WT	●	●	●	●
PE-MD	BL	●	●		
PP	LB	●	●	●	●
PP	WT	●	●	●	●

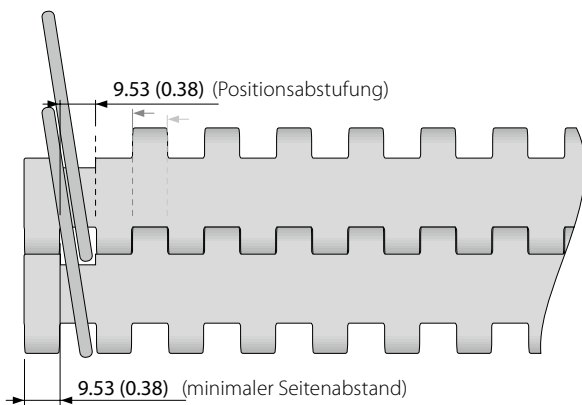

■ BL (Blau), ■ LB (Hellblau), □ WT (Weiß)

Alle Maß- und Toleranzangaben gelten bei einer Temperatur von 21 °C. Informationen zu abweichenden Temperaturen finden Sie in Kapitel 4.4 „Temperatureinfluss auf die Bandabmessungen“. Alle zölligen Maßangaben sind gerundet.

Hinweis: Die Verwendung von Zubehör kann die minimalen Konstruktionsradien beeinflussen. Weitere Informationen dazu finden Sie in Kapitel 6.3.



MOVEMENT SYSTEMS

# SERIE 10 | HOLD DOWN TABS

siegling prolink  
modulbänder

Geradelaufendes Band | Teilung 25,4 mm (1 in)

## S10 HDT | Hold Down Tabs

Für breitere Bänder, um ein Anheben des Bands bei Knickförderern zu vermeiden | als schmale Einzelmodule gefertigt, um Festigkeit, Stabilität und Reinigungsfähigkeit zu verbessern

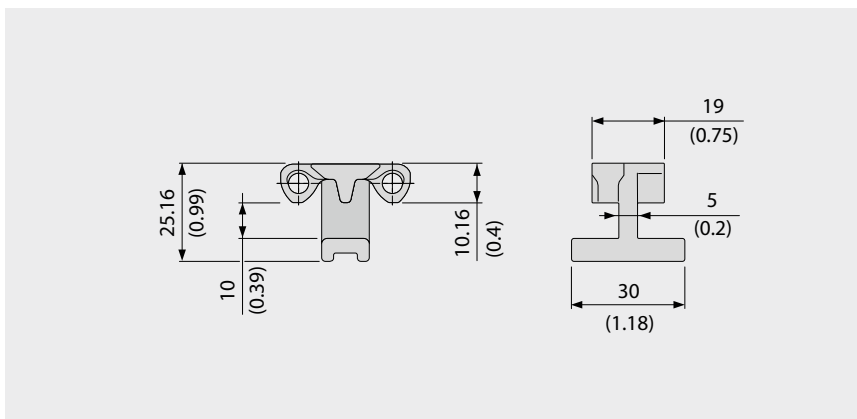

### Grundlegende Daten

Werkstoff	Farbe
POM	LB
	WT

Der Einsatz von Hold Down Tabs führt zu Einschränkungen bei der Wahl von Zahnrad- und Wellengröße, weil ein ausreichender Abstand zur Welle gewährleistet werden muss (siehe Kapitel 3.3 „Hold Down Tabs“).

### Beispiel

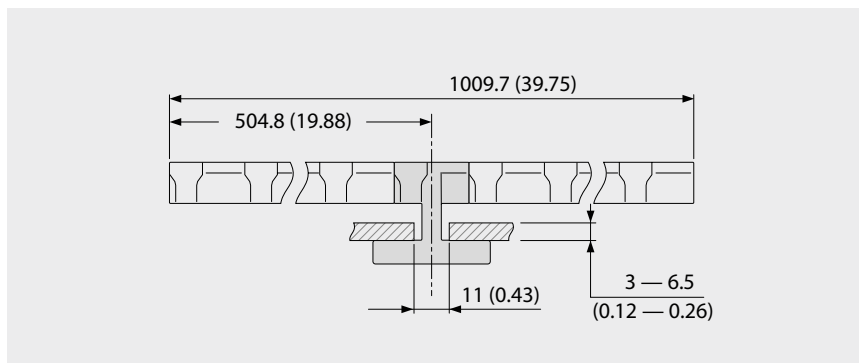

### Mit HDT einsetzbare Zahnräder

Zahnradgröße (Anzahl der Zähne)	Maximale Achsaufnahme – rund		Maximale Achsaufnahme – quadratisch	
	[mm]	[in]	[mm]	[in]
Z6	NR	NR	NR	NR
Z8	15	0,75	15	0,5
Z10	35	1,25	25	1,0
Z12	50	1,75	35	1,5
Z15	70	2,75	55	2,0
Z16	80	3,0	60	2,25
Z18	95	3,5	70	2,75
Z20	110	4,25	85	3,25

■ LB (Hellblau), □ WT (Weiß)

Alle Maß- und Toleranzangaben gelten bei einer Temperatur von 21 °C. Informationen zu abweichenden Temperaturen finden Sie in Kapitel 4.4 „Temperatureinfluss auf die Bandabmessungen“. Alle zölligen Maßangaben sind gerundet.

Hinweis: Die Verwendung von Zubehör kann die minimalen Konstruktionsradien beeinflussen. Weitere Informationen dazu finden Sie in Kapitel 6.3.



MOVEMENT SYSTEMS

## 1.2 DETAILLIERTE INFORMATIONEN ZU DEN SERIEN

**siegling prolink**  
modulbänder

### **SERIE 11**

Kurvenbänder  
Teilung 25 mm (0,98 in)

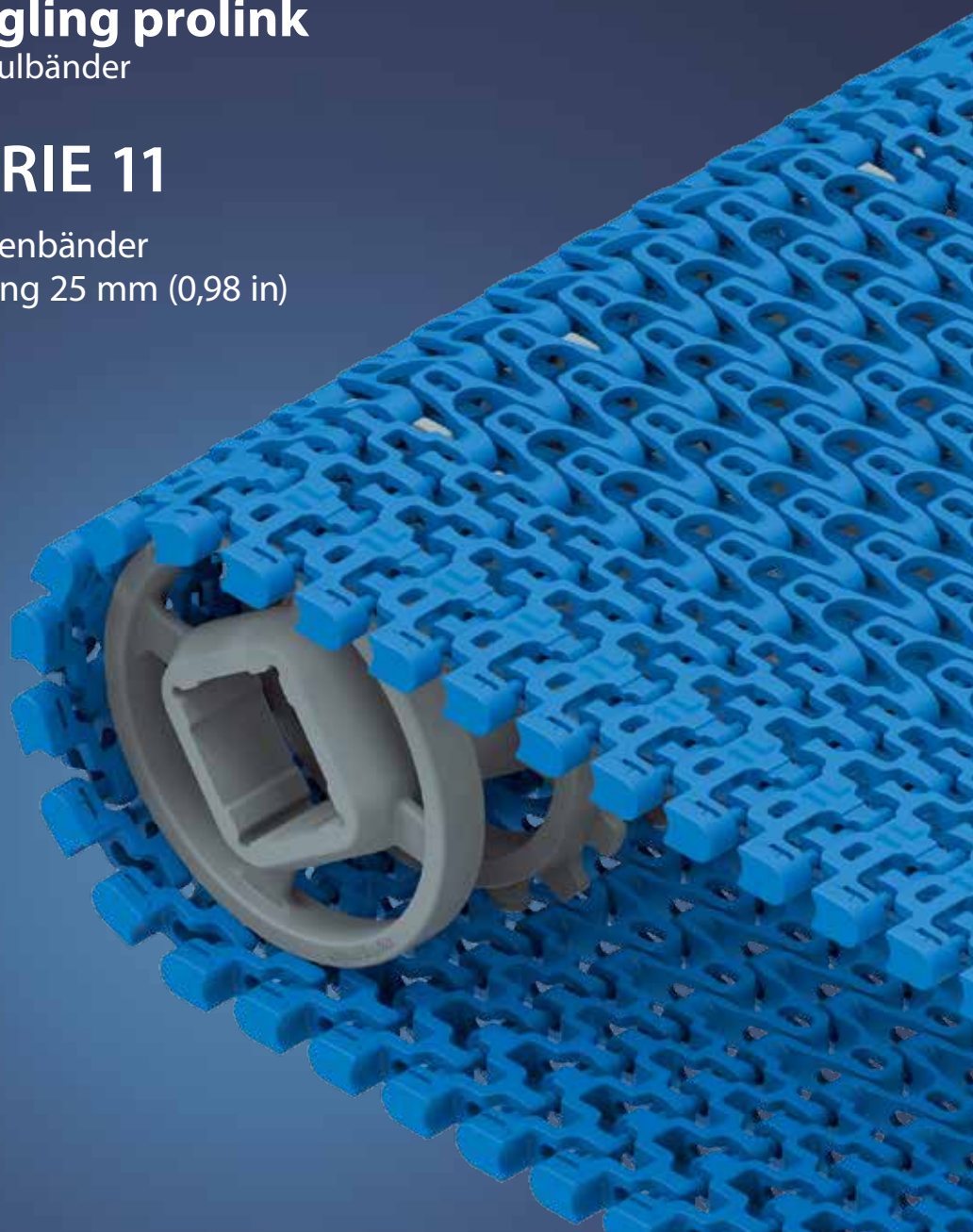

## Bänder für den Transport leichter Güter (Lebensmittel und andere)

### Seitenansicht: Maßstab 1:1

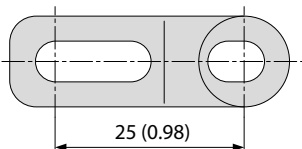

### Konstruktionsmerkmale

- durchlässige (45%) Oberfläche für eine hervorragende Kühlung und Drainage
- leichte Bauweise (Kupplungsstäbe aus Kunststoff)
- für enge Kurvenradien; Minimum: 1,4 x Bandbreite
- am Außenmodul fixierte Kupplungsstäbe, um Bandverformungen vorzubeugen und Störstellen an der Bandkante zu vermeiden
- für gerade und kurvige Förderstrecken
- optimale Kraftübertragung durch nach innen versetzte Zahnräder, Bandunterstützung außen durch Umlenkrollen

### Grundlegende Daten

Teilung	25 mm (0,98 in)
Bandbreite min.	175 mm (6,9 in)
Bandbreite max.	1000 mm (39,37 in)
Breitenstufungen	25 mm (0,98 in)
Kupplungsstäbe	5 mm (0,2 in) aus Kunststoff (PBT) Combo: 5 mm (0,2 in) aus rostfreiem Edelstahl

### Zahnräder/Umlenkrollen

in verschiedenen Größen mit runder oder quadratischer Achsaufnahme

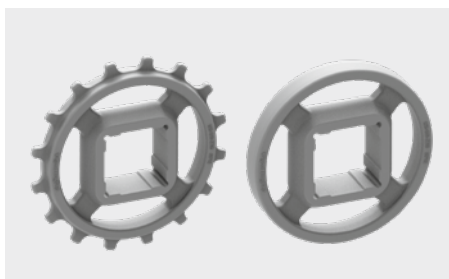

### Profile

in verschiedenen Höhen und Ausführungen für die Steigförderung



### Verfügbare Oberflächenstruktur und Durchlässigkeitsgrade

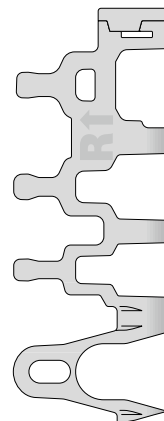

#### S11-45 GRT

Durchlässige (45%), gitterförmige Oberfläche mit auswechselbaren Caps

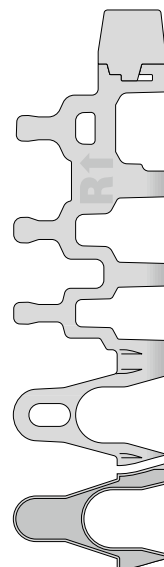

#### S11-45 GRT HD

Durchlässige (45%), gitterförmige Oberfläche mit auswechselbaren Hold Down Caps

#### S11-33 FRT2

Glatte, durchlässige Oberfläche (33% bei Komplettanwendung von FRT2) mit Friction Top

# SERIE 11 | BANDTYPEN

siegling prolink  
modulbänder

Kurvenband | Teilung 25 mm (0,98 in) |  $C_c = 1,4$

## S11-45 GRT | durchlässige (45 %) Oberfläche | Gitterstruktur

Durchlässige (45 %) Oberfläche für hervorragende Luftzirkulation und Drainage | 42 % Kontaktfläche (größte Öffnung:  $\varnothing = 9,2 \text{ mm}/0,36 \text{ in}$ ) | Gitterstruktur mit robusten, austauschbaren Caps an den Bandkanten | Kollapsfaktor ( $C_c$ ) = 1,4

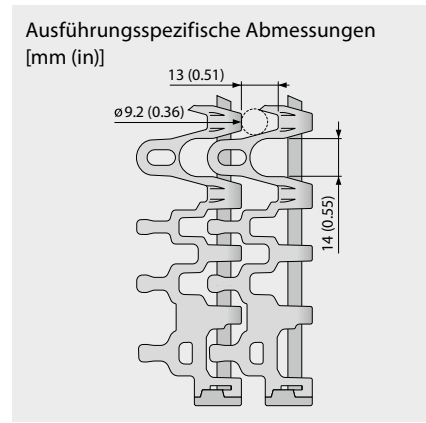
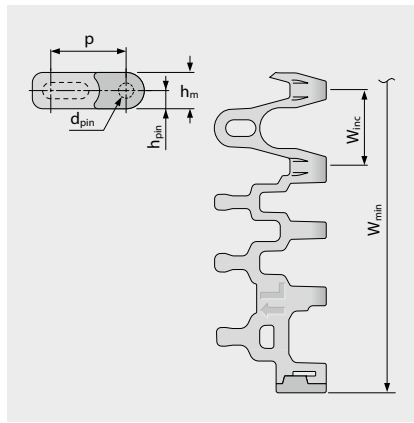
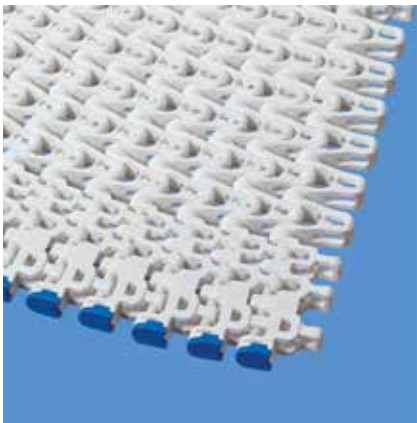

### Bandmaße

	p	d <sub>pin</sub>	h <sub>m</sub>	h <sub>pin</sub>	h <sub>s</sub>	W <sub>min</sub>	W <sub>inc</sub>	W <sub>tol</sub>	Mindestradien <sup>1)</sup>				
	Teilung	Kupplungsstab $\varnothing$	Dicke	Position Kupplungsstab	Höhe	Breite min.	Breitenstufung	Breiten-toleranz [%]	r1 C <sub>c</sub> x W <sub>B</sub>	r2	r3	r4	r5
mm	25,0	5,0	12,0	6,0	0,0	175,0	25,0	±0,3	1,4 x W <sub>B</sub>	25,0	50,0	75,0	25,0
inch	0,98	0,2	0,47	0,24	0,0	6,89	0,98	±0,3	1,4 x W <sub>B</sub>	0,98	1,97	2,95	0,98

W<sub>B</sub> = Bandbreite, weitere Informationen zu r1 siehe Seite III-31

### Als Standardwerkstoff verfügbar<sup>3)</sup>

Band		Kupplungsstab		nom. Bandzugkraft, Geraden		nom. Bandzugkraft, Kurven		Gewicht		Breiten-abweichung	Temperatur		Zertifikate <sup>2)</sup>		
Werkstoff	Farbe	Werkstoff	Farbe	[N/mm]	[lb/ft]	[N]	[lb]	[kg/m <sup>2</sup> ]	[lb/ft <sup>2</sup> ]	[%]	[°C]	[°F]	FDA	EU	MHLW
POM-CR	WT	PBT	UC	15	1028	1000	225	6,7	1,37	0,0	-45/90	-49/194	●	●	●
POM-CR	BL	PBT	BL	15	1028	1000	225	6,7	1,37	0,0	-45/90	-49/194	●	●	●
PP	WT	PBT	UC	9	617	600	135	4,7	0,96	0,2	5/100	41/212	●	●	●
PP	BL	PBT	BL	9	617	600	135	4,7	0,96	0,2	5/100	41/212	●	●	●

### Optional

PA*	BL	PBT	BL	15	1028	1000	225	5,7	1,17	0,6	-40/120	-40/248	●	●	●
-----	----	-----	----	----	------	------	-----	-----	------	-----	---------	---------	---	---	---

\* Die Werte gelten für trockene Umgebungsbedingungen (RH < 50%). Modulbänder aus PA-Material absorbieren Wasser in nasser Umgebung, wodurch sie sich ausdehnen und die nominale Bandzugkraft verringert wird.

■ BL (Blau), □ UC (Keine Farbe), □ WT (Weiß)

Alle Maß- und Toleranzangaben gelten bei einer Temperatur von 21 °C. Informationen zu abweichenden Temperaturen finden Sie in Kapitel 4.4 „Temperatureinfluss auf die Bandabmessungen“. Alle zölligen Maßangaben sind gerundet.

<sup>1)</sup> Kurvenradien: r1 = Kurveninnenradius, r2 = Umlenkradius, r3 = Einschnürrollenradius, r4 = Führungsleistenradius, r5 = Stützrollenradius

<sup>2)</sup> Konform mit der Verordnung 21 CFR der FDA | Konform mit den Richtlinien (EU) 10/2011 und (EG) 1935/2004 in Bezug auf die verwendeten Rohstoffe und Migrationsgrenzwerte | Konform mit der japanischen MHLW Verordnung 370

● = Verfügbar | - = Nicht verfügbar | Leere Zelle = nicht getestet

<sup>3)</sup> Weitere Werkstoffe und Farben auf Anfrage erhältlich



MOVEMENT SYSTEMS

# SERIE 11 | BANDTYPEN

siegling prolink  
modulbänder

Kurvenband | Teilung 25 mm (0,98 in) |  $C_c = 1,4$

## S11-45 GRT HD | durchlässige (45 %) Oberfläche | Gitterstruktur · Hold Down

Durchlässige (45 %) Oberfläche für hervorragende Luftzirkulation und Drainage | 42 % Kontaktfläche (größte Öffnung:  $\varnothing = 9,2 \text{ mm}/0,36 \text{ in}$ ) | Gitterstruktur mit austauschbaren Hold Down Caps | Kollapsfaktor ( $C_c$ ) = 1,4

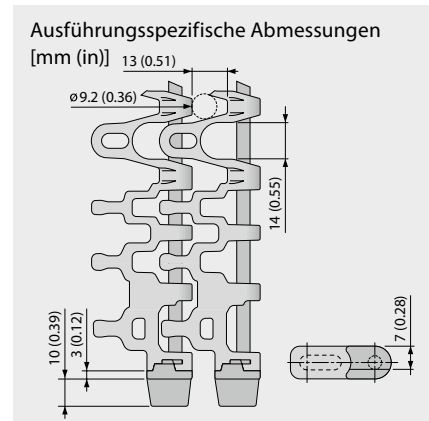
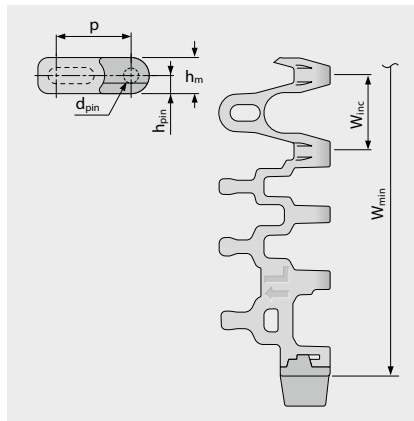
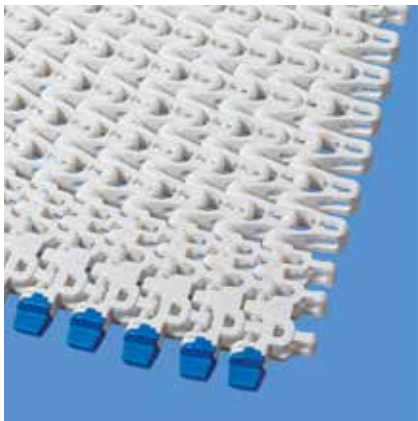

### Bandmaße

	p	d <sub>pin</sub>	h <sub>m</sub>	h <sub>pin</sub>	h <sub>s</sub>	W <sub>min</sub>	W <sub>inc</sub>	W <sub>tol</sub>	Mindestradien <sup>1)</sup>				
	Teilung	Kupplungsstab $\varnothing$	Dicke	Position Kupplungsstab	Höhe	Breite min.	Breitenstufung	Breiten-toleranz [%]	r1 C <sub>c</sub> x W <sub>B</sub>	r2	r3	r4	r5
mm	25,0	5,0	12,0	6,0	0,0	175,0	25,0	±0,3	1,4 x W <sub>B</sub>	25,0	50,0	75,0	25,0
inch	0,98	0,2	0,47	0,24	0,0	6,89	0,98	±0,3	1,4 x W <sub>B</sub>	0,98	1,97	2,95	0,98

W<sub>B</sub> = Bandbreite, weitere Informationen zu r1 siehe Seite III-31

### Als Standardwerkstoff verfügbar<sup>3)</sup>

Band		Kupplungsstab		nom. Bandzugkraft, Geraden		nom. Bandzugkraft, Kurven		Gewicht		Breiten-abweichung	Temperatur		Zertifikate <sup>2)</sup>		
Werkstoff	Farbe	Werkstoff	Farbe	[N/mm]	[lb/ft]	[N]	[lb]	[kg/m <sup>2</sup> ]	[lb/ft <sup>2</sup> ]	[%]	[°C]	[°F]	FDA	EU	MHLW
POM-CR	WT	PBT	UC	15	1028	1000	225	6,7	1,37	0,0	-45/90	-49/194	●	●	●
POM-CR	BL	PBT	BL	15	1028	1000	225	6,7	1,37	0,0	-45/90	-49/194	●	●	●
PP	WT	PBT	UC	9	617	600	135	4,7	0,96	0,2	5/100	41/212	●	●	●
PP	BL	PBT	BL	9	617	600	135	4,7	0,96	0,2	5/100	41/212	●	●	●

### Optional

PA*	BL	PBT	BL	15	1028	1000	225	5,7	1,17	0,6	-40/120	-40/248	●	●	●
-----	----	-----	----	----	------	------	-----	-----	------	-----	---------	---------	---	---	---

\* Die Werte gelten für trockene Umgebungsbedingungen (RH < 50%). Modulbänder aus PA-Material absorbieren Wasser in nasser Umgebung, wodurch sie sich ausdehnen und die nominale Bandzugkraft verringert wird.

■ BL (Blau), □ UC (Keine Farbe), □ WT (Weiß)

Alle Maß- und Toleranzangaben gelten bei einer Temperatur von 21 °C. Informationen zu abweichenden Temperaturen finden Sie in Kapitel 4.4 „Temperatureinfluss auf die Bandabmessungen“. Alle zölligen Maßangaben sind gerundet.

<sup>1)</sup> Kurvenradien: r1 = Kurveninnenradius, r2 = Umlenkradius, r3 = Einschnürrollenradius, r4 = Führungsleistenradius, r5 = Stützrollenradius

<sup>2)</sup> Konform mit der Verordnung 21 CFR der FDA | Konform mit den Richtlinien (EU) 10/2011 und (EG) 1935/2004 in Bezug auf die verwendeten Rohstoffe und Migrationsgrenzwerte | Konform mit der japanischen MHLW Verordnung 370

● = Verfügbar | - = Nicht verfügbar | Leere Zelle = nicht getestet

<sup>3)</sup> Weitere Werkstoffe und Farben auf Anfrage erhältlich



MOVEMENT SYSTEMS

# SERIE 11 | BANDTYPEN

siegling prolink  
modulbänder

Kurvenband | Teilung 25 mm (0,98 in) |  $C_c = 1,4$

## S11-33 FRT2 | durchlässige (33 %) Oberfläche | Friction Top (Design 2)

Durchlässige Oberfläche (33 % bei Komplettanwendung von FRT2) | 47 % Kontaktfläche (größte Öffnung:  $\varnothing = 8 \text{ mm}/0,31 \text{ in}$ ) | Integrierte Friction Pads (flach) für sanfte Haftung. Minimaler Seitenabstand FRT2: 125 mm (5 in)/175 mm (7 in) | Kollapsfaktor ( $C_c$ ) = 1,4

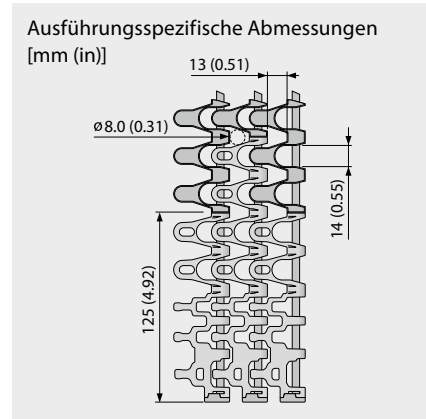
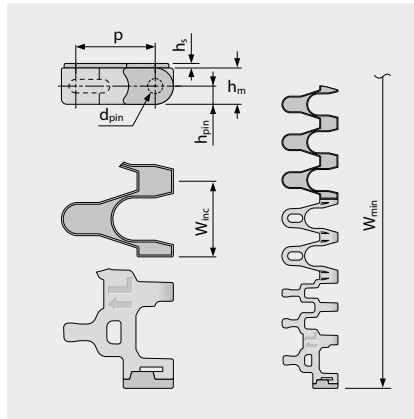
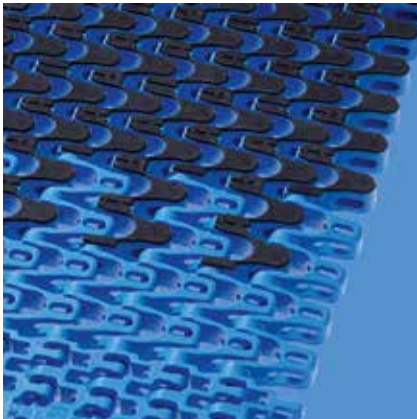

### Bandmaße

	p	d <sub>pin</sub>	h <sub>m</sub>	h <sub>pin</sub>	h <sub>s</sub>	W <sub>min</sub>	W <sub>inc</sub>	W <sub>tol</sub>	Mindestradien <sup>1)</sup>				
	Teilung	Kupplungsstab Ø	Dicke	Position Kupplungsstab	Höhe	Breite min.	Breitenstufung	Breiten-toleranz [%]	r1 C <sub>c</sub> x W <sub>B</sub>	r2	r3	r4	r5
mm	25,0	5,0	12,0	6,0	1,5	500,0	25,0	±0,3	1,4 x W <sub>B</sub>	25,0	50,0	75,0	25,0
inch	0,98	0,2	0,47	0,24	0,06	19,69	0,98	±0,3	1,4 x W <sub>B</sub>	0,98	1,97	2,95	0,98

W<sub>B</sub> = Bandbreite, weitere Informationen zu r1 siehe Seite III-31

### Als Standardwerkstoff verfügbar <sup>3)</sup>

Band		Kupplungsstab		Gummi		nom. Bandzugkraft, Geraden		nom. Bandzugkraft, Kurven		Gewicht		Breiten-abweichung	Temperatur		Zertifikate <sup>2)</sup>		
Werkstoff	Farbe	Werkstoff	Farbe	Werkstoff	Farbe	[N/mm]	[lb/ft]	[N]	[lb]	[kg/m <sup>2</sup> ]	[lb/ft <sup>2</sup> ]	[%]	[°C]	[°F]	FDA	EU	MHLW
PP	WT	PBT	UC	R7	BG	9	617	600	135	6,1	1,25	0,2	5/100	41/212	●	●	
PP	BL	PBT	BL	R7	BG	9	617	600	135	6,1	1,25	0,2	5/100	41/212	●	●	
PP	BL	PBT	BL	R7	BK	9	617	600	135	6,1	1,25	0,2	5/100	41/212	●	●	

■ BL (Blau), □ UC (Keine Farbe), □ WT (Weiß)

Alle Maß- und Toleranzangaben gelten bei einer Temperatur von 21 °C. Informationen zu abweichenden Temperaturen finden Sie in Kapitel 4.4 „Temperatureinfluss auf die Bandabmessungen“. Alle zölligen Maßangaben sind gerundet.

<sup>1)</sup> Kurvenradien: r1 = Kurveninnenradius, r2 = Umlenkradius, r3 = Einschnürrollenradius, r4 = Führungsleistenradius, r5 = Stützrollenradius

<sup>2)</sup> Konform mit der Verordnung 21 CFR der FDA | Konform mit den Richtlinien (EU) 10/2011 und (EG) 1935/2004 in Bezug auf die verwendeten Rohstoffe und Migrationsgrenzwerte | Konform mit der japanischen MHLW Verordnung 370

● = Verfügbar | - = Nicht verfügbar | Leere Zelle = nicht getestet

<sup>3)</sup> Weitere Werkstoffe und Farben auf Anfrage erhältlich



MOVEMENT SYSTEMS

# S11 COMBO | BANDTYPEN

siegling prolink  
modulbänder

Kurvenband | Teilung 25 mm (0,98 in) |  $C_c = 1,45$

## S11/S5 ST-45 GRT CCW | durchlässige (45 %) Oberfläche | Gitterstruktur | gegen den Uhrzeigersinn (links)

Kombination aus hoher Bandzugkraft und kleinen Radien bei Konstruktionen mit Kurven in eine Richtung | hervorragende Luftzirkulation und Drainage | 42 % Kontaktfläche (größte Öffnung:  $\varnothing = 13 \text{ mm}/0,51 \text{ in}$ ) | Kupplungsstäbe aus Stahl für hohe Steifigkeit | Kollapsfaktor ( $C_c$ ) = 1,45

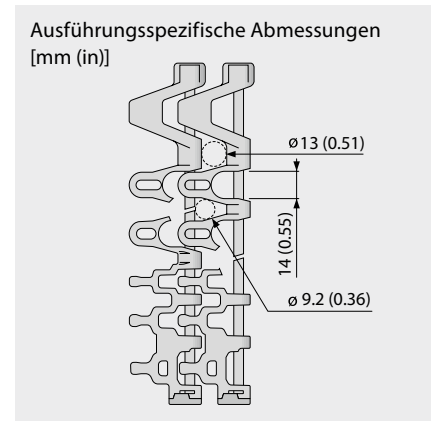
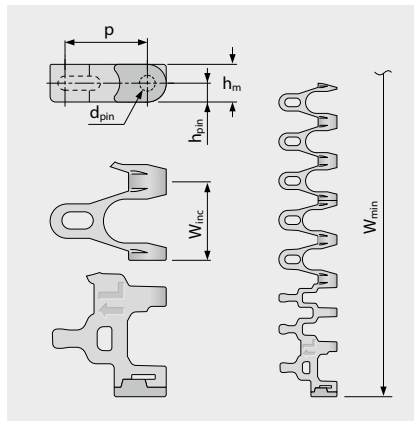
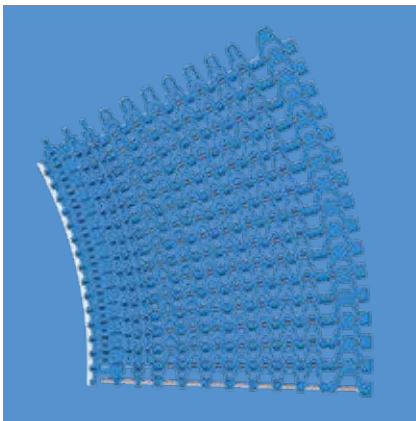

### Bandmaße

	p	d <sub>pin</sub>	h <sub>m</sub>	h <sub>pin</sub>	h <sub>s</sub>	W <sub>min</sub>	W <sub>inc</sub>	W <sub>tol</sub>	Mindestradien <sup>1)</sup>				
	Teilung	Kupplungsstab $\varnothing$	Dicke	Position Kupplungsstab	Höhe	Breite min.	Breitenstufung	Breiten-toleranz [%]	r1 $C_c \times W_B$	r2	r3	r4	r5
mm	25,0	5,0	12,0	6,0	0,0	175,0	25,0	$\pm 0,3$	$1,45 \times W_B$	25,0	50,0	75,0	25,0
inch	0,98	0,2	0,47	0,24	0,0	6,89	0,98	$\pm 0,3$	$1,45 \times W_B$	0,98	1,97	2,95	0,98

$W_B$  = Bandbreite, weitere Informationen zu r1 siehe Seite III-31

### Als Standardwerkstoff verfügbar <sup>3)</sup>

Band		Kupplungsstab Werkstoff	nom. Bandzugkraft, Geraden		nom. Bandzugkraft, Kurven		Gewicht		Breiten- abweichung [%]	Temperatur		Zertifikate <sup>2)</sup>		
Werkstoff	Farbe		[N/mm]	[lb/ft]	[N]	[lb]	[kg/m <sup>2</sup> ]	[lb/ft <sup>2</sup> ]		[°C]	[°F]	FDA	EU	MHLW
POM-CR	WT	SS	25	1713	2100	472	13,2	2,70	0,0	-45/90	-49/194	●	●	●
POM-CR	BL	SS	25	1713	2100	472	13,2	2,70	0,0	-45/90	-49/194	●	●	●
PP	WT	SS	18	1233	1200	270	10,2	2,09	0,2	5/100	41/212	●	●	●
PP	BL	SS	18	1233	1200	270	10,2	2,09	0,2	5/100	41/212	●	●	●

### Optional

PA*	BL	SS	20	1370	1680	378	13,0	2,66	0,6	-40/120	-40/248	●	●	●
-----	----	----	----	------	------	-----	------	------	-----	---------	---------	---	---	---

\* Die Werte gelten für trockene Umgebungsbedingungen (RH < 50%). Modulbänder aus PA-Material absorbieren Wasser in nasser Umgebung, wodurch sie sich ausdehnen und die nominale Bandzugkraft verringert wird.

■ BL (Blau), □ WT (Weiß)

Alle Maß- und Toleranzangaben gelten bei einer Temperatur von 21 °C. Informationen zu abweichenden Temperaturen finden Sie in Kapitel 4.4 „Temperatureinfluss auf die Bandabmessungen“. Alle zölligen Maßangaben sind gerundet.

<sup>1)</sup> Kurvenradien: r1 = Kurveninnenradius, r2 = Umlenkradius, r3 = Einschnürrollenradius, r4 = Führungsleistenradius, r5 = Stützrollenradius

<sup>2)</sup> Konform mit der Verordnung 21 CFR der FDA | Konform mit den Richtlinien (EU) 10/2011 und (EG) 1935/2004 in Bezug auf die verwendeten Rohstoffe und Migrationsgrenzwerte | Konform mit der japanischen MHLW Verordnung 370

● = Verfügbar | - = Nicht verfügbar | Leere Zelle = nicht getestet

<sup>3)</sup> Weitere Werkstoffe und Farben auf Anfrage erhältlich



MOVEMENT SYSTEMS

## S11 SPR | Zahnräder

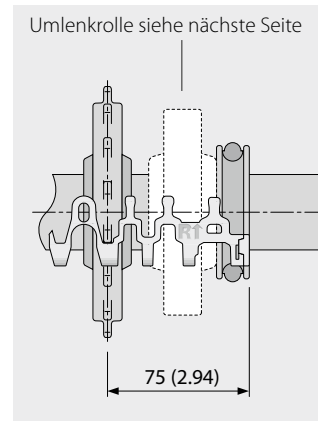
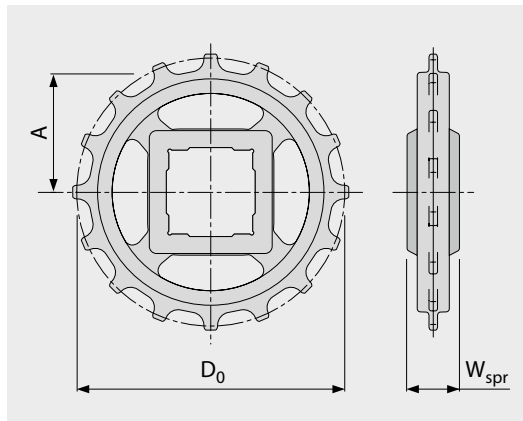

### Wichtige Abmessungen

Zahnradgröße (Anzahl der Zähne)		Z6	Z9	Z11	Z12	Z16	Z18	Z20
W <sub>spr</sub>	mm	24,0	24,0	24,0	24,0	24,0	24,0	24,0
	inch	0,94	0,94	0,94	0,94	0,94	0,94	0,94
D <sub>0</sub>	mm	49,6	72,6	88,0	95,8	127,2	142,8	158,5
	inch	1,95	2,86	3,46	3,77	5,01	5,62	6,24
A <sub>max</sub>	mm	18,8	30,3	38,0	41,9	57,6	65,4	73,3
	inch	0,74	1,19	1,50	1,65	2,27	2,57	2,89
A <sub>min</sub>	mm	16,3	28,5	36,5	40,5	56,5	64,4	72,4
	inch	0,64	1,12	1,44	1,59	2,22	2,54	2,85

**Achsaufnahme** (● = rund, ■ = quadratisch; ○ oder □ = optional; \* = nicht möglich bei den Bändern S5 RG und G)

25	mm		● / ■*	●	● / ■	●	●	○
30	mm		● / ■*	●	●	●	●	●
40	mm			■*	● / ■	○ / ■	● / ■	○ / ■
0,75	inch	●*						
1	inch		● / □*	●	● / □	●	○	●
1,25	inch		○ / □*	○	●	●	○	●
1,5	inch			■*	● / ■	● / ■	○ / ■	● / ■

Werkstoff: PA, Farbe: LG

■ LG (Hellgrau)

Alle Maß- und Toleranzangaben gelten bei einer Temperatur von 21 °C. Alle zölligen Maßangaben sind gerundet.

Detaillierte Maßangaben für Zahnräder und Wellen siehe Anhang 6.3.

Anzahl der Zahnräder (Zahnradabstand) siehe Kapitel 3.2.

Anordnung und Montage der Zahnräder siehe Kapitel 5.2 (Zahnradmontage).

# SERIE 11 | UMLENKROLLE

siegling prolink  
modulbänder

Kurvenband | Teilung 25 mm (0,98 in)

## S11 IDL | Umlenkrolle

Für die seitliche Bandunterstützung | Umlenkrolle ohne Zähne

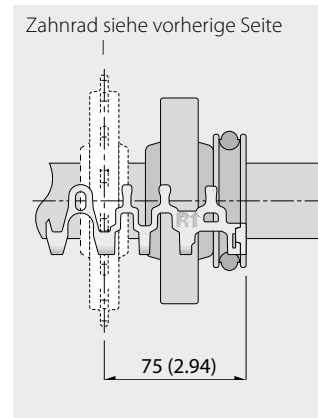
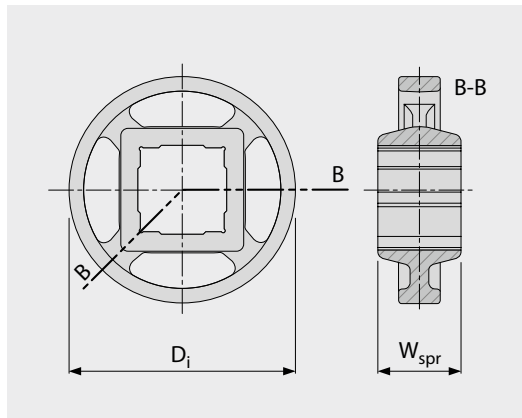

### Wichtige Abmessungen

Zahnradgröße (Anzahl der Zähne)		Z6	Z9	Z11	Z12	Z16	Z18	Z20
W <sub>spr</sub>	mm	24,0	24,0	24,0	24,0	24,0	24,0	24,0
	inch	0,94	0,94	0,94	0,94	0,94	0,94	0,94
D <sub>i</sub>	mm	31,7	56,1	72,2	80,3	112,3	128,2	144,1
	inch	1,25	2,21	2,84	3,16	4,42	5,05	5,67

**Achsaufnahme** (● = rund, ■ = quadratisch; ○ oder □ = optional; \* = nicht möglich bei den Bändern S5 RG und G)

25	mm		● / ■*	●	● / ■	●	●	○
30	mm		● / ■*	●	●	●	●	●
40	mm			■*	● / ■	○ / ■	● / ■	○ / ■
0,75	inch	●*						
1	inch		● / □*	●	● / □	●	○	●
1,25	inch		○ / □*	○	●	●	○	●
1,5	inch			■*	● / ■	● / ■	○ / ■	● / ■

Werkstoff: PA, Farbe: LG

■ LG (Hellgrau)

Alle Maß- und Toleranzangaben gelten bei einer Temperatur von 21 °C. Alle zölligen Maßangaben sind gerundet.

Detaillierte Maßangaben für Wellen siehe Anhang 6.3.

Anordnung und Montage der Idler siehe Kapitel 5.2 (Zahnradmontage)



MOVEMENT SYSTEMS

# SERIE 11 | PROFILE

Kurvenband | Teilung 25 mm (0,98 in)

siegling prolink  
modulbänder

## S11-45 GRT PMC

Durchlässige Ausführung (45%) für eine gute Drainage

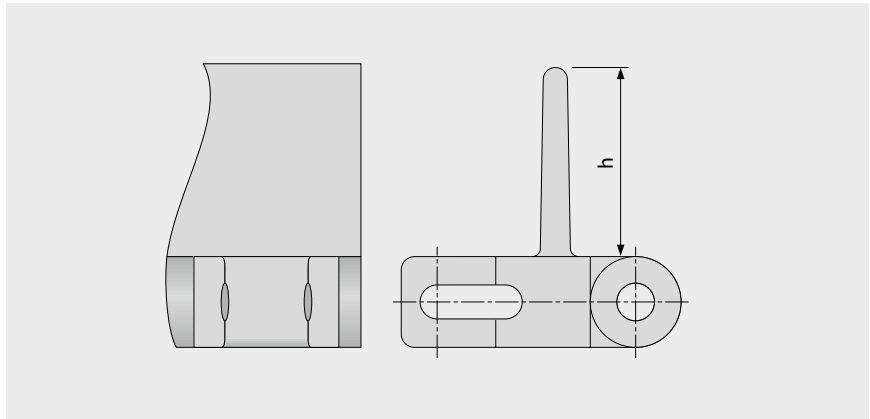

### Grundlegende Daten

Werkstoff	Farbe	Höhe (h)	
		25 mm 1 inch	50 mm 2 inch
PE	WT	●	●
POM	BL	●	●
POM	DB	optional	optional
POM	UC	optional	optional
POM	WT	●	●
PP	DB	optional	optional
PP	WT	●	●

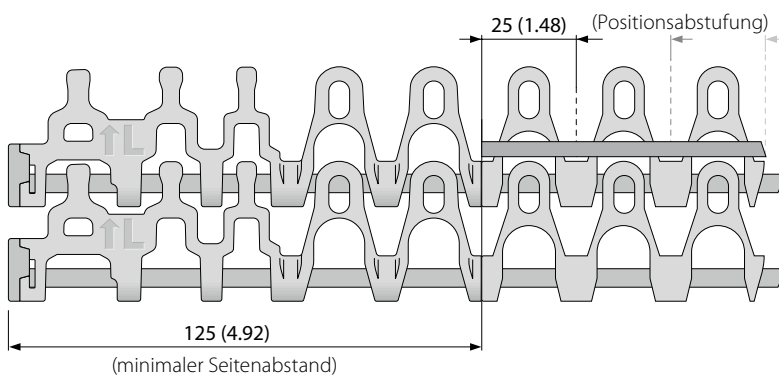

Formbreite: 100 mm (3,9 in)

■ BL (Blau), ■ DB (Dunkelblau), □ UC (Keine Farbe), □ WT (Weiß)

Alle Maß- und Toleranzangaben gelten bei einer Temperatur von 21 °C. Informationen zu abweichenden Temperaturen finden Sie in Kapitel 4.4 „Temperatureinfluss auf die Bandabmessungen“. Alle zölligen Maßangaben sind gerundet.

Hinweis: Die Verwendung von Zubehör kann die minimalen Konstruktionsradien beeinflussen. Weitere Informationen dazu finden Sie in Kapitel 6.3.



MOVEMENT SYSTEMS

# SERIE 11 | MONTAGEHINWEISE

Kurvenband | Teilung 25 mm (0,98 in)

## Bevorzugte Laufrichtung

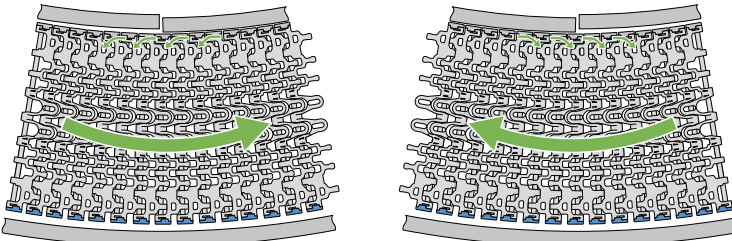

Kurvenförderer

## Kurvenorientierung S11 -> CW (im Uhrzeigersinn) und CCW (gegen den Uhrzeigersinn)

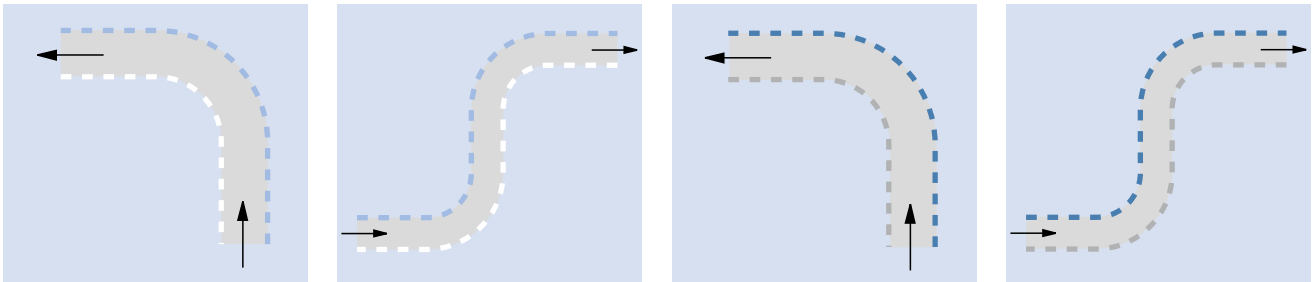

## Kurvenorientierung S11/S5 ST Combo -> Band CCW (gegen den Uhrzeigersinn)

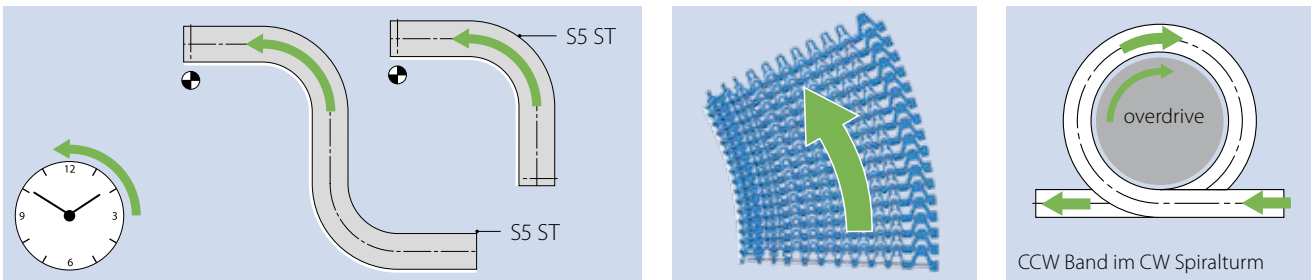

## Zahnradmontage

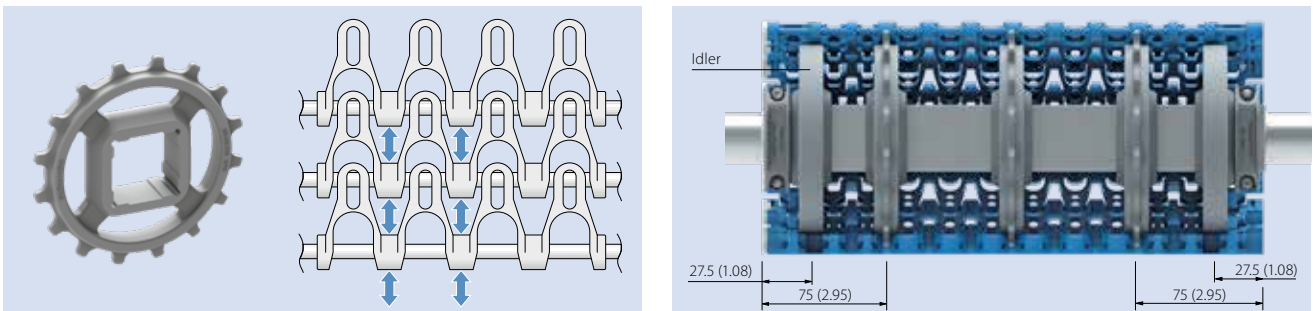

Weitere Informationen in Kapitel 3 und 5

## 1.2 DETAILLIERTE INFORMATIONEN ZU DEN SERIEN

**siegling prolink**  
modulbänder

### **SERIE 13**

Geradelaufende Bänder  
Teilung 8 mm (0,31 in)

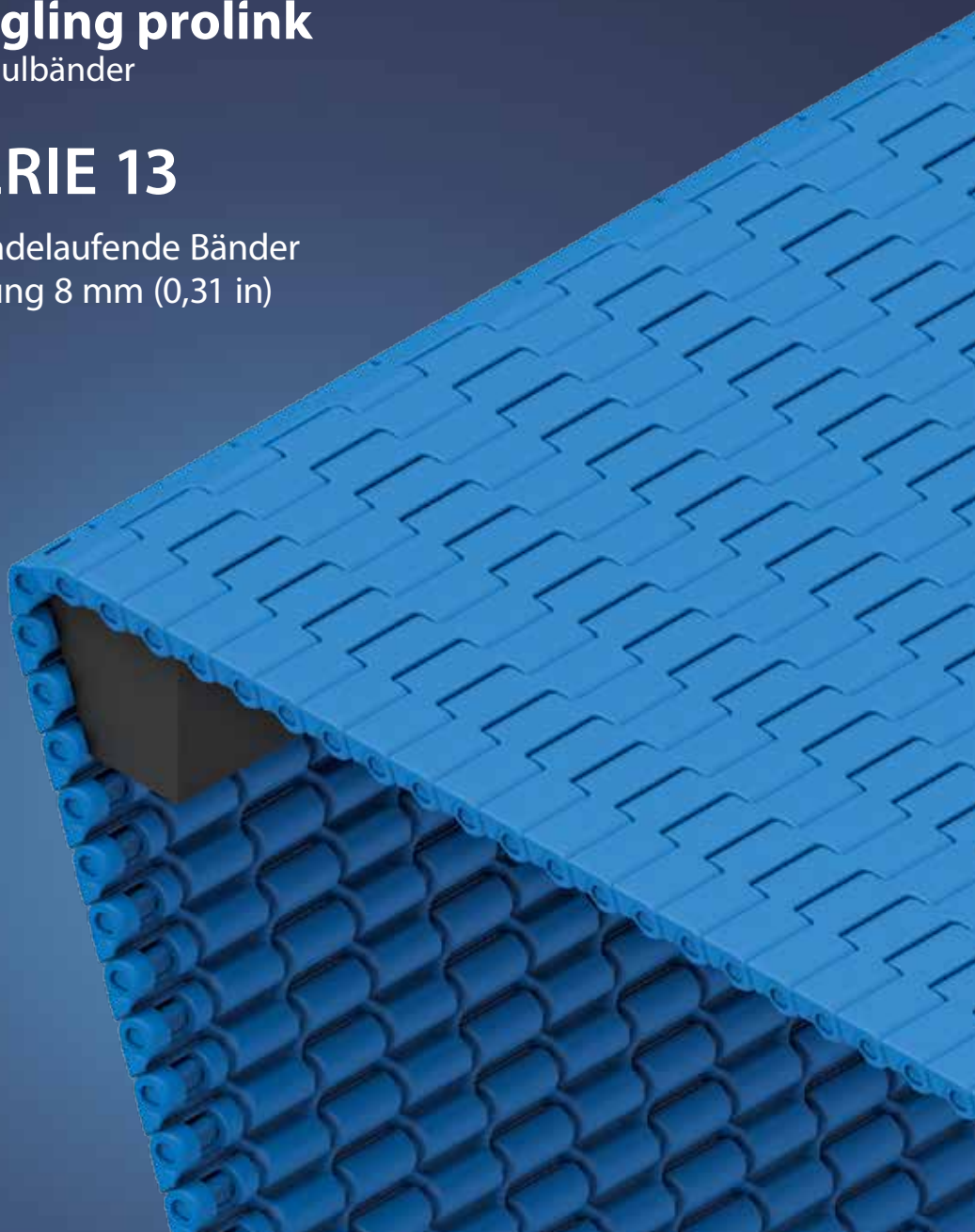

## Bänder für den Transport leichter Güter (Lebensmittel und andere) und Anwendungen mit Messerkanten

### Seitenansicht: Maßstab 1:1

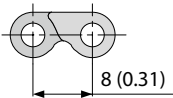

### Konstruktionsmerkmale

- minimale Teilung für Anwendungen, die einen kleinen Übergabespalt erfordern
- konzipiert für die Umlenkung über rollende oder feste Messerkanten bis zu einem Mindestradius von 3 mm (0,12 in); präzise Übergabe von kleinsten Produkten
- vielseitig einsetzbar zum Fördern, Trocknen und Kühlen
- optimale Gestaltung der Zähne und der Bandunterseite für hervorragenden Zahneingriff, sichere Bandführung und gute Reinigungsfähigkeit
- Band- und Zahnradkonstruktion garantieren eine optimale Kraftübertragung und Zugkraft
- Kupplungsstäbe ohne Kopf vereinfachen die Installation und Demontage des Bands bei der Wartung

### Grundlegende Daten

Teilung	8 mm (0,31 in)
Bandbreite min.	102 mm (4 in)
Breitenstufungen	25,4 mm (1 in)
Kupplungsstäbe	3 mm (0,12 in) aus Kunststoff (PLX)

### Verfügbare Oberflächenstruktur und Durchlässigkeitsgrade

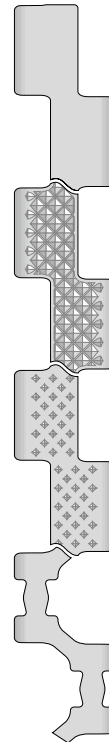

#### S13-0 FLT

Geschlossene, glatte Oberfläche

#### S13-0 NPY

Geschlossene Oberfläche mit Struktur „negative Pyramide“

#### S13-0 CTP

Geschlossene Oberfläche mit Spitznoppen

#### S13-34 FLT

Durchlässige (34%), glatte Oberfläche



Certified

NSF-konform von folgenden zertifizierten Forbo-Werken: Huntersville (USA), Malacky (Slowakei), Tlalnepantla (Mexiko)

### Zahnräder

In verschiedenen Größen mit runder oder quadratischer Achsaufnahme



### Detail Kupplungsstab

Kupplungsstab ohne Kopf und mit einzigartigem Schulterbereich gewährt sicheren Halt sowie problemlose Installation und Wartung

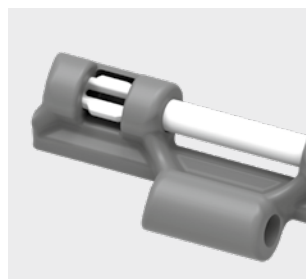

### Detail Messerkante

Ein enger Übergabespalt ermöglicht eine laufruhige Übergabe kleiner und empfindlicher Produkte.

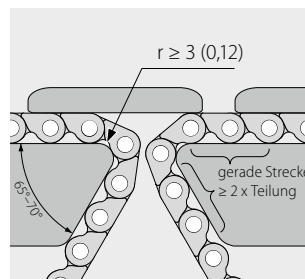

### ProSnap

Quick-Release zum einfachen Öffnen und Schließen des Bandes.



# SERIE 13 | BANDTYPEN

siegling prolink  
modulbänder

Geradelaufendes Band | Teilung 8 mm (0,31 in)

## S13-0 FLT | geschlossene, glatte Oberfläche

Geschlossene, glatte Oberfläche

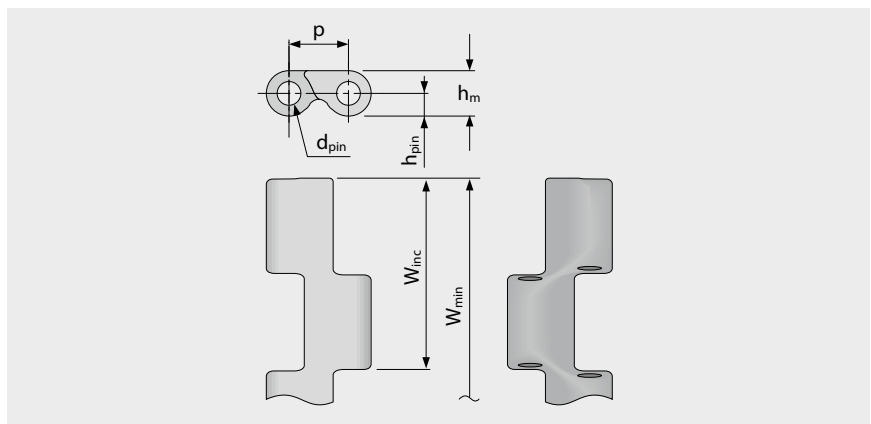
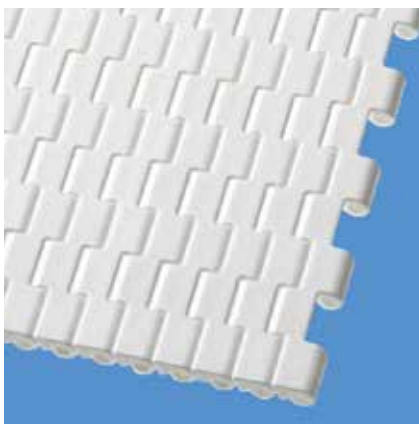

### Bandmaße

	p	d <sub>pin</sub>	h <sub>m</sub>	h <sub>pin</sub>	h <sub>s</sub>	W <sub>min</sub>	W <sub>inc</sub>	W <sub>tol</sub>	Mindestradien <sup>1)</sup>				
	Teilung	Kupplungsstab Ø	Dicke	Position Kupplungsstab	Höhe	Breite min.	Breitenstufung	Breiten-toleranz [%]	r1 C <sub>c</sub> x W <sub>B</sub>	r2	r3	r4	r5
mm	8,0	3,0	6,0	3,0	0,0	101,6	25,4	±0,2	–	3,0	16,0	24,0	8,0
inch	0,31	0,12	0,24	0,12	0,0	4,0	1,0	±0,2	–	0,12	0,63	0,94	0,31

### Als Standardwerkstoff verfügbar <sup>3)</sup>

Band		Kupplungsstab		nom. Bandzugkraft, Geraden		Gewicht		Breiten-abweichung	Temperatur		Zertifikate <sup>2)</sup>		
Werkstoff	Farbe	Werkstoff	Farbe	[N/mm]	[lb/ft]	[kg/m <sup>2</sup> ]	[lb/ft <sup>2</sup> ]	[%]	[°C]	[°F]	FDA	EU	MHLW
PA*	BL	PLX	BL	4	274	5,1	1,04	1,38	-40/120	-40/248	●	●	●
POM	WT	PLX	BL	4	274	5,9	1,21	0,23	-45/90	-49/194	●	●	●
POM	BL	PLX	BL	4	274	5,9	1,21	0,23	-45/90	-49/194	●	●	●

### Optional

PA*	LG	PLX	BL	4	274	5,1	1,04	1,38	-40/120	-40/248	●	●	●
PA-HT	BL	PLX	BL	4	274	5,7	1,17	1,77	-30/155	-22/311	●	●	●
PXX-HC	BK	PLX	BL	2	137	5,2	1,07	0,89	5/100	41/212	–	–	

Breite der gespritzten Module: 102 mm (4,0 in), 152 mm (6,0 in), 203 mm (8,0 in), 305 mm (12,0 in)

\* Die Werte gelten für trockene Umgebungsbedingungen (RH < 50%). Modulbänder aus PA-Material absorbieren Wasser in nasser Umgebung, wodurch sie sich ausdehnen und die nominale Bandzugkraft verringert wird.

■ BK (Schwarz), ■ BL (Blau), ■ LG (Hellgrau), □ WT (Weiß)

Alle Maß- und Toleranzangaben gelten bei einer Temperatur von 21 °C. Informationen zu abweichenden Temperaturen finden Sie in Kapitel 4.4 „Temperatureinfluss auf die Bandabmessungen“. Alle zölligen Maßangaben sind gerundet.

<sup>1)</sup> Kurvenradien: r1 = Kurveninnenradius, r2 = Umlenkradius, r3 = Einschnürrollenradius, r4 = Führungsleistenradius, r5 = Stützrollenradius

<sup>2)</sup> Konform mit der Verordnung 21 CFR der FDA | Konform mit den Richtlinien (EU) 10/2011 und (EG) 1935/2004 in Bezug auf die verwendeten Rohstoffe und Migrationsgrenzwerte | Konform mit der japanischen MHLW Verordnung 370

● = Verfügbar | – = Nicht verfügbar | Leere Zelle = nicht getestet

<sup>3)</sup> Weitere Werkstoffe und Farben auf Anfrage erhältlich



MOVEMENT SYSTEMS

Geradelaufendes Band | Teilung 8 mm (0,31 in)

## S13-0 NPY | geschlossene Oberfläche | negative Pyramide

Geschlossene Oberfläche | Struktur „negative Pyramide“ für herausragende Ablöseigenschaften beim Transport von nassen oder klebrigen Produkten | 61 % Kontaktfläche

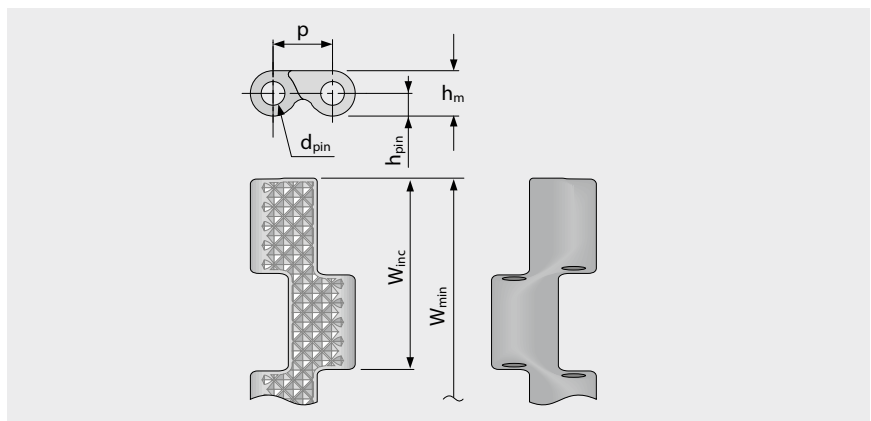
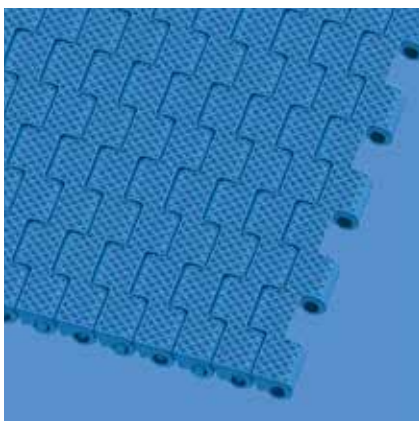

### Bandmaße

	p	d <sub>pin</sub>	h <sub>m</sub>	h <sub>pin</sub>	h <sub>s</sub>	W <sub>min</sub>	W <sub>inc</sub>	W <sub>tol</sub>	Mindestradien <sup>1)</sup>				
	Teilung	Kupplungsstab Ø	Dicke	Position Kupplungsstab	Höhe	Breite min.	Breitenstufung	Breiten-toleranz [%]	r1 C <sub>c</sub> x W <sub>B</sub>	r2	r3	r4	r5
mm	8,0	3,0	6,0	3,0	0,0	101,6	25,4	±0,2	–	3,0	16,0	24,0	8,0
inch	0,31	0,12	0,24	0,12	0,0	4,0	1,0	±0,2	–	0,12	0,63	0,94	0,31

### Als Standardwerkstoff verfügbar <sup>3)</sup>

Band		Kupplungsstab		nom. Bandzugkraft, Geraden		Gewicht		Breiten-abweichung	Temperatur		Zertifikate <sup>2)</sup>		
Werkstoff	Farbe	Werkstoff	Farbe	[N/mm]	[lb/ft]	[kg/m <sup>2</sup> ]	[lb/ft <sup>2</sup> ]	[%]	[°C]	[°F]	FDA	EU	MHLW
POM	BL	PLX	BL	4	274	5,9	1,21	0,23	-45/90	-49/194	●	●	●

Breite der gespritzten Module: 102 mm (4,0 in), 152 mm (6,0 in), 203 mm (8,0 in), 305 mm (12,0 in)

■ BL (Blau)

Alle Maß- und Toleranzangaben gelten bei einer Temperatur von 21 °C. Informationen zu abweichenden Temperaturen finden Sie in Kapitel 4.4 „Temperatureinfluss auf die Bandabmessungen“. Alle zölligen Maßangaben sind gerundet.

<sup>1)</sup> Kurvenradien: r1 = Kurveninnenradius, r2 = Umlenkradius, r3 = Einschnürrollenradius, r4 = Führungsleistenradius, r5 = Stützrollenradius

<sup>2)</sup> Konform mit der Verordnung 21 CFR der FDA | Konform mit den Richtlinien (EU) 10/2011 und (EG) 1935/2004 in Bezug auf die verwendeten Rohstoffe und Migrationsgrenzwerte | Konform mit der japanischen MHLW Verordnung 370

● = Verfügbar | – = Nicht verfügbar | Leere Zelle = nicht getestet

<sup>3)</sup> Weitere Werkstoffe und Farben auf Anfrage erhältlich

# SERIE 13 | BANDTYPEN

siegling prolink  
modulbänder

Geradelaufendes Band | Teilung 8 mm (0,31 in)

## S13-0 CTP | geschlossene Oberfläche | mit Spitznoppen

Geschlossene Oberfläche mit Spitznoppen für optimale Mitnahme

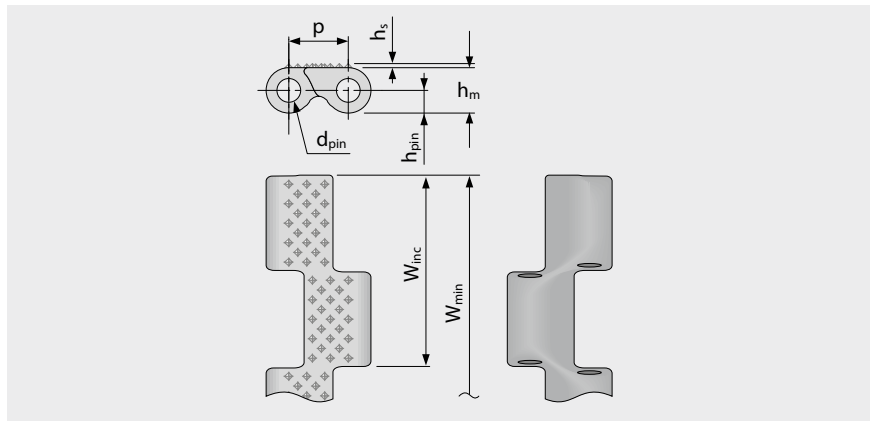
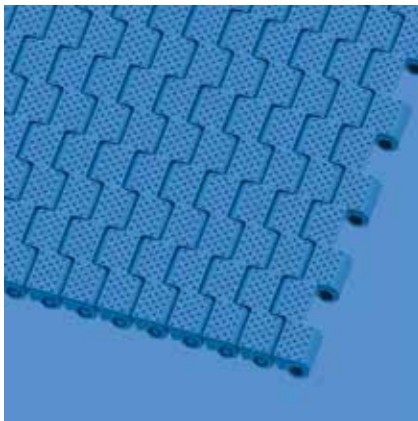

### Bandmaße

	p	d <sub>pin</sub>	h <sub>m</sub>	h <sub>pin</sub>	h <sub>s</sub>	W <sub>min</sub>	W <sub>inc</sub>	W <sub>tol</sub>	Mindestradien <sup>1)</sup>				
	Teilung	Kupplungsstab Ø	Dicke	Position Kupplungsstab	Höhe	Breite min.	Breitenstufung	Breiten-toleranz [%]	r1 C <sub>c</sub> x W <sub>B</sub>	r2	r3	r4	r5
mm	8,0	3,0	6,0	3,0	0,4	101,6	25,4	±0,2	–	3,0	16,0	24,0	8,0
inch	0,31	0,12	0,24	0,12	0,02	4,0	1,0	±0,2	–	0,12	0,63	0,94	0,31

### Als Standardwerkstoff verfügbar <sup>3)</sup>

Band		Kupplungsstab		nom. Bandzugkraft, Geraden		Gewicht		Breiten-abweichung	Temperatur		Zertifikate <sup>2)</sup>		
Werkstoff	Farbe	Werkstoff	Farbe	[N/mm]	[lb/ft]	[kg/m <sup>2</sup> ]	[lb/ft <sup>2</sup> ]	[%]	[°C]	[°F]	FDA	EU	MHLW
POM	BL	PLX	BL	4	274	5,9	1,21	0,23	-45/90	-49/194	●	●	●
<b>Optional</b>													
PA*	BL	PLX	BL	4	274	5,1	1,04	1,38	-40/120	-40/248	●	●	●

Breite der gespritzten Module: 305 mm (12,0 in)

\* Die Werte gelten für trockene Umgebungsbedingungen (RH < 50%). Modulbänder aus PA-Material absorbieren Wasser in nasser Umgebung, wodurch sie sich ausdehnen und die nominale Bandzugkraft verringert wird.

■ BL (Blau)

Alle Maß- und Toleranzangaben gelten bei einer Temperatur von 21 °C. Informationen zu abweichenden Temperaturen finden Sie in Kapitel 4.4 „Temperatureinfluss auf die Bandabmessungen“. Alle zölligen Maßangaben sind gerundet.

<sup>1)</sup> Kurvenradien: r1 = Kurveninnenradius, r2 = Umlenkradius, r3 = Einschnürrollenradius, r4 = Führungsleistenradius, r5 = Stützrollenradius

<sup>2)</sup> Konform mit der Verordnung 21 CFR der FDA | Konform mit den Richtlinien (EU) 10/2011 und (EG) 1935/2004 in Bezug auf die verwendeten Rohstoffe und Migrationsgrenzwerte | Konform mit der japanischen MHLW Verordnung 370

● = Verfügbar | – = Nicht verfügbar | Leere Zelle = nicht getestet

<sup>3)</sup> Weitere Werkstoffe und Farben auf Anfrage erhältlich



MOVEMENT SYSTEMS

# SERIE 13 | BANDTYPEN

siegling prolink  
modulbänder

Geradelaufendes Band | Teilung 8 mm (0,31 in)

## S13-34 FLT | durchlässige (34%), glatte Oberfläche

Durchlässigkeit von 34% für eine hervorragende Luftzirkulation und Drainage | 47% Kontaktfläche (größte Öffnung: 11,4 x 4,6 mm/0,45 x 0,18 in) | glatte Oberfläche | leicht zu reinigen

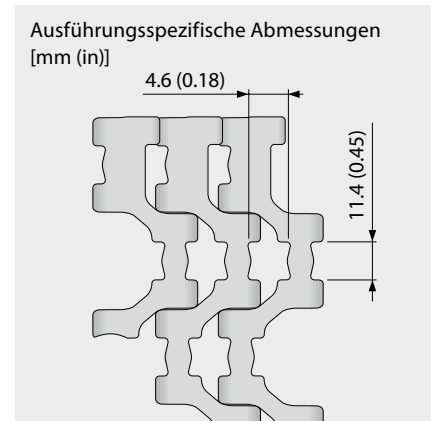
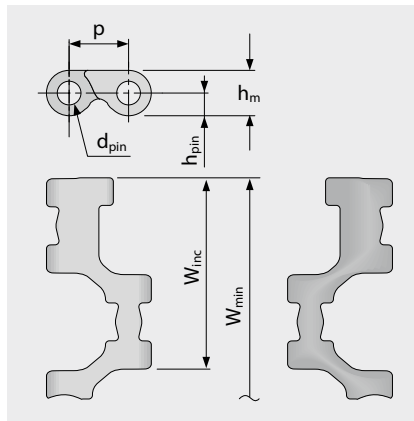
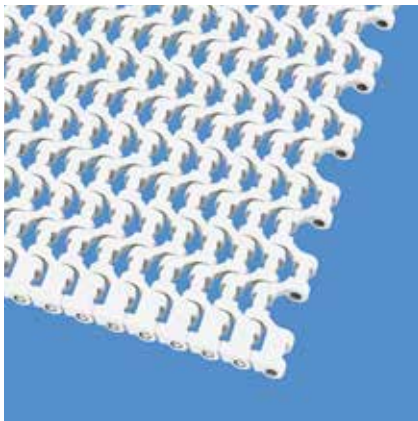

### Bandmaße

	p	d <sub>pin</sub>	h <sub>m</sub>	h <sub>pin</sub>	h <sub>s</sub>	W <sub>min</sub>	W <sub>inc</sub>	W <sub>tol</sub>	Mindestradien <sup>1)</sup>				
	Teilung	Kupplungsstab Ø	Dicke	Position Kupplungsstab	Höhe	Breite min.	Breitenstufung	Breiten-toleranz [%]	r1 C <sub>c</sub> x W <sub>B</sub>	r2	r3	r4	r5
mm	8,0	3,0	6,0	3,0	0,0	101,6	25,4	±0,2	–	3,0	16,0	24,0	8,0
inch	0,31	0,12	0,24	0,12	0,0	4,0	1,0	±0,2	–	0,12	0,63	0,94	0,31

### Als Standardwerkstoff verfügbar <sup>3)</sup>

Band		Kupplungsstab		nom. Bandzugkraft, Geraden		Gewicht		Breiten-abweichung	Temperatur		Zertifikate <sup>2)</sup>		
Werkstoff	Farbe	Werkstoff	Farbe	[N/mm]	[lb/ft]	[kg/m <sup>2</sup> ]	[lb/ft <sup>2</sup> ]	[%]	[°C]	[°F]	FDA	EU	MHLW
PA*	BL	PLX	BL	4	274	3,7	0,76	1,38	-40/120	-40/248	●	●	●
POM	WT	PLX	BL	4	274	4,3	0,88	0,23	-45/90	-49/194	●	●	●
POM	BL	PLX	BL	4	274	4,3	0,88	0,23	-45/90	-49/194	●	●	●
<b>Optional</b>													
PA-HT	BL	PLX	BL	4	274	4,2	0,86	1,38	-30/155	-22/311	●	●	●

Breite der gespritzten Module: 305 mm (12,0 in)

\* Die Werte gelten für trockene Umgebungsbedingungen (RH < 50%). Modulbänder aus PA-Material absorbieren Wasser in nasser Umgebung, wodurch sie sich ausdehnen und die nominale Bandzugkraft verringert wird.

■ BL (Blau), □ WT (Weiß)

Alle Maß- und Toleranzangaben gelten bei einer Temperatur von 21 °C. Informationen zu abweichenden Temperaturen finden Sie in Kapitel 4.4 „Temperatureinfluss auf die Bandabmessungen“. Alle zölligen Maßangaben sind gerundet.

<sup>1)</sup> Kurvenradien: r1 = Kurveninnenradius, r2 = Umlenkradius, r3 = Einschnürrollenradius, r4 = Führungsleistenradius, r5 = Stützrollenradius

<sup>2)</sup> Konform mit der Verordnung 21 CFR der FDA | Konform mit den Richtlinien (EU) 10/2011 und (EG) 1935/2004 in Bezug auf die verwendeten Rohstoffe und Migrationsgrenzwerte | Konform mit der japanischen MHLW Verordnung 370

● = Verfügbar | – = Nicht verfügbar | Leere Zelle = nicht getestet

<sup>3)</sup> Weitere Werkstoffe und Farben auf Anfrage erhältlich



MOVEMENT SYSTEMS

# SERIE 13 | ZAHNRÄDER

siegling prolink  
modulbänder

Geradelaufendes Band | Teilung 8 mm (0,31 in)

## S13 SPR | Zahnräder

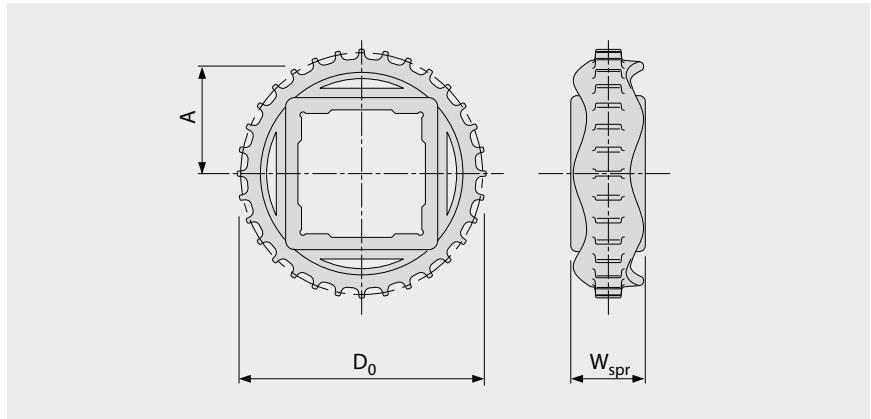
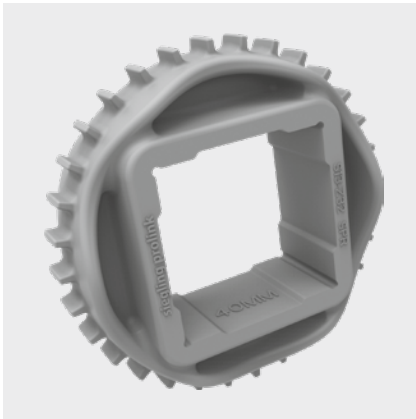

### Wichtige Abmessungen

Zahnradgröße (Anzahl der Zähne)		Z15	Z24	Z32	Z36	Z48
W <sub>spr</sub>	mm	25,0	25,0	25,0	25,0	25,0
	inch	0,98	0,98	0,98	0,98	0,98
D <sub>0</sub>	mm	39,1	62,3	82,9	93,2	124,2
	inch	1,54	2,45	3,26	3,67	4,89
A <sub>max</sub>	mm	16,6	28,2	38,5	43,6	59,1
	inch	0,65	1,11	1,52	1,72	2,33
A <sub>min</sub>	mm	16,2	27,9	38,3	43,4	59,0
	inch	0,64	1,10	1,51	1,71	2,32

### Achsaufnahme (● = rund, ■ = quadratisch)

20	mm	● / ■				
25	mm		● / ■	●		
30	mm		■			
40	mm			■	■	■
0,75	inch	●				
1	inch		● / ■	●		
1,5	inch			■		■

Werkstoff: PA, Farbe: LG

■ LG (Hellgrau)

Alle Maß- und Toleranzangaben gelten bei einer Temperatur von 21 °C. Alle zölligen Maßangaben sind gerundet.

Detaillierte Maßangaben für Zahnräder und Wellen siehe Anhang 6.3.

Anzahl der Zahnräder (Zahnradabstand) siehe Kapitel 3.2.



MOVEMENT SYSTEMS

# SERIE 13 | PROSNAP

siegling prolink  
modulbänder

Geradlaufendes Band | Teilung 8 mm (0,31 in)

## S13-0 FLT PSP | ProSnap

Quick-Release zum einfachen, schnellen und werkzeuglosen Öffnen und Schließen des Bandes | Kupplungsstab (ungeteilt) für gesamte Bandbreite

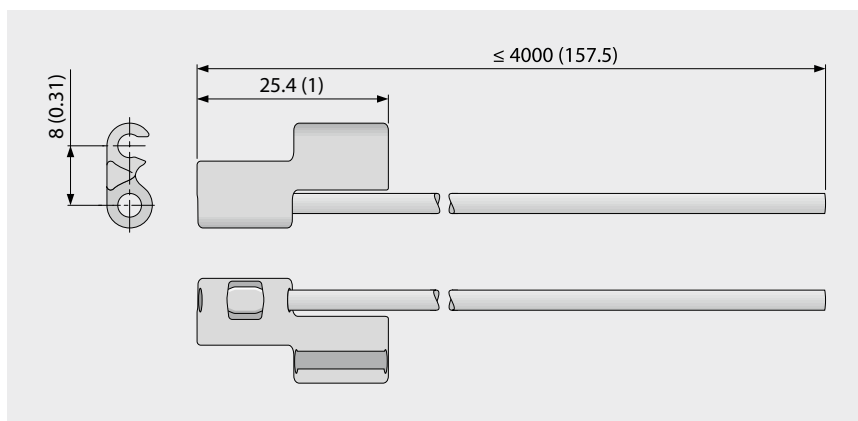

### Grundlegende Daten

Werkstoff	Farbe	Kupplungsstabmaterial/-länge	
		≤ 610 mm (24 inch)	> 610 mm (24 inch) ≤ 4000 mm (157 inch)
POM	LB	PLX	PBT
<b>Optional</b>			
POM-MD	BL	PLX	PBT

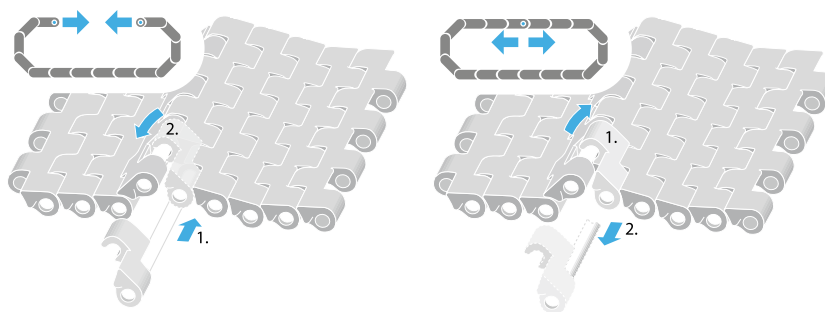
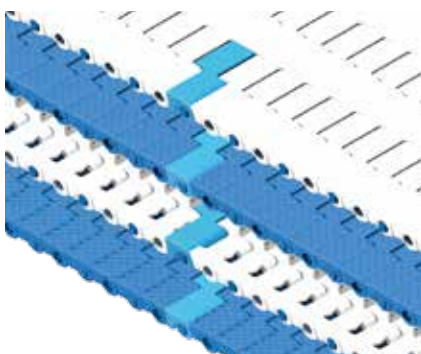

■ BL (Blau), ■ LB (Hellblau)

Alle Maß- und Toleranzangaben gelten bei einer Temperatur von 21 °C. Informationen zu abweichenden Temperaturen finden Sie in Kapitel 4.4 „Temperatureinfluss auf die Bandabmessungen“. Alle zölligen Maßangaben sind gerundet.  
Hinweis: Die Verwendung von Zubehör kann die minimalen Konstruktionsradien beeinflussen. Weitere Informationen dazu finden Sie in Kapitel 6.3.



MOVEMENT SYSTEMS

## 1.2 DETAILLIERTE INFORMATIONEN ZU DEN SERIEN

**siegling prolink**  
modulbänder

### SERIE 14

Geradelaufende Bänder  
Teilung 12,7 mm (0,50 in)

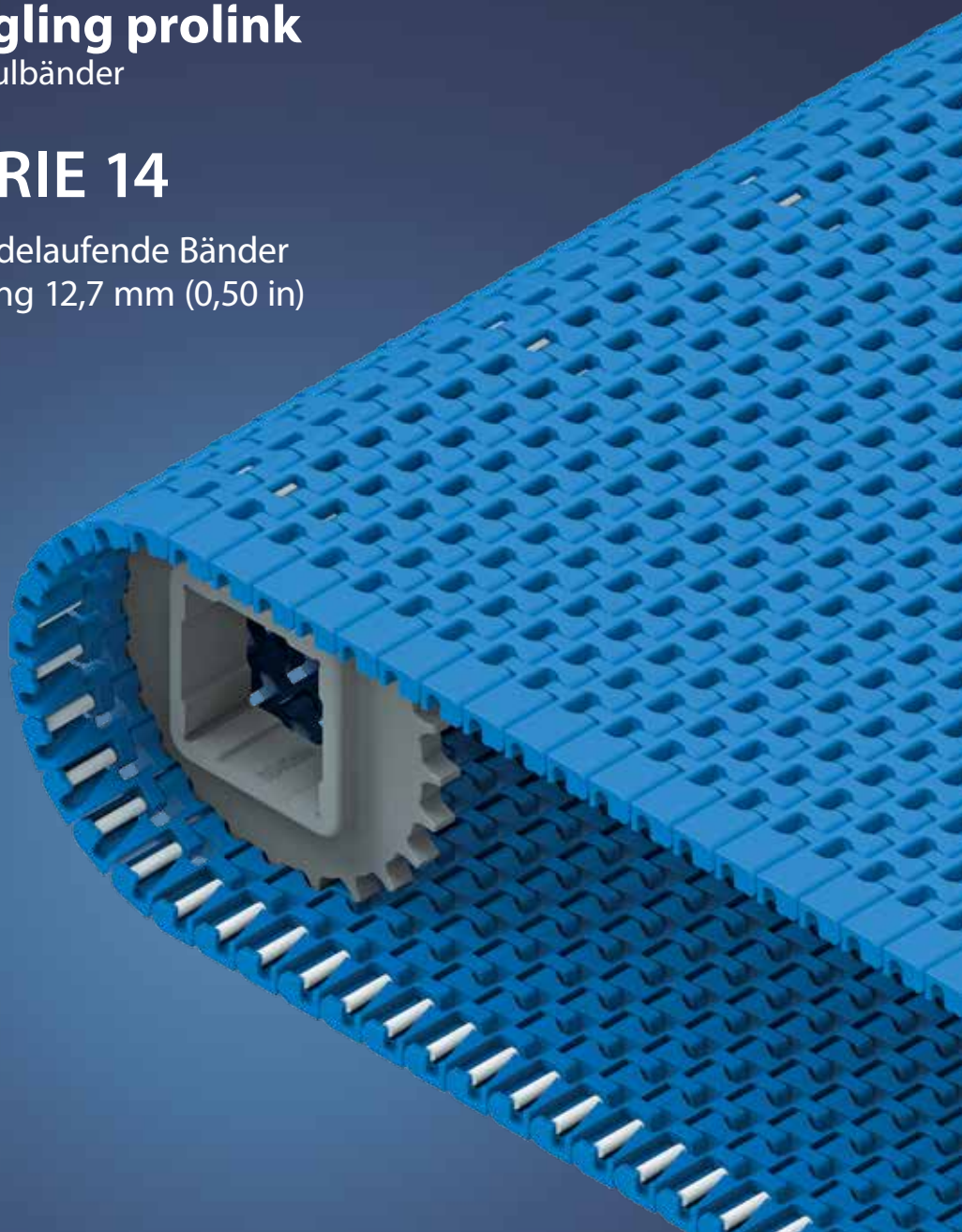

# SERIE 14 | ÜBERSICHT

siegling prolink  
modulbänder

Geradelaufende Bänder | Teilung 12,7 mm (0,50 in)

## Bänder für den Transport mittelschwerer Güter (Lebensmittel und andere)

### Seitenansicht: Maßstab 1:1

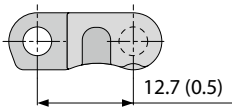

### Konstruktionsmerkmale

- kleine Teilung für schmalen Übergabespalt
- hervorragende Haltbarkeit und hohe Bandzugfestigkeit durch robustes Design
- konzipiert für ruhigen Lauf über feststehende Umlenkungen mit  $\varnothing$  19 mm (0,75 in)
- Verschlusssystem mit Kupplungsstäben ohne Kopf vereinfacht das Öffnen und Schließen des Bandes zur Wartung
- geschlossene, massive Kanten verhindern Schäden an der Bandkante

### Grundlegende Daten

Teilung	12,7 mm (0,50 in)
Bandbreite min.	76,2 mm (3,0 in)
Breitenstufungen	12,7 mm (0,50 in)
Kupplungsstäbe	3,4 mm (0,13 in) aus Kunststoff (PP, PBT, PE). Einteilig bis Bandbreite 4000 mm (157,5 in).

### Verfügbare Oberflächenstruktur und Durchlässigkeitsgrade

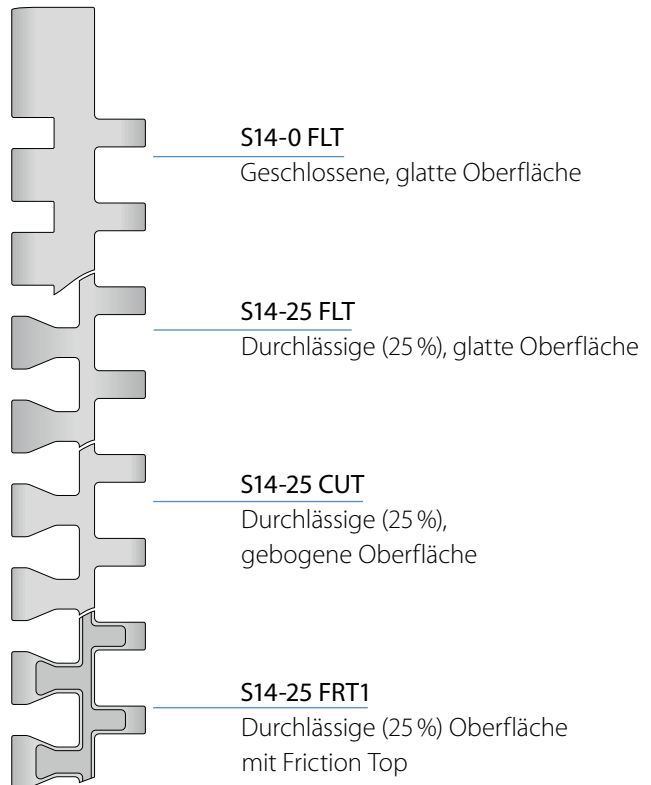

Certified

NSF-konform von folgenden zertifizierten Forbo-Werken:  
Huntersville (USA), Malacky (Slowakei), Tlalnepantla (Mexiko)

### Zahnräder

In verschiedenen Größen mit runder oder quadratischer Achsaufnahme

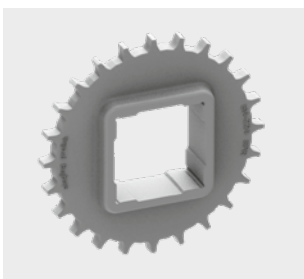

### Profile

in verschiedenen Höhen und Ausführungen für die Steigförderung

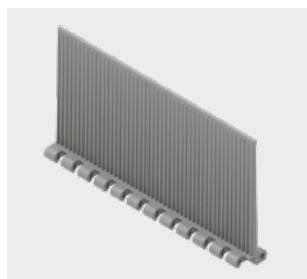

### Detail Kupplungsstab

Das einzigartige Verschlusssystem mit einteiligem Kupplungsstab ohne Kopf sichert einfache Installation und Wartung

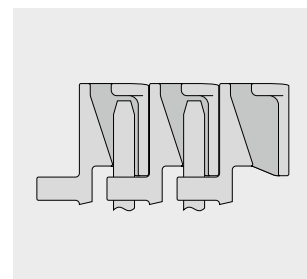

# SERIE 14 | BANDTYPEN

siegling prolink  
modulbänder

Geradelaufendes Band | Teilung 12,7 mm (0,50 in)

## S14-0 FLT | geschlossene, glatte Oberfläche

Geschlossene, glatte Oberfläche

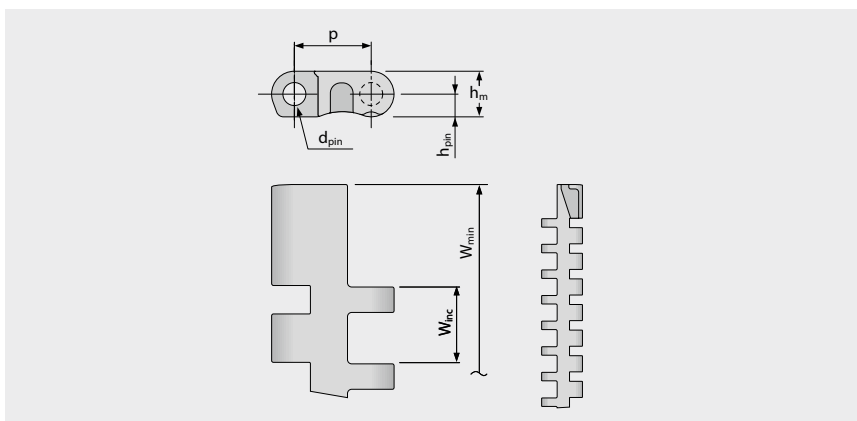
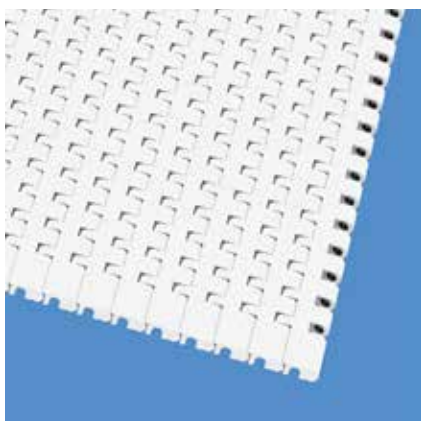

### Bandmaße

	p	d <sub>pin</sub>	h <sub>m</sub>	h <sub>pin</sub>	h <sub>s</sub>	W <sub>min</sub>	W <sub>inc</sub>	W <sub>tol</sub>	Mindestradien <sup>1)</sup>				
	Teilung	Kupplungsstab Ø	Dicke	Position Kupplungsstab	Höhe	Breite min.	Breitenstufung	Breiten-toleranz [%]	r1 C <sub>c</sub> x W <sub>B</sub>	r2	r3	r4	r5
mm	12,7	3,4	7,5	3,8	0,0	76,2	12,7	±0,20	–	9,5	25,4	38,1	12,7
inch	0,5	0,13	0,3	0,15	0,0	3,0	0,5	±0,20	–	0,38	1,0	1,5	0,5

### Als Standardwerkstoff verfügbar<sup>3)</sup>

Band		Kupplungsstab		nom. Bandzugkraft, Geraden		Gewicht		Breiten-abweichung	Temperatur		Zertifikate <sup>2)</sup>		
Werkstoff	Farbe	Werkstoff	Farbe	[N/mm]	[lb/ft]	[kg/m <sup>2</sup> ]	[lb/ft <sup>2</sup> ]	[%]	[°C]	[°F]	FDA	EU	MHLW
PE	BL	PE	WT	6,5	445	5,0	0,96	-0,13	-70/65	-94/149	●	●	●
PE	WT	PE	WT	6,5	445	5,0	0,96	-0,13	-70/65	-94/149	●	●	●
POM	BL	PBT	UC	24	1645	7,5	1,41	0,0	-45/90	-49/194	●	●	●
POM	WT	PBT	UC	24	1645	7,5	1,41	0,0	-45/90	-49/194	●	●	●
PP	BL	PP	WT	9	617	4,8	1,0	0,43	5/100	41/212	●	●	●
PP	WT	PP	WT	9	617	4,8	1,0	0,43	5/100	41/212	●	●	●

■ BL (Blau), □ UC (Keine Farbe), □ WT (Weiß)

Alle Maß- und Toleranzangaben gelten bei einer Temperatur von 21 °C. Informationen zu abweichenden Temperaturen finden Sie in Kapitel 4.4 „Temperatureinfluss auf die Bandabmessungen“. Alle zölligen Maßangaben sind gerundet.

<sup>1)</sup> Kurvenradien: r1 = Kurveninnenradius, r2 = Umlenkradius, r3 = Einschnürrollenradius, r4 = Führungsleistenradius, r5 = Stützrollenradius

<sup>2)</sup> Konform mit der Verordnung 21 CFR der FDA | Konform mit den Richtlinien (EU) 10/2011 und (EG) 1935/2004 in Bezug auf die verwendeten Rohstoffe und Migrationsgrenzwerte | Konform mit der japanischen MHLW Verordnung 370

● = Verfügbar | – = Nicht verfügbar | Leere Zelle = nicht getestet

<sup>3)</sup> Weitere Werkstoffe und Farben auf Anfrage erhältlich



MOVEMENT SYSTEMS

# SERIE 14 | BANDTYPEN

siegling prolink  
modulbänder

Geradelaufendes Band | Teilung 12,7 mm (0,50 in)

## S14-25 FLT | durchlässige (25 %), glatte Oberfläche

Durchlässige (25 %) Oberfläche für hervorragende Luftzirkulation und Drainage | 52 % Kontaktfläche (größte Öffnung: 8,2 x 2,7 mm/0,32 x 0,11 in) | glatte Oberfläche

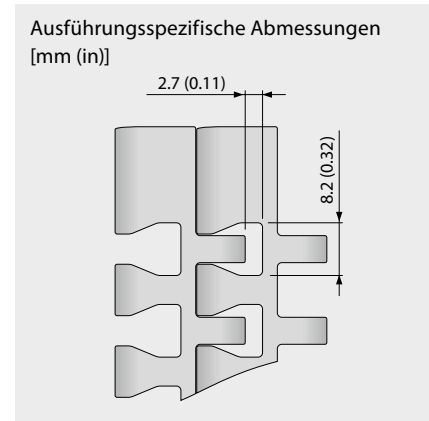
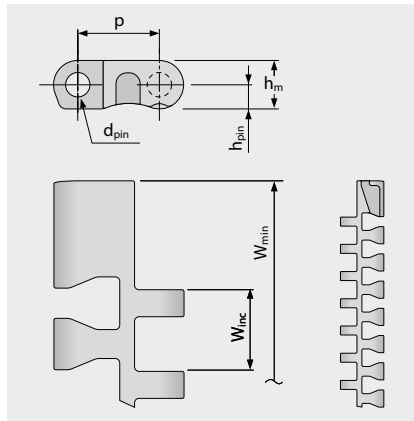
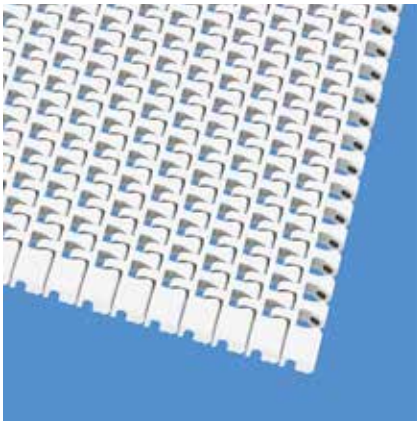

### Bandmaße

	p	d <sub>pin</sub>	h <sub>m</sub>	h <sub>pin</sub>	h <sub>s</sub>	W <sub>min</sub>	W <sub>inc</sub>	W <sub>tol</sub>	Mindestradien <sup>1)</sup>				
	Teilung	Kupplungsstab Ø	Dicke	Position Kupplungsstab	Höhe	Breite min.	Breitenstufung	Breiten-toleranz [%]	r1 C <sub>c</sub> x W <sub>B</sub>	r2	r3	r4	r5
mm	12,7	3,4	7,5	3,8	0,0	76,2	12,7	±0,20	–	9,5	25,4	38,1	12,7
inch	0,5	0,13	0,3	0,15	0,0	3,0	0,5	±0,20	–	0,38	1,0	1,5	0,5

### Als Standardwerkstoff verfügbar <sup>3)</sup>

Band		Kupplungsstab		nom. Bandzugkraft, Geraden		Gewicht		Breiten-abweichung	Temperatur		Zertifikate <sup>2)</sup>		
Werkstoff	Farbe	Werkstoff	Farbe	[N/mm]	[lb/ft]	[kg/m <sup>2</sup> ]	[lb/ft <sup>2</sup> ]	[%]	[°C]	[°F]	FDA	EU	MHLW
PE	BL	PE	WT	6,5	445	4,7	0,96	-0,13	-70/65	-94/149	●	●	●
POM	BL	PBT	UC	24	1645	7,0	1,41	0,0	-45/90	-49/194	●	●	●
POM	WT	PBT	UC	24	1645	7,0	1,41	0,0	-45/90	-49/194	●	●	●
PP	BL	PP	WT	9	617	4,5	1,0	0,43	5/100	41/212	●	●	●
PP	WT	PP	WT	9	617	4,5	1,0	0,43	5/100	41/212	●	●	●

### Optional

PA*	BL	PBT	UC	22	1507	5,8	1,19	0,92	-40/120	-40/248	●	●	●
PE	WT	PE	WT	6,5	445	4,7	0,96	-0,13	-70/65	-94/149	●	●	●

\* Die Werte gelten für trockene Umgebungsbedingungen (RH < 50%). Modulbänder aus PA-Material absorbieren Wasser in nasser Umgebung, wodurch sie sich ausdehnen und die nominale Bandzugkraft verringert wird.

■ BL (Blau), □ UC (Keine Farbe), □ WT (Weiß)

Alle Maß- und Toleranzangaben gelten bei einer Temperatur von 21 °C. Informationen zu abweichenden Temperaturen finden Sie in Kapitel 4.4 „Temperatureinfluss auf die Bandabmessungen“. Alle zölligen Maßangaben sind gerundet.

<sup>1)</sup> Kurvenradien: r1 = Kurveninnenradius, r2 = Umlenkradius, r3 = Einschnürrollenradius, r4 = Führungsleistenradius, r5 = Stützrollenradius

<sup>2)</sup> Konform mit der Verordnung 21 CFR der FDA | Konform mit den Richtlinien (EU) 10/2011 und (EG) 1935/2004 in Bezug auf die verwendeten Rohstoffe und Migrationsgrenzwerte | Konform mit der japanischen MHLW Verordnung 370

● = Verfügbar | – = Nicht verfügbar | Leere Zelle = nicht getestet

<sup>3)</sup> Weitere Werkstoffe und Farben auf Anfrage erhältlich



MOVEMENT SYSTEMS

# SERIE 14 | BANDTYPEN

siegling prolink  
modulbänder

Geradelaufendes Band | Teilung 12,7 mm (0,50 in)

## S14-25 CUT | durchlässige (25 %) gebogene Oberfläche

Durchlässige (25 %) Oberfläche für hervorragende Luftzirkulation und Drainage | 26 % Kontaktfläche (größte Öffnung: 8,2 x 2,7 mm/0,32 x 0,11 in) | gebogene Oberfläche

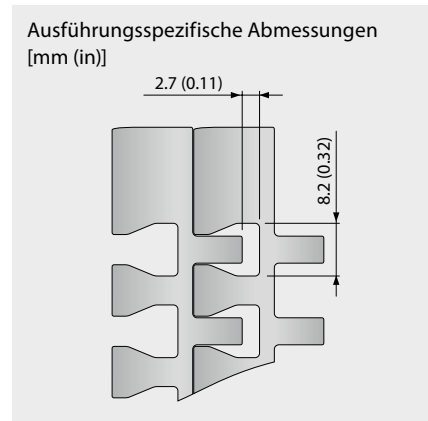
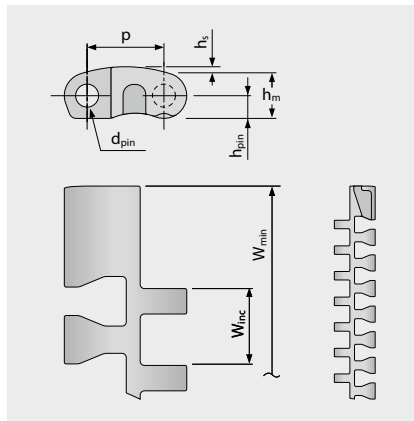
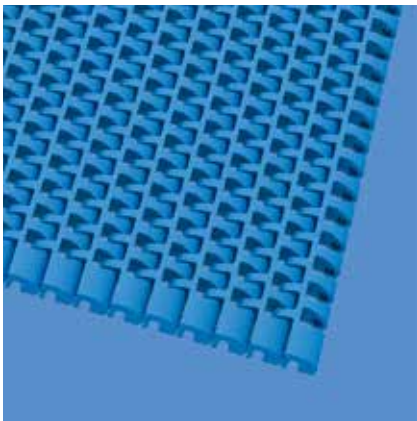

### Bandmaße

	p	d <sub>pin</sub>	h <sub>m</sub>	h <sub>pin</sub>	h <sub>s</sub>	W <sub>min</sub>	W <sub>inc</sub>	W <sub>tol</sub>	Mindestradien <sup>1)</sup>				
	Teilung	Kupplungsstab Ø	Dicke	Position Kupplungsstab	Höhe	Breite min.	Breitenstufung	Breiten-toleranz [%]	r1 C <sub>c</sub> x W <sub>B</sub>	r2	r3	r4	r5
mm	12,7	3,4	7,5	3,8	1,1	76,2	12,7	±0,20	–	9,5	25,4	38,1	12,7
inch	0,5	0,13	0,3	0,15	0,04	3,0	0,5	±0,20	–	0,38	1,0	1,5	0,5

### Als Standardwerkstoff verfügbar <sup>3)</sup>

Band		Kupplungsstab		nom. Bandzugkraft, Geraden		Gewicht		Breiten-abweichung	Temperatur		Zertifikate <sup>2)</sup>		
Werkstoff	Farbe	Werkstoff	Farbe	[N/mm]	[lb/ft]	[kg/m <sup>2</sup> ]	[lb/ft <sup>2</sup> ]	[%]	[°C]	[°F]	FDA	EU	MHLW
POM	BL	PBT	UC	24	1645	7,3	1,5	0,0	-45/90	-49/194	●	●	●
<b>Optional</b>													
PP	BL	PP	WT	9	617	4,8	0,98	0,43	5/100	41/212	●	●	●

■ BL (Blau), □ UC (Keine Farbe), □ WT (Weiß)

Alle Maß- und Toleranzangaben gelten bei einer Temperatur von 21 °C. Informationen zu abweichenden Temperaturen finden Sie in Kapitel 4.4 „Temperatureinfluss auf die Bandabmessungen“. Alle zölligen Maßangaben sind gerundet.

<sup>1)</sup> Kurvenradien: r1 = Kurveninnenradius, r2 = Umlenkradius, r3 = Einschnürrollenradius, r4 = Führungsleistenradius, r5 = Stützrollenradius

<sup>2)</sup> Konform mit der Verordnung 21 CFR der FDA | Konform mit den Richtlinien (EU) 10/2011 und (EG) 1935/2004 in Bezug auf die verwendeten Rohstoffe und Migrationsgrenzwerte | Konform mit der japanischen MHLW Verordnung 370

● = Verfügbar | – = Nicht verfügbar | Leere Zelle = nicht getestet

<sup>3)</sup> Weitere Werkstoffe und Farben auf Anfrage erhältlich



MOVEMENT SYSTEMS

# SERIE 14 | BANDTYPEN

siegling prolink  
modulbänder

Geradelaufendes Band | Teilung 12,7 mm (0,50 in)

## S14-25 FRT1 | durchlässige (25 %) Oberfläche | Friction top (Design 1)

Durchlässige (25 %) Oberfläche für hervorragende Luftzirkulation und Drainage | flache, integrierte Friction Pads bieten sanfte Haftung | 32 % Kontaktfläche | Seitenmodule ohne Pads am Rand (Indent 17 mm)

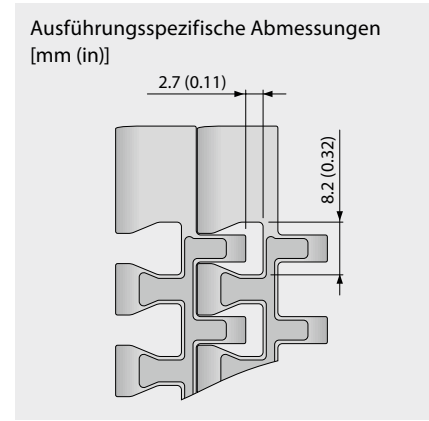
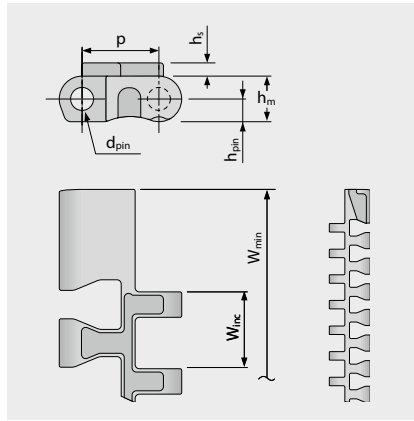
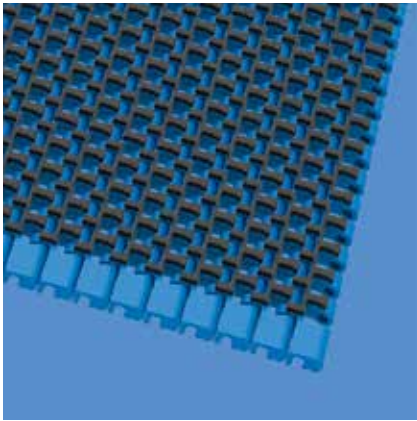

### Bandmaße

	p	d <sub>pin</sub>	h <sub>m</sub>	h <sub>pin</sub>	h <sub>s</sub>	W <sub>min</sub>	W <sub>inc</sub>	W <sub>tol</sub>	Mindestradien <sup>1)</sup>				
	Teilung	Kupplungsstab Ø	Dicke	Position Kupplungsstab	Höhe	Breite min.	Breitenstufung	Breiten-toleranz [%]	r1 C <sub>c</sub> x W <sub>B</sub>	r2	r3	r4	r5
mm	12,7	3,4	7,5	3,8	2,2	76,2	12,7	±0,20	–	9,5	25,4	38,1	12,7
inch	0,5	0,13	0,3	0,15	0,09	3,0	0,5	±0,20	–	0,38	1,0	1,5	0,5

### Als Standardwerkstoff verfügbar<sup>3)</sup>

Band		Pin		Gummi		nom. Bandzugkraft, Geraden		Gewicht		Breiten-abweichung	Temperatur		Zertifikate <sup>2)</sup>		
Werkstoff	Farbe	Werkstoff	Farbe	Werkstoff	Farbe	[N/mm]	[lb/ft]	[kg/m <sup>2</sup> ]	[lb/ft <sup>2</sup> ]	[%]	[°C]	[°F]	FDA	EU	MHLW
PP	BL	PP	WT	R7	BK	9	617	5,1	1,05	0,43	5/100	41/212	●	●	
PP	WT	PP	WT	R7	BG	9	617	5,1	1,05	0,43	5/100	41/212	●	●	

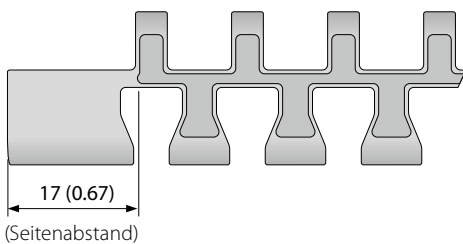

■ BG (Beige), ■ BK (Schwarz), ■ BL (Blau), □ WT (Weiß)

Alle Maß- und Toleranzangaben gelten bei einer Temperatur von 21 °C. Informationen zu abweichenden Temperaturen finden Sie in Kapitel 4.4 „Temperatureinfluss auf die Bandabmessungen“. Alle zölligen Maßangaben sind gerundet.

<sup>1)</sup> Kurvenradien: r1 = Kurveninnenradius, r2 = Umlenkradius, r3 = Einschnürrollenradius, r4 = Führungsleistenradius, r5 = Stützrollenradius

<sup>2)</sup> Konform mit der Verordnung 21 CFR der FDA | Konform mit den Richtlinien (EU) 10/2011 und (EG) 1935/2004 in Bezug auf die verwendeten Rohstoffe und Migrationsgrenzwerte | Konform mit der japanischen MHLW Verordnung 370

● = Verfügbar | – = Nicht verfügbar | Leere Zelle = nicht getestet

<sup>3)</sup> Weitere Werkstoffe und Farben auf Anfrage erhältlich



MOVEMENT SYSTEMS

# SERIE 14 | ZAHNRÄDER

siegling prolink  
modulbänder

Geradelaufendes Band | Teilung 12,7 mm (0,50 in)

## S14 SPR | Zahnräder

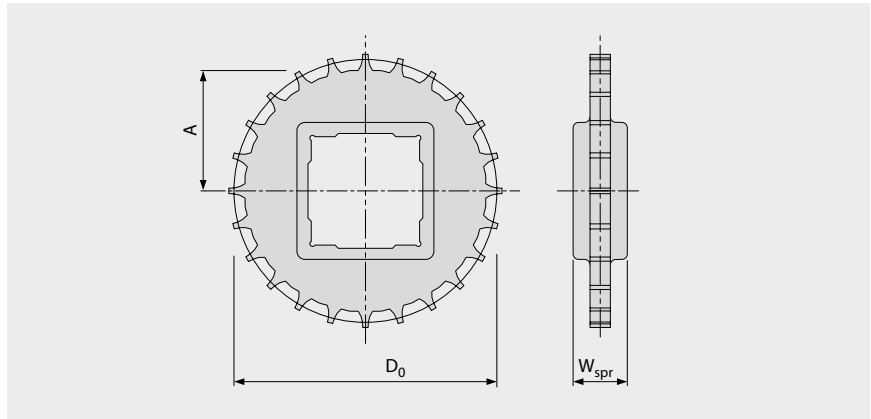
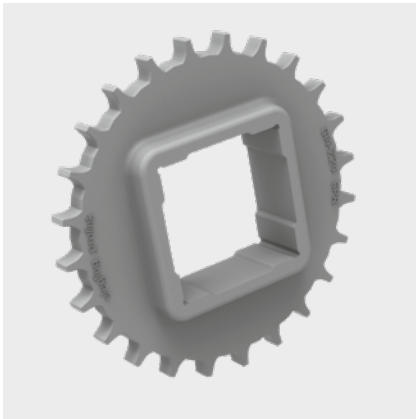

### Wichtige Abmessungen

Zahnradgröße (Anzahl der Zähne)		Z12	Z15	Z19	Z24	Z28	Z36
W <sub>spr</sub>	mm	20,0	20,0	20,0	20,0	20,0	20,0
	inch	0,79	0,79	0,79	0,79	0,79	0,79
D <sub>0</sub>	mm	50,0	62,3	78,7	99,2	115,7	148,7
	inch	1,97	2,45	3,10	3,91	4,56	5,85
A <sub>max</sub>	mm	21,3	27,4	35,6	45,9	54,1	70,6
	inch	0,84	1,08	1,40	1,81	2,13	2,78
A <sub>min</sub>	mm	20,5	26,8	35,1	45,5	53,7	70,3
	inch	0,81	1,06	1,38	1,79	2,11	2,77

### Achsaufnahme (● = rund, ■ = quadratisch; ○ oder □ = optional)

20	mm	●					
25	mm		● / ■		● / □	●	
30	mm				●		
40	mm			■	■	■	■
60	mm						■
0,75	inch	●					
1	inch		● / ■		●	●	
1,25	inch				●		
1,5	inch			■	■	■	■
2,5	inch						■

Werkstoff: PA, Farbe: LG

■ LG (Hellgrau)

Alle Maß- und Toleranzangaben gelten bei einer Temperatur von 21 °C. Alle zölligen Maßangaben sind gerundet.

Detaillierte Maßangaben für Zahnräder und Wellen siehe Anhang 6.3.

Anzahl der Zahnräder (Zahnradabstand) siehe Kapitel 3.2.



MOVEMENT SYSTEMS

# SERIE 14 | PROFILE

siegling prolink  
modulbänder

Geradelaufendes Band | Teilung 12,7 mm (0,50 in)

## S14-0 FLT/NCL PMC

Antihaft-Oberfläche verbessert die Ablöseigenschaften bei nassen und klebrigen Produkten | glatte Oberfläche für trockene Produkte

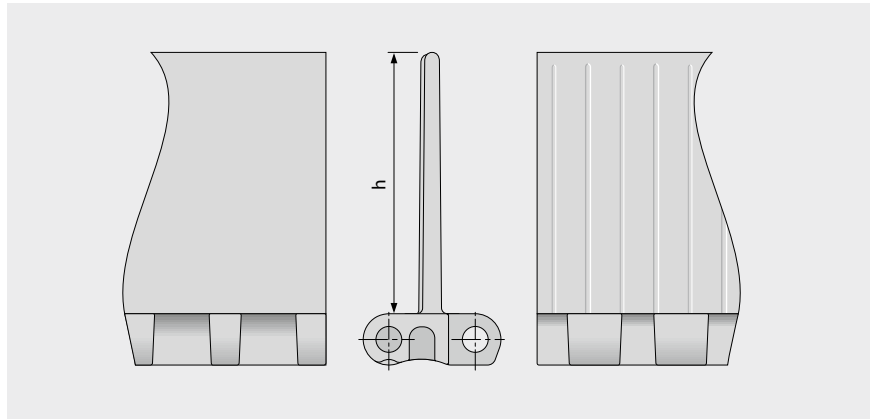
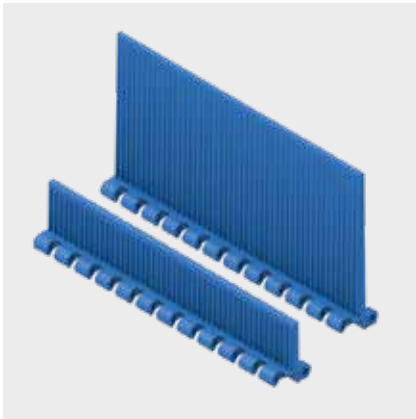

### Grundlegende Daten

Werkstoff	Farbe	Höhe (h)	
		25 mm 1 inch	76 mm 3 inch
PE	BL	●	optional
PE	WT	●	optional
POM	BL	●	●
POM	WT	optional	optional
PP	BL	●	●
PP	WT	●	optional

Formbreite: 152 mm (6,0 in)

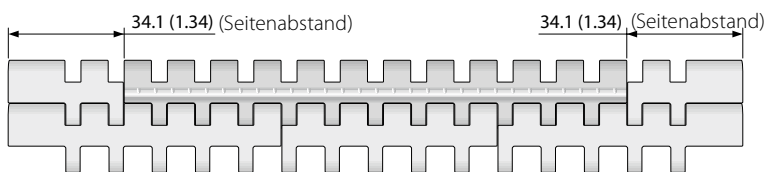

Standardanordnung S14-0 PMC

■ BL (Blau), □ WT (Weiß)

Alle Maß- und Toleranzangaben gelten bei einer Temperatur von 21 °C. Informationen zu abweichenden Temperaturen finden Sie in Kapitel 4.4 „Temperatureinfluss auf die Bandabmessungen“. Alle zölligen Maßangaben sind gerundet.

Hinweis: Die Verwendung von Zubehör kann die minimalen Konstruktionsradien beeinflussen. Weitere Informationen dazu finden Sie in Kapitel 6.3.



MOVEMENT SYSTEMS

# SERIE 14 | PRR

Geradelaufendes Band | Teilung 12,7 mm (0,50 in)

## S14-25 PRR | Pin Retained Rollers

Für Stau-Anwendungen mit geringem Staudruck oder für die Produkt-Separierung

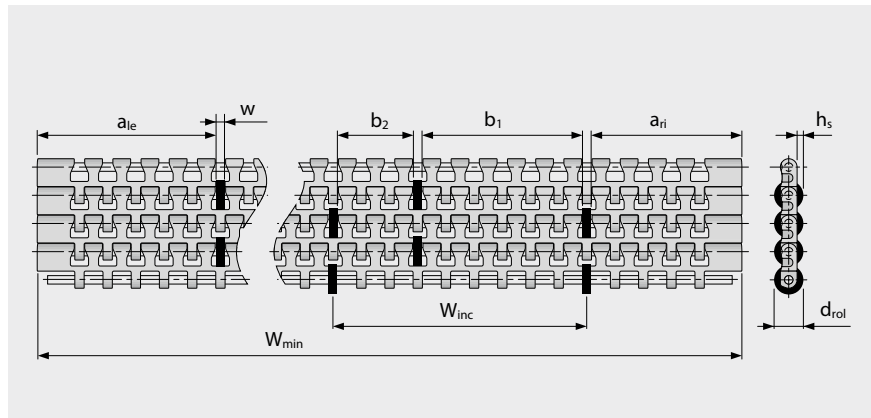
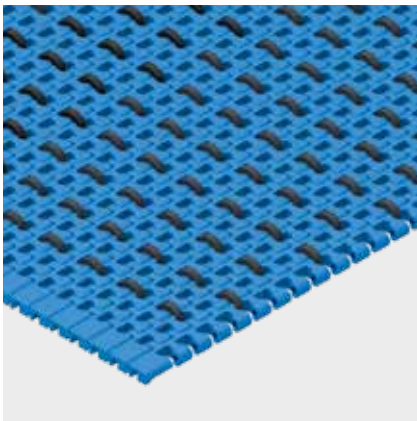

- Um einen geringen Staudruck zu gewährleisten, müssen die Gleitleisten zwischen den Rollen positioniert werden.
- Für die Produkt-Separierung müssen die Gleitleisten unter den Rollen positioniert werden.
- Für alle Werkstoffe und Oberflächen
- Rollen aus POM BK erhältlich

### Abmessungen

w	3,9 mm (0,15 in)	Rollenausparung
h <sub>s</sub>	2,25 mm (0,09 in)	Rollenüberstand Oberfläche
d <sub>rol</sub>	13,2 mm (0,52 in)	Rollendurchmesser
a	siehe Anordnung	Seitenabstand
b	siehe Anordnung	Rollenabstand in Querrichtung
s	n × s <sub>min</sub>	Standard Rollenabstand in Bandlaufrichtung (Standard: n = 1)
s <sub>min</sub>	12,7 mm (0,5 in)	Mindestrollenabstand in Bandlaufrichtung
W <sub>inc</sub>	siehe Anordnung	Breitenteilung
W <sub>min</sub>	siehe Anordnung	Mindestbandbreite
W <sub>B</sub>		Bandbreite
n <sub>rol</sub>		Anzahl der Rollen über die Bandbreite

### Zulässige Bandzugkraft

Um die maximal zulässige Bandzugkraft zu bestimmen, muss die effektiv belastbare Bandbreite (W<sub>B,ef</sub>) mit folgender Formel berechnet werden:

$$W_{B,ef} = W_B - (w \times n_{rol})$$

Beispiel:

$$W_B = 432 \text{ mm (17,0 in); } w = 3,9 \text{ mm (0,15 in); } n_{rol} = 7$$
$$W_{B,ef} = 432 - (3,9 \times 7) = 404,7 \text{ mm}$$
$$W_{B,ef} = 17 - (0,15 \times 7) = 16 \text{ in}$$

Hinweis: Zahnräder dürfen nicht auf Höhe der Rollen positioniert werden. Abweichungen des Rollenabstandes sind möglich, bitte setzen Sie sich dazu mit unserem Kundendienst in Verbindung. Reibungskoeffizient zwischen Band und Fördergut im Staubetrieb  $\mu_{st} = 0,04$ . Das bedeutet, der Staudruck beträgt ca. 4% des Fördergutgewichts.

Alle Maß- und Toleranzangaben gelten bei einer Temperatur von 21 °C. Informationen zu abweichenden Temperaturen finden Sie in Kapitel 4.4 „Temperatureinfluss auf die Bandabmessungen“. Alle zölligen Maßangaben sind gerundet.

Hinweis: Die Verwendung von Zubehör kann die minimalen Konstruktionsradien beeinflussen. Weitere Informationen dazu finden Sie in Kapitel 6.3.



MOVEMENT SYSTEMS

Geradelaufendes Band | Teilung 12,7 mm (0,50 in)

## S14-25 PRR | Pin Retained Rollers

Standardkonfigurationen und wesentliche Daten

	Mindestbandbreite – $W_{min}$		Breitenteilung – $W_{inc}$		Rollenabstand – b		Seitenabstand – a				Rollen/m <sup>2</sup> z. B. 18 auf Bandbreite
	[mm]	[in]	[mm]	[in]	[mm]	[in]	links		rechts		
Anordnung 1	228,6	9	114,3	4,5	76,2/38,1	3/1,5	67,9	2,67	80,6	3,17	600
Anordnung 2	127	5	50,8	2	25,4	1	42	1,65	55	2,17	1400
Anordnung 3	127	5	76,2	3	38,1	1,5	42	1,65	42	1,65	990

Anordnung 1

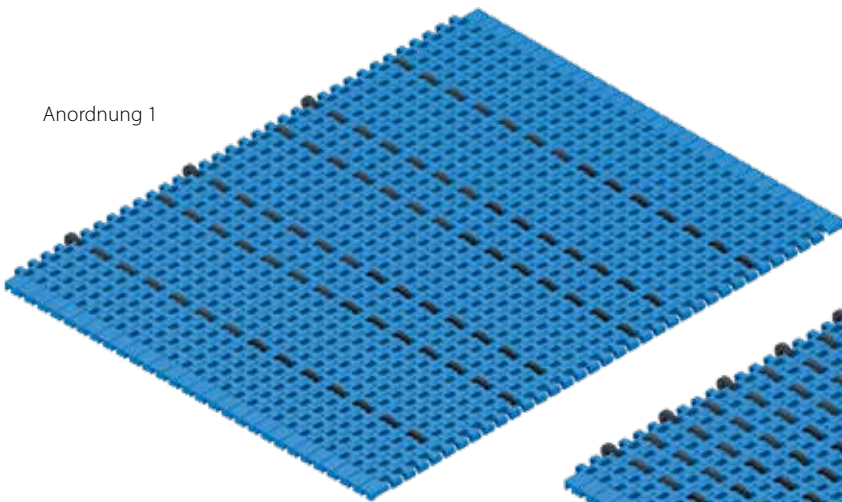

Anordnung 2

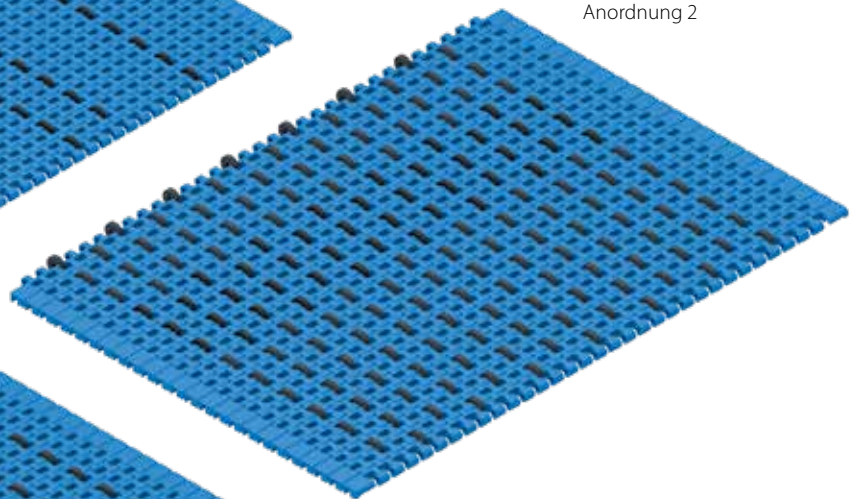

Anordnung 3

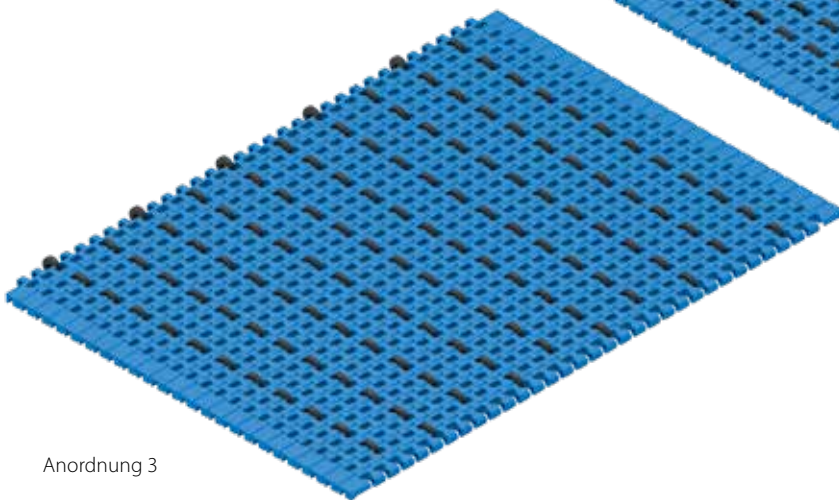

## 1.2 DETAILLIERTE INFORMATIONEN ZU DEN SERIEN

**siegling prolink**  
modulbänder

### **SERIE 15**

Geradelaufende Bänder  
Teilung 12,7 mm (0,50 in)

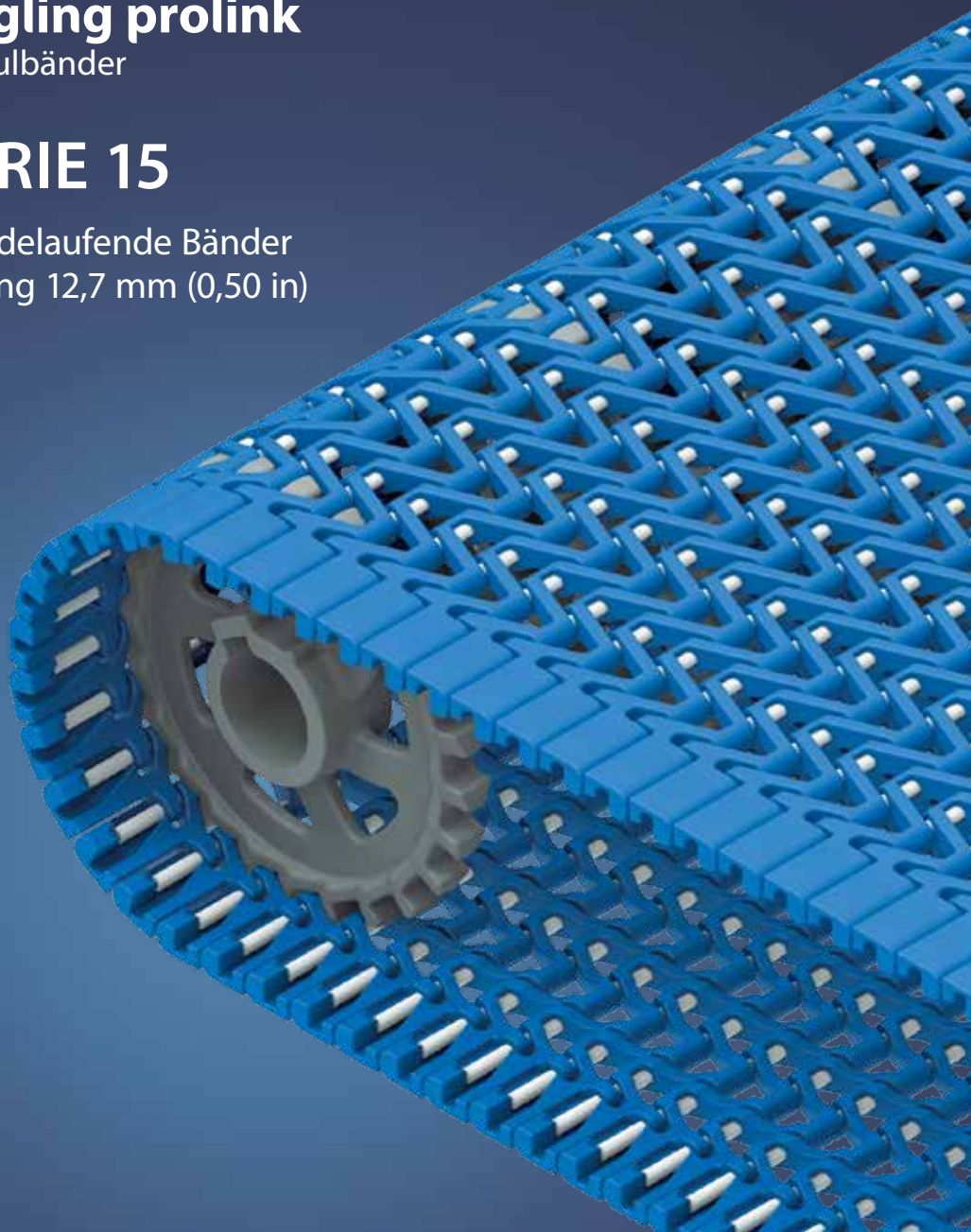

# SERIE 15 | ÜBERSICHT

siegling prolink  
modulbänder

Geradelaufende Bänder | Teilung 12,7 mm (0,50 in)

Bänder für den Transport leichter Güter in Lebensmittelanwendungen mit einer Messerkante von 12,7 mm (0,5 in)

## Seitenansicht: Maßstab 1:1

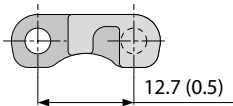

## Konstruktionsmerkmale

- minimale Teilung und große Durchlässigkeit für optimale Luftzirkulation
- konkav gebogene Unterseite sorgt für ruhigen und sanften Produkttransport, wenn das Band über eine Messerkante mit Durchmesser 12,7 mm (0,5 in) gezogen wird.
- offene Scharnierkonstruktion verbessert die Hygiene
- schmale Breitenstufungen (25 mm) bieten überlegene Abstützung der Produkte
- feste und robuste Kantenkonstruktion mit verbesserter Arretierung des Kupplungsstabs
- Kupplungsstab ohne Kopf vereinfacht (De-)Montage
- Zahnräder mit großen, robusten Zähnen garantieren eine optimale Kraftübertragung und lange Lebensdauer

## Grundlegende Daten

Teilung	12,7 mm (0,50 in)
Bandbreite min.	203,2 mm (8 in)
Breitenstufungen	25,4 mm (1 in)
Kupplungsstäbe	3,4 mm (0,13 in) aus Kunststoff (PBT, PP). Einteilig bis Bandbreite 4000 mm (157,5 in).

## Zahnräder

In verschiedenen Größen mit runder oder quadratischer Achsaufnahme



## Verfügbare Oberflächenstruktur und Durchlässigkeitsgrade

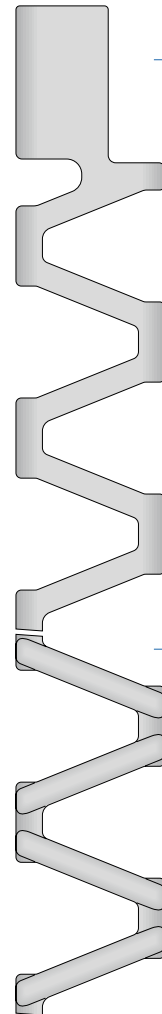

### S15-47 GRT

Durchlässige (47%) Oberfläche, Gitterstruktur

### S15-47 RSA

Durchlässige (47%) Oberfläche, Gitterstruktur mit reduzierter Kontaktfläche



Certified

NSF-konform von folgenden zertifizierten Forbo-Werken:  
Huntersville (USA), Malacky (Slowakei), Tlalnepantla (Mexiko)

# SERIE 15 | BANDTYPEN

siegling prolink  
modulbänder

Geradelaufendes Band | Teilung 12,7 mm (0,50 in)

## S15-47 GRT | durchlässige (47 %) Oberfläche | Gitterstruktur

Durchlässigkeit von 47% für eine hervorragende Luftzirkulation und Drainage | 31 % Kontaktfläche (größte Öffnung:  $\varnothing = 8,5 \text{ mm}/0,33 \text{ in}$ ) | glatte Oberfläche | leicht zu reinigen

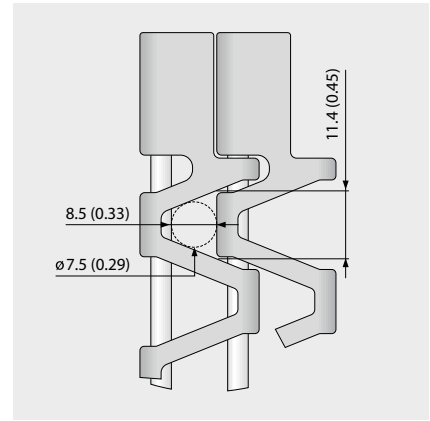
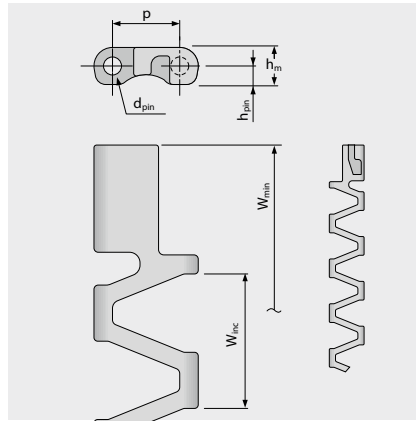
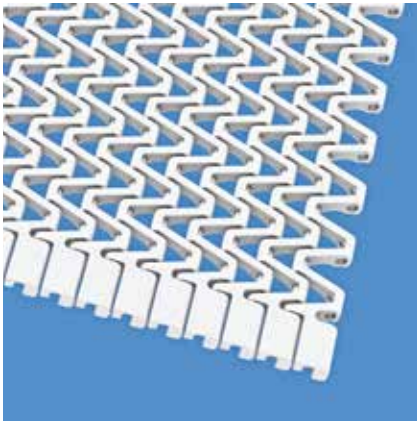

### Bandmaße

	p	d <sub>pin</sub>	h <sub>m</sub>	h <sub>pin</sub>	h <sub>s</sub>	W <sub>min</sub>	W <sub>inc</sub>	W <sub>tol</sub>	Mindestradien <sup>1)</sup>				
	Teilung	Kupplungsstab $\varnothing$	Dicke	Position Kupplungsstab	Höhe	Breite min.	Breitenstufung	Breiten-toleranz [%]	r1 C <sub>c</sub> x W <sub>B</sub>	r2	r3	r4	r5
mm	12,7	3,4	7,0	3,5	–	203,2	25,4	±0,20	–	6,4	25,4	38,1	12,7
inch	0,5	0,13	0,28	0,14	–	8,0	1,0	±0,20	–	0,25	1,0	1,5	0,5

### Als Standardwerkstoff verfügbar <sup>3)</sup>

Band		Kupplungsstab		nom. Bandzugkraft, Geraden		Gewicht		Breiten-abweichung	Temperatur		Zertifikate <sup>2)</sup>		
Werkstoff	Farbe	Werkstoff	Farbe	[N/mm]	[lb/ft]	[kg/m <sup>2</sup> ]	[lb/ft <sup>2</sup> ]	[%]	[°C]	[°F]	FDA	EU	MHLW
PA*	BL	PBT	UC	4,5	308	3,7	0,75	0,4	-40/120	-40/248	●	●	●
POM	BL	PBT	UC	5	343	4,3	0,88	-0,4	-45/90	-49/194	●	●	●
POM	WT	PBT	UC	5	343	4,3	0,88	-0,4	-45/90	-49/194	●	●	●
PP	BL	PP	WT	2,5	171	2,8	0,58	-1,0	5/100	41/212	●	●	●
PP	WT	PP	WT	2,5	171	2,8	0,58	-1,0	5/100	41/212	●	●	●
<b>Optional</b>													
PP	BL	PBT	UC	2,8	192	2,8	0,58	-1,0	5/100	41/212	●	●	●
PP	WT	PBT	UC	2,8	192	2,8	0,58	-1,0	5/100	41/212	●	●	●

\* Die Werte gelten für trockene Umgebungsbedingungen (RH < 50%). Modulbänder aus PA-Material absorbieren Wasser in nasser Umgebung, wodurch sie sich ausdehnen und die nominale Bandzugkraft verringert wird.

■ BL (Blau), □ UC (Keine Farbe), □ WT (Weiß)

Alle Maß- und Toleranzangaben gelten bei einer Temperatur von 21 °C. Informationen zu abweichenden Temperaturen finden Sie in Kapitel 4.4 „Temperatureinfluss auf die Bandabmessungen“. Alle zölligen Maßangaben sind gerundet.

<sup>1)</sup> Kurvenradien: r1 = Kurveninnenradius, r2 = Umlenkradius, r3 = Einschnürrollenradius, r4 = Führungsleistenradius, r5 = Stützrollenradius

<sup>2)</sup> Konform mit der Verordnung 21 CFR der FDA | Konform mit den Richtlinien (EU) 10/2011 und (EG) 1935/2004 in Bezug auf die verwendeten Rohstoffe und Migrationsgrenzwerte | Konform mit der japanischen MHLW Verordnung 370

● = Verfügbar | – = Nicht verfügbar | Leere Zelle = nicht getestet

<sup>3)</sup> Weitere Werkstoffe und Farben auf Anfrage erhältlich



MOVEMENT SYSTEMS

# SERIE 15 | BANDTYPEN

siegling prolink  
modulbänder

Geradelaufendes Band | Teilung 12,7 mm (0,50 in)

## S15-47 RSA | durchlässige (47 %) Oberfläche | reduzierte Kontaktfläche

Durchlässigkeit von 47% für eine hervorragende Luftzirkulation und Drainage | 20% Kontaktfläche (größte Öffnung:  $\varnothing = 8,5 \text{ mm}/0,33 \text{ in}$ ) | glatte Oberfläche | leicht zu reinigen

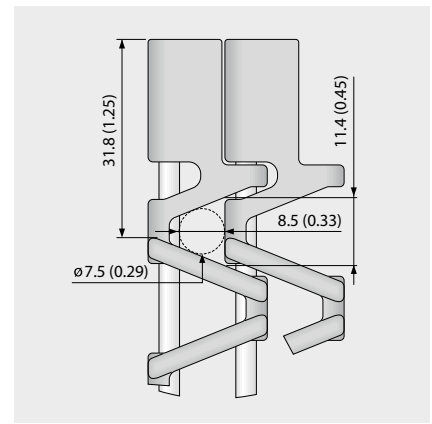
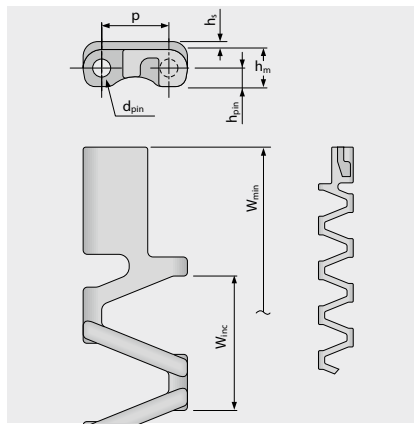
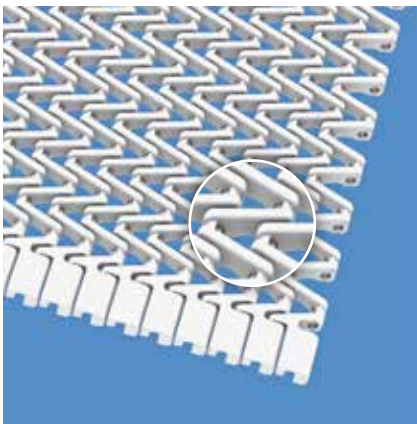

### Bandmaße

	p	d <sub>pin</sub>	h <sub>m</sub>	h <sub>pin</sub>	h <sub>s</sub>	W <sub>min</sub>	W <sub>inc</sub>	W <sub>tol</sub>	Mindestradien <sup>1)</sup>				
	Teilung	Kupplungsstab $\varnothing$	Dicke	Position Kupplungsstab	Höhe	Breite min.	Breitenstufung	Breiten-toleranz [%]	r1 C <sub>c</sub> x W <sub>B</sub>	r2	r3	r4	r5
mm	12,7	3,4	7,0	3,5	1,5	203,2	25,4	±0,20	–	6,4	25,4	38,1	12,7
inch	0,5	0,13	0,28	0,14	0,06	8,0	1,0	±0,20	–	0,25	1,0	1,5	0,5

### Als Standardwerkstoff verfügbar <sup>3)</sup>

Band		Kupplungsstab		nom. Bandzugkraft, Geraden		Gewicht		Breiten-abweichung	Temperatur		Zertifikate <sup>2)</sup>		
Werkstoff	Farbe	Werkstoff	Farbe	[N/mm]	[lb/ft]	[kg/m <sup>2</sup> ]	[lb/ft <sup>2</sup> ]	[%]	[°C]	[°F]	FDA	EU	MHLW
POM	BL	PBT	UC	5	343	5,2	1,07	-0,4	-45/90	-49/194	●	●	●
POM	WT	PBT	UC	5	343	5,2	1,07	-0,4	-45/90	-49/194	●	●	●
PP	BL	PP	WT	2,5	171	3,4	0,7	-1,0	5/100	41/212	●	●	●

### Optional

PA*	BL	PBT	UC	4,5	308	4,5	0,91	0,4	-40/120	-40/248	●	●	●
PP	BL	PBT	UC	2,8	192	3,4	0,7	-1,0	5/100	41/212	●	●	●
PP	WT	PBT	UC	2,8	192	3,4	0,7	-1,0	5/100	41/212	●	●	●
PP	WT	PP	WT	2,5	171	3,4	0,7	-1,0	5/100	41/212	●	●	●

\* Die Werte gelten für trockene Umgebungsbedingungen (RH < 50%). Modulbänder aus PA-Material absorbieren Wasser in nasser Umgebung, wodurch sie sich ausdehnen und die nominale Bandzugkraft verringert wird.

■ BL (Blau), □ UC (Keine Farbe), □ WT (Weiß)

Alle Maß- und Toleranzangaben gelten bei einer Temperatur von 21 °C. Informationen zu abweichenden Temperaturen finden Sie in Kapitel 4.4 „Temperatureinfluss auf die Bandabmessungen“. Alle zölligen Maßangaben sind gerundet.

<sup>1)</sup> Kurvenradien: r1 = Kurveninnenradius, r2 = Umlenkradius, r3 = Einschnürrollenradius, r4 = Führungsleistenradius, r5 = Stützrollenradius

<sup>2)</sup> Konform mit der Verordnung 21 CFR der FDA | Konform mit den Richtlinien (EU) 10/2011 und (EG) 1935/2004 in Bezug auf die verwendeten Rohstoffe und Migrationsgrenzwerte | Konform mit der japanischen MHLW Verordnung 370

● = Verfügbar | – = Nicht verfügbar | Leere Zelle = nicht getestet

<sup>3)</sup> Weitere Werkstoffe und Farben auf Anfrage erhältlich



MOVEMENT SYSTEMS

# SERIE 15 | ZAHNRÄDER

siegling prolink  
modulbänder

Geradelaufendes Band | Teilung 12,7 mm (0,50 in)

## S15 SPR | Zahnräder

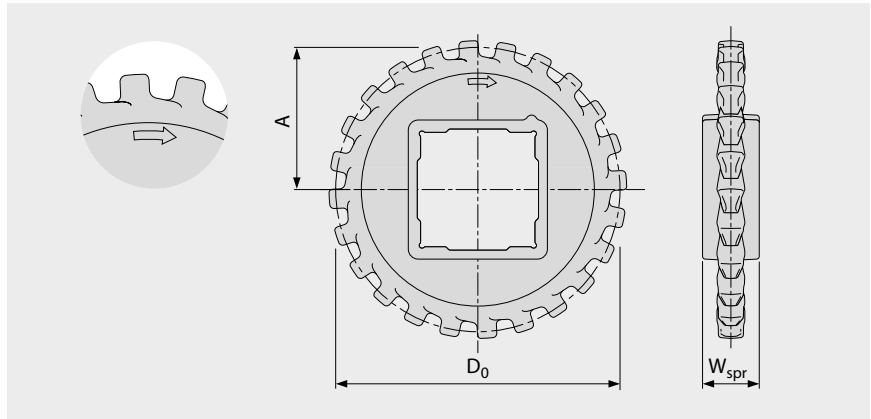

### Wichtige Abmessungen

Zahnradgröße (Anzahl der Zähne)		Z12	Z14	Z17	Z19	Z24	Z36
W <sub>spr</sub>	mm	20,0	20,0	20,0	20,0	20,0	20,0
	inch	0,79	0,79	0,79	0,79	0,79	0,79
D <sub>0</sub>	mm	50,6	58,9	71,3	79,6	100,4	150,3
	inch	1,99	2,32	2,81	3,13	3,95	5,92
A <sub>max</sub>	mm	21,8	25,9	32,1	36,3	46,7	71,6
	inch	0,86	1,02	1,26	1,43	1,84	2,82
A <sub>min</sub>	mm	21,0	25,3	31,6	35,8	46,3	71,4
	inch	0,83	1,00	1,24	1,41	1,82	2,81

### Achsaufnahme (● = rund, ■ = quadratisch)

20	mm		●	●			
25	mm	● / ■	●	●	● / ■	●	●
30	mm		●	●			
40	mm					■	■
0,75	inch		●	●			
1	inch	● / ■	● / ■	● / ■	● / ■	●	●
1,25	inch		●	●			
1,5	inch					■	■

Werkstoff: PA, Farbe: LG

■ LG (Hellgrau)

Alle Maß- und Toleranzangaben gelten bei einer Temperatur von 21 °C. Alle zölligen Maßangaben sind gerundet.

Detaillierte Maßangaben für Zahnräder und Wellen siehe Anhang 6.3.

Anzahl der Zahnräder (Zahnradabstand) siehe Kapitel 3.2.

forbo

MOVEMENT SYSTEMS



## 1.2 DETAILLIERTE INFORMATIONEN ZU DEN SERIEN

**siegling prolink**  
modulbänder

### SERIE 17

Geradelaufende Bänder  
Teilung 25,4 mm (1 in)

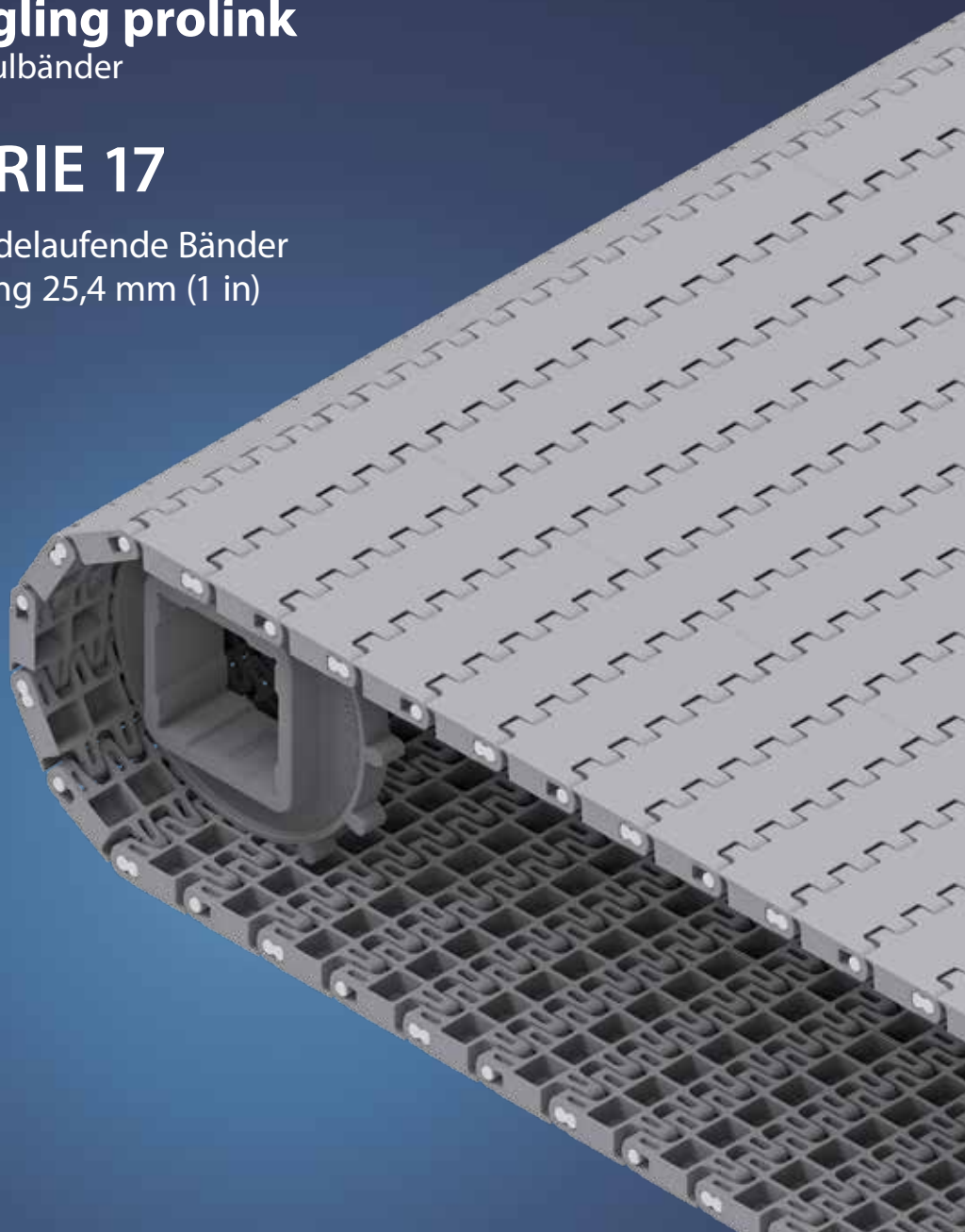

Geradelaufende Bänder | Teilung 25,4 mm (1 in)

## Bänder für den Transport mittelschwerer bis schwerer Güter in industriellen Anwendungen

### Seitenansicht: Maßstab 1:1

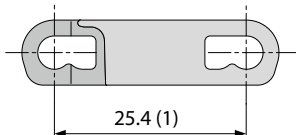

### Verfügbare Oberflächenstruktur und Durchlässigkeitsgrade

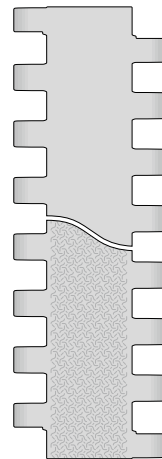

#### S17-0 FLT

Geschlossene, glatte Oberfläche

#### S17-0 SRS

Geschlossene, rutschhemmende  
Oberfläche

### Konstruktionsmerkmale

- geschlossene Scharnierkonstruktion ermöglicht hohe Zugkräfte
- starre Modulkonstruktion für optimale Ausnutzung der Bandzugkraft bei geringem Gewicht
- robustes Design garantiert Langlebigkeit
- einzigartiges Schlüssellochdesign sorgt für einfache Kupplungsstab Demontage
- schwerentflammbare Ausführung erhältlich (PXX-HC – konform mit DIN EN 13501-1)

### Grundlegende Daten

Teilung	25,4 mm (1 in)
Bandbreite min.	76,2 mm (3 in)
Breitenstufungen	12,7 mm (0,5 in)
Kupplungsstäbe	4,2 mm (0,17 in) aus Kunststoff (PBT, PP)

### Zahnräder

In verschiedenen Größen mit runder oder quadratischer Achsaufnahme

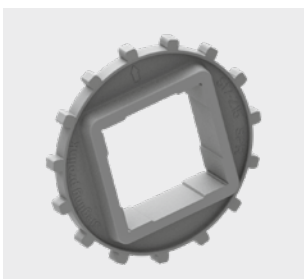

### Profile

für die Steigförderung



# SERIE 17 | BANDTYPEN

siegling prolink  
modulbänder

Geradelaufendes Band | Teilung 25,4 mm (1 in)

## S17-0 FLT | geschlossene, glatte Oberfläche

Geschlossene, glatte Oberfläche

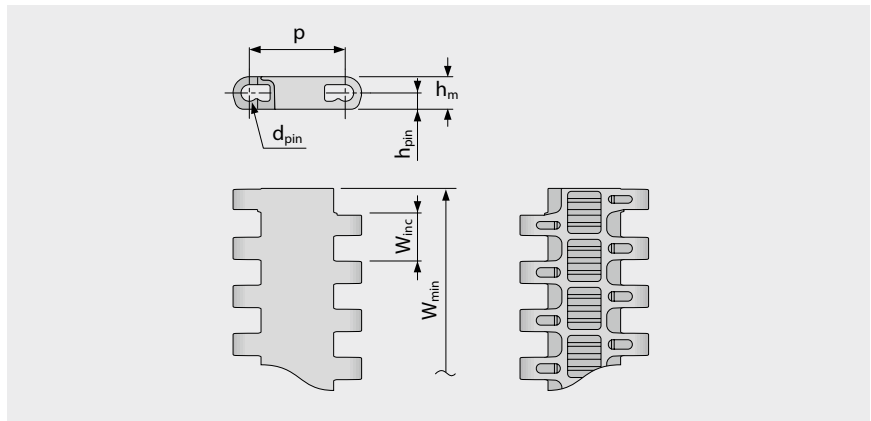
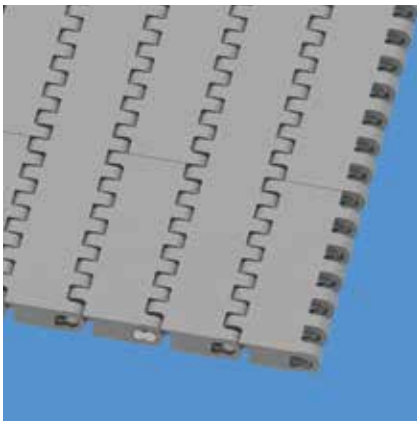

### Bandmaße

	p	d <sub>pin</sub>	h <sub>m</sub>	h <sub>pin</sub>	h <sub>s</sub>	W <sub>min</sub>	W <sub>inc</sub>	W <sub>tol</sub>	Mindestradien <sup>1)</sup>				
	Teilung	Kupplungsstab Ø	Dicke	Position Kupplungsstab	Höhe	Breite min.	Breitenstufung	Breiten-toleranz [%]	r1 C <sub>c</sub> x W <sub>B</sub>	r2	r3	r4	r5
mm	25,4	4,2	8,6	4,3	0,0	76,2	12,7	±0,2	-	25,4	50,8	76,2	25,4
inch	1,0	0,17	0,34	0,17	0,0	3,0	0,5	±0,2	-	1,0	2,0	3,0	1,0

### Als Standardwerkstoff verfügbar<sup>3)</sup>

Band		Kupplungsstab		nom. Bandzugkraft, Geraden		Gewicht		Breiten-abweichung [%]	Temperatur		Zertifikate <sup>2)</sup>		
Werkstoff	Farbe	Werkstoff	Farbe	[N/mm]	[lb/ft]	[kg/m <sup>2</sup> ]	[lb/ft <sup>2</sup> ]		[°C]	[°F]	FDA	EU	MHLW
POM	LG	PBT	UC	32	2193	6,5	1,33	-0,09	-45/90	-49/194	●	●	●
POM	BL	PBT	UC	32	2193	6,5	1,33	-0,09	-45/90	-49/194	●	●	●
PP	BL	PP	BL	18	1233	4,2	0,86	0,35	5/100	41/212	●	●	●

Breite der gespritzten Module: 76 mm (3,0 in), 229 mm (9,0 in)

■ BL (Blau), ■ LG (Hellgrau), □ UC (Keine Farbe)

Alle Maß- und Toleranzangaben gelten bei einer Temperatur von 21 °C. Informationen zu abweichenden Temperaturen finden Sie in Kapitel 4.4 „Temperatureinfluss auf die Bandabmessungen“. Alle zölligen Maßangaben sind gerundet.

<sup>1)</sup> Kurvenradien: r1 = Kurveninnenradius, r2 = Umlenkradius, r3 = Einschnürrollenradius, r4 = Führungsleistenradius, r5 = Stützrollenradius

<sup>2)</sup> Konform mit der Verordnung 21 CFR der FDA | Konform mit den Richtlinien (EU) 10/2011 und (EG) 1935/2004 in Bezug auf die verwendeten Rohstoffe und Migrationsgrenzwerte | Konform mit der japanischen MHLW Verordnung 370

● = Verfügbar | - = Nicht verfügbar | Leere Zelle = nicht getestet

<sup>3)</sup> Weitere Werkstoffe und Farben auf Anfrage erhältlich



MOVEMENT SYSTEMS

# SERIE 17 | BANDTYPEN

siegling prolink  
modulbänder

Geradelaufendes Band | Teilung 25,4 mm (1 in)

## S17-0 SRS | geschlossene Oberfläche | rutschhemmend

Geschlossene, glatte Oberfläche | rutschhemmend, angenehmen beim Gehen und Knien

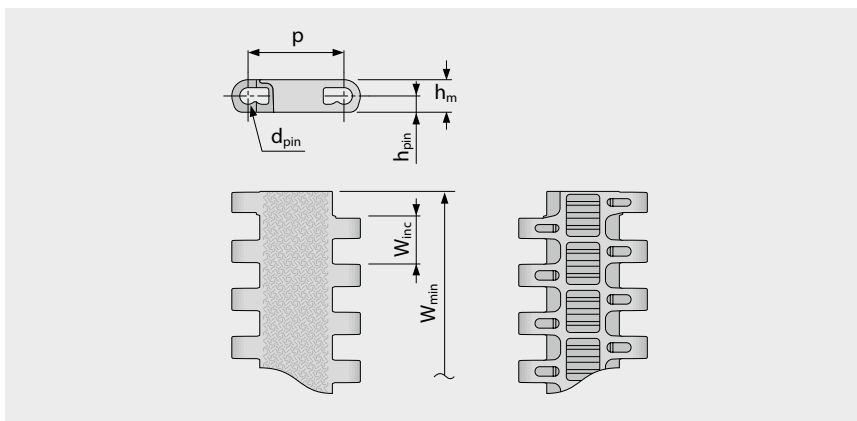
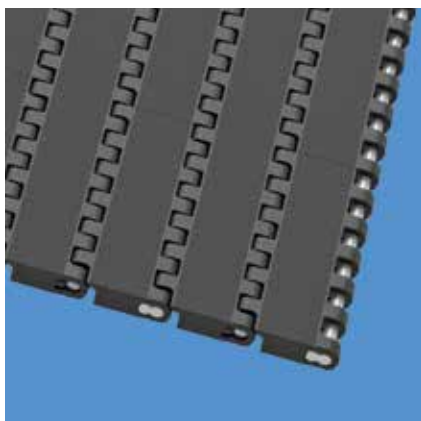

### Bandmaße

	p	d <sub>pin</sub>	h <sub>m</sub>	h <sub>pin</sub>	h <sub>s</sub>	W <sub>min</sub>	W <sub>inc</sub>	W <sub>tol</sub>	Mindestradien <sup>1)</sup>				
	Teilung	Kupplungsstab Ø	Dicke	Position Kupplungsstab	Höhe	Breite min.	Breitenstufung	Breiten-toleranz [%]	r1 C <sub>c</sub> x W <sub>B</sub>	r2	r3	r4	r5
mm	25,4	4,2	8,6	4,3	0,0	76,2	12,7	±0,2	–	25,4	50,8	76,2	25,4
inch	1,0	0,17	0,34	0,17	0,0	3,0	0,5	±0,2	–	1,0	2,0	3,0	1,0

### Optional<sup>3)</sup>

Band		Kupplungsstab		nom. Bandzugkraft, Geraden		Gewicht		Breiten-abweichung [%]	Temperatur		Zertifikate <sup>2)</sup> Schwerentflammbar
Werkstoff	Farbe	Werkstoff	Farbe	[N/mm]	[lb/ft]	[kg/m <sup>2</sup> ]	[lb/ft <sup>2</sup> ]		[°C]	[°F]	
PXX-HC	BK	PBT	UC	14	822	5,7	1,17	0,35	5/100	41/212	●

Breite der gespritzten Module: 76 mm (3,0 in), 229 mm (9,0 in)

■ BK (Schwarz), □ UC (Keine Farbe)

Alle Maß- und Toleranzangaben gelten bei einer Temperatur von 21 °C. Informationen zu abweichenden Temperaturen finden Sie in Kapitel 4.4 „Temperatureinfluss auf die Bandabmessungen“. Alle zölligen Maßangaben sind gerundet.

<sup>1)</sup> Kurvenradien: r1 = Kurveninnenradius, r2 = Umlenkradius, r3 = Einschnürrollenradius, r4 = Führungsleistenradius, r5 = Stützrollenradius

<sup>2)</sup> Konform mit DIN EN 13501-1 Cfl-s1 (und DIN 4102 B1)

● = Verfügbar | – = Nicht verfügbar | Leere Zelle = nicht getestet

<sup>3)</sup> Weitere Werkstoffe und Farben auf Anfrage erhältlich



MOVEMENT SYSTEMS

# SERIE 17 | ZAHNRÄDER

siegling prolink  
modulbänder

Geradlaufendes Band | Teilung 25,4 mm (1 in)

## S17 SPR | Zahnräder

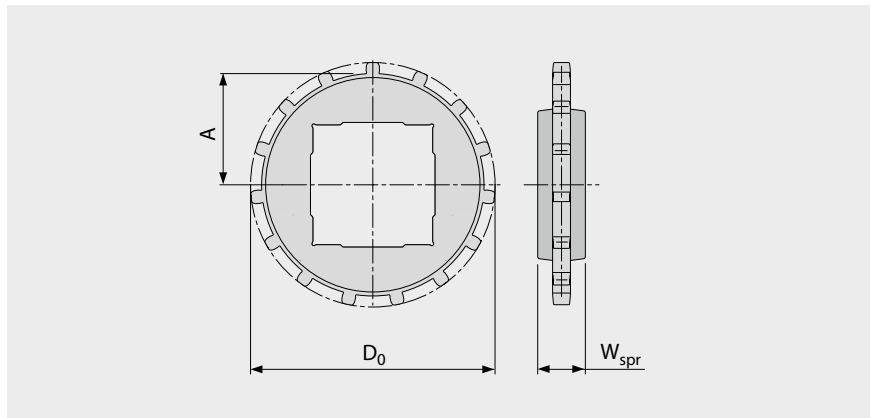
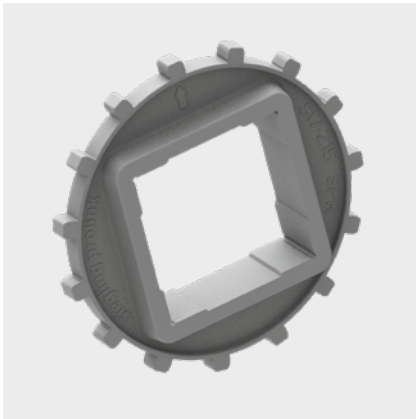

### Wichtige Abmessungen

Zahnradgröße (Anzahl der Zähne)		Z12	Z15	Z18	Z19
$W_{spr}$	mm	24,0	24,0	24,0	24,0
	inch	0,94	0,94	0,94	0,94
$D_0$	mm	99,7	123,2	148,0	156,1
	inch	3,93	4,85	5,83	6,15
$A_{max}$	mm	45,8	57,4	70,0	73,9
	inch	1,80	2,26	2,76	2,91
$A_{min}$	mm	44,0	56,0	68,7	72,7
	inch	1,73	2,20	2,70	2,86

### Achsaufnahme (● = rund, ■ = quadratisch)

30	mm	●			
40	mm	■		● / ■	
60	mm		■	■	■
80	mm				■
1,25	inch	●			
1,5	inch	■		● / ■	
2,5	inch		■	■	■

Werkstoff: PA, Farbe: LG

■ LG (Hellgrau)

Alle Maß- und Toleranzangaben gelten bei einer Temperatur von 21 °C. Alle zölligen Maßangaben sind gerundet.

Detaillierte Maßangaben für Zahnräder und Wellen siehe Anhang 6.3.

Anzahl der Zahnräder (Zahnradabstand) siehe Kapitel 3.2.

forbo

MOVEMENT SYSTEMS

# SERIE 17 | PROFILE

siegling prolink  
modulbänder

Geradlaufendes Band | Teilung 25,4 mm (1 in)

## S17-0 FLT PMU I83

Querrippen mit Seitenabstand 83 mm (3,3 in) um Produkte mit kleinen Profilen zu befördern

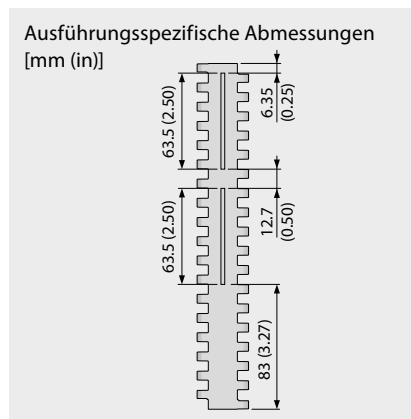
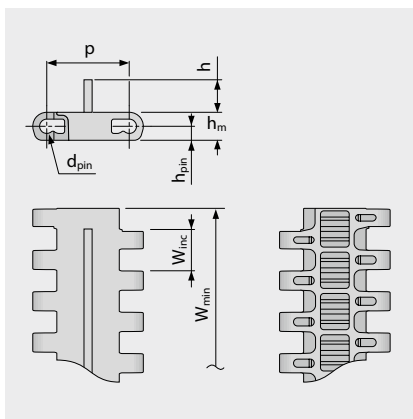

### Grundlegende Daten

Werkstoff	Farbe	Höhe (h)
		10 mm 0,39 inch
POM	LG	●

Formbreite: 228,6 mm (9,0 in)

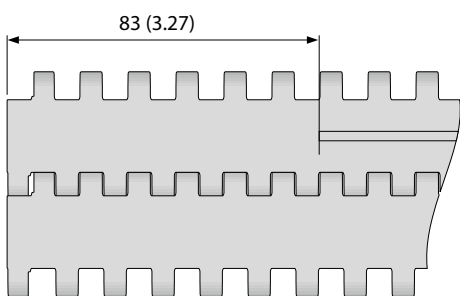

Standardanordnung S17-0 FLT PMU I83

■ LG (Hellgrau)

Alle Maß- und Toleranzangaben gelten bei einer Temperatur von 21 °C. Informationen zu abweichenden Temperaturen finden Sie in Kapitel 4.4 „Temperatureinfluss auf die Bandabmessungen“. Alle zölligen Maßangaben sind gerundet.  
Hinweis: Die Verwendung von Zubehör kann die minimalen Konstruktionsradien beeinflussen. Weitere Informationen dazu finden Sie in Kapitel 6.3.



MOVEMENT SYSTEMS

## 1.2 DETAILLIERTE INFORMATIONEN ZU DEN SERIEN

**siegling prolink**  
modulbänder

### **SERIE 18**

Kurven- und Spiralbänder  
Teilung 25,4 mm (1 in)



## Bänder für leichte bis mittelschwere Güter im Food- und Nonfood-Bereich

### Seitenansicht: Maßstab 1:1

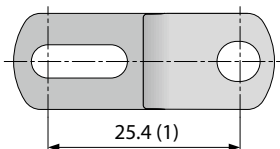

### Konstruktionsmerkmale

- leichtes Kunststoff-Modulband geeignet für Geradeaus- und Kurventransport
- Durchlässigkeit von 44 % für eine hervorragende Luftzirkulation und Drainage
- enge Gitterstruktur des Bandes erlaubt sogar den Transport von kleinen Produkten
- hohe Zugfestigkeit verbessert die Transportkapazität und Zuverlässigkeit
- einfach zu reinigen und geeignet für den Transport von verpackten und unverpackten Lebensmitteln
- besonders hohe Quersteifigkeit und Festigkeit für ein Kunststoff-Modulband

### Grundlegende Daten

Teilung	25,4 mm (1 in)
Bandbreite min.	149,9 mm (5,9 in)
Bandbreite max.	1219 mm (48 in)
Breitenstufungen	12,7 mm (0,5 in)
Kupplungsstäbe	4,2 mm (0,17 in) aus Kunststoff (PLX, PP). Einteilig bis Bandbreite 1219 mm (48 in).

### Zahnräder

In verschiedenen Größen mit runder oder quadratischer Achsaufnahme



### Profile

für die Steigförderung

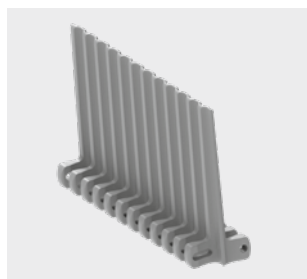

### Verfügbare Oberflächenstruktur und Durchlässigkeitsgrade

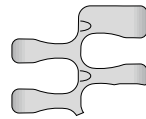

#### S18-44 GRT (CW/CCW) 2.2

Durchlässige (44 %),  
gitterförmige Oberfläche

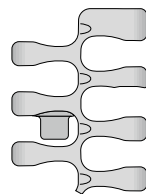

#### S18-44 GRT (CW/CCW) 2.2 G

Durchlässige (44 %), gitterförmige  
Oberfläche und Hold Down Tabs

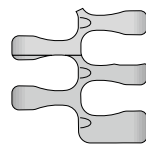

#### S18-44 HDK (CW/CCW) 2.2

Durchlässige (44 %), gitterförmige  
Oberfläche und High Deck

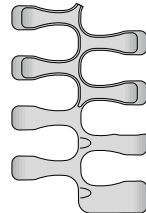

#### S18-44 FRT1 (CW/CCW) 2.2

Durchlässige (44 %), gitterförmige  
Oberfläche mit Friction Top

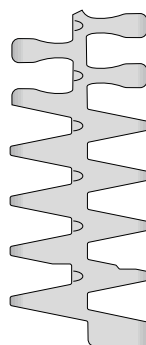

#### S18-44 GRT (CW/CCW) 1.7

Durchlässige (44 %),  
gitterförmige Oberfläche

#### S18-44 GRT CW 2.2/1.7 S18-44 GRT CCW 1.7/2.2

Durchlässige (44 %),  
gitterförmige Oberfläche

CW = für Laufrichtung im Uhrzeigersinn (rechts),  
CCW = für Laufrichtung gegen den Uhrzeiger-  
sinn (links) (Abbildung zeigt CCW)

### Seitenplatten

als Spurhilfe zur Produkttrennung



# SERIE 18 | BANDTYPEN

siegling prolink  
modulbänder

Kurven- und Spiralband | Teilung 25,4 mm (1 in) |  $C_c = 2,2$

## S18-44 GRT (CW/CCW) 2.2 | durchlässige (44 %) Oberfläche | Gitterstruktur

Durchlässige (44%) Oberfläche für hervorragende Luftzirkulation und Drainage | 42% Kontaktfläche (größte Öffnung:  $\varnothing = 7,9$  mm/0,31 in) | Gitterstruktur | Kollapsfaktor ( $C_c$ ) = 2,2 | Laufrichtung im Uhrzeigersinn (cw) und gegen den Uhrzeigersinn (ccw)

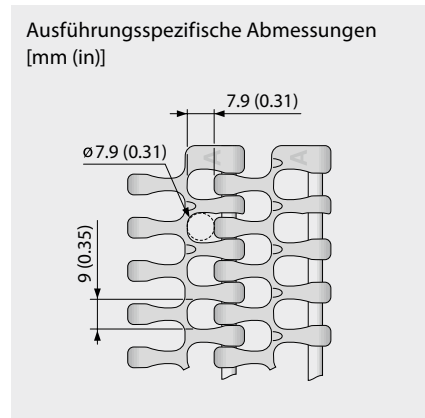
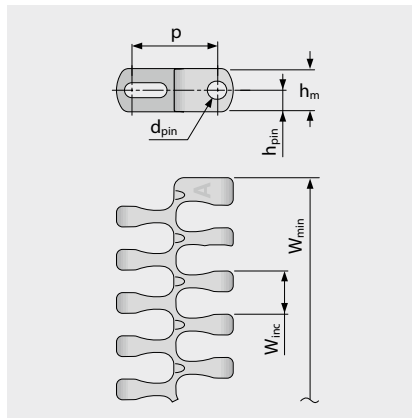
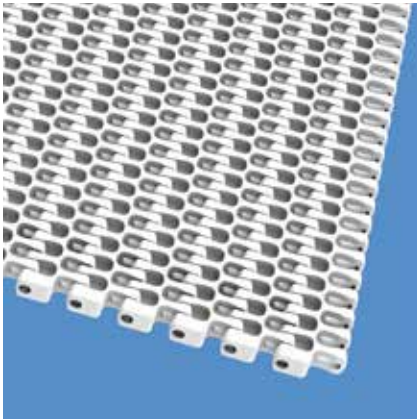

### Bandmaße

	p	d <sub>pin</sub>	h <sub>m</sub>	h <sub>pin</sub>	h <sub>s</sub>	W <sub>min</sub>	W <sub>inc</sub>	W <sub>tol</sub>	Mindestradien <sup>1)</sup>				
	Teilung	Kupplungsstab $\varnothing$	Dicke	Position Kupplungsstab	Höhe	Breite min.	Breitenstufung	Breiten-toleranz [%]	r1 $C_c \times W_B$	r2	r3	r4	r5
mm	25,4	4,2	12,7	6,4	0,0	149,9	12,7	$\pm 0,2$	$2,2 \times W_B$	25,4	50,8	76,2	25,4
inch	1,0	0,17	0,5	0,25	0,0	5,9	0,5	$\pm 0,2$	$2,2 \times W_B$	1,0	2,0	3,0	1,0

$W_B$  = Bandbreite, weitere Informationen zu r1 siehe Seite III-31

### Als Standardwerkstoff verfügbar <sup>3)</sup>

Band		Kupplungsstab		nom. Bandzugkraft, Geraden		nom. Bandzugkraft, Kurven		Gewicht		Breiten-abweichung	Temperatur		Zertifikate <sup>2)</sup>		
Werkstoff	Farbe	Werkstoff	Farbe	[N/mm]	[lb/ft]	[N]	[lb]	[kg/m <sup>2</sup> ]	[lb/ft <sup>2</sup> ]	[%]	[°C]	[°F]	FDA	EU	MHLW
POM-CR	BL	PLX	BL	30	2056	1600	360	8,4	1,72	-0,1	-45/90	-49/194	●	●	●
POM-CR	WT	PLX	BL	30	2056	1600	360	8,4	1,72	-0,1	-45/90	-49/194	●	●	●
PP	BL	PLX	BL	18	1233	1000	225	5,8	1,19	0,5	5/100	41/212	●	●	●
PP	WT	PLX	BL	18	1233	1000	225	5,8	1,19	0,5	5/100	41/212	●	●	●
PP	BL	PP	WT	16	1096	600	135	5,5	1,13	0,5	5/100	41/212	●	●	●
PP	WT	PP	WT	16	1096	600	135	5,5	1,13	0,5	5/100	41/212	●	●	●

### Optional

PA*	BL	PLX	BL	25	1713	1500	337	6,9	1,41	0,85	-40/120	-40/248	●	●	●
-----	----	-----	----	----	------	------	-----	-----	------	------	---------	---------	---	---	---

\* Die Werte gelten für trockene Umgebungsbedingungen (RH < 50%). Modulbänder aus PA-Material absorbieren Wasser in nasser Umgebung, wodurch sie sich ausdehnen und die nominale Bandzugkraft verringert wird.

■ BL (Blau), □ WT (Weiß)

Alle Maß- und Toleranzangaben gelten bei einer Temperatur von 21 °C. Informationen zu abweichenden Temperaturen finden Sie in Kapitel 4.4 „Temperatureinfluss auf die Bandabmessungen“. Alle zölligen Maßangaben sind gerundet.

<sup>1)</sup> Kurvenradien: r1 = Kurveninnenradius, r2 = Umlenkradius, r3 = Einschnürrollenradius, r4 = Führungsleistenradius, r5 = Stützrollenradius

<sup>2)</sup> Konform mit der Verordnung 21 CFR der FDA | Konform mit den Richtlinien (EU) 10/2011 und (EG) 1935/2004 in Bezug auf die verwendeten Rohstoffe und Migrationsgrenzwerte | Konform mit der japanischen MHLW Verordnung 370

● = Verfügbar | - = Nicht verfügbar | Leere Zelle = nicht getestet

<sup>3)</sup> Weitere Werkstoffe und Farben auf Anfrage erhältlich



MOVEMENT SYSTEMS

# SERIE 18 | BANDTYPEN

siegling prolink  
modulbänder

Kurven- und Spiralband | Teilung 25,4 mm (1 in) |  $C_c = 2,2$

## S18-44 GRT (CW/CCW) 2.2 G | durchlässige (44%) Oberfläche | Gitterstruktur · geführt

Durchlässige (44%) Oberfläche für hervorragende Luftzirkulation und Drainage | 42% Kontaktfläche (größte Öffnung:  $\varnothing = 7,9$  mm/0,31 in) | Gitterstruktur und Hold Down Tabs | ermöglicht Ausnutzung der gesamten Bandbreite | Kollapsfaktor ( $C_c$ ) = 2,2 | Laufrichtung im Uhrzeigersinn (cw) und gegen den Uhrzeigersinn (ccw)

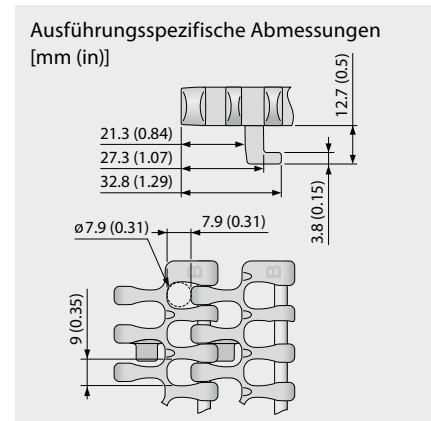
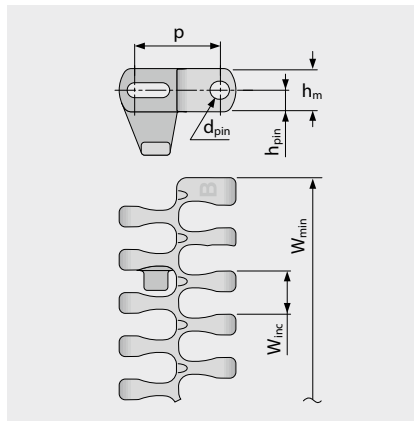
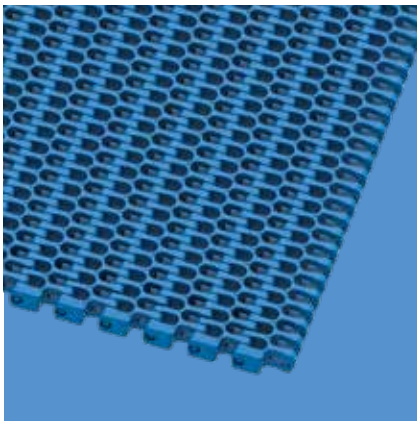

### Bandmaße

	p	d <sub>pin</sub>	h <sub>m</sub>	h <sub>pin</sub>	h <sub>s</sub>	W <sub>min</sub>	W <sub>inc</sub>	W <sub>tol</sub>	Mindestradien <sup>1)</sup>				
	Teilung	Kupplungsstab $\varnothing$	Dicke	Position Kupplungsstab	Höhe	Breite min.	Breitenstufung	Breiten-toleranz [%]	r1 C <sub>c</sub> x W <sub>B</sub>	r2	r3	r4	r5
mm	25,4	4,2	12,7	6,4	0,0	149,9	12,7	±0,2	2,2 x W <sub>B</sub>	25,4	50,8	76,2	25,4
inch	1,0	0,17	0,5	0,25	0,0	5,9	0,5	±0,2	2,2 x W <sub>B</sub>	1,0	2,0	3,0	1,0

W<sub>B</sub> = Bandbreite, weitere Informationen zu r1 siehe Seite III-31

### Als Standardwerkstoff verfügbar<sup>3)</sup>

Band		Kupplungsstab		nom. Bandzugkraft, Geraden		nom. Bandzugkraft, Kurven**		Gewicht		Breiten-abweichung	Temperatur		Zertifikate <sup>2)</sup>		
Werkstoff	Farbe	Werkstoff	Farbe	[N/mm]	[lb/ft]	[N]	[lb]	[kg/m <sup>2</sup> ]	[lb/ft <sup>2</sup> ]	[%]	[°C]	[°F]	FDA	EU	MHLW
POM-CR	BL	PLX	BL	30	2056	1600	360	8,4	1,72	-0,1	-45/90	-49/194	●	●	●
POM-CR	WT	PLX	BL	30	2056	1600	360	8,4	1,72	-0,1	-45/90	-49/194	●	●	●
PP	BL	PLX	BL	18	1233	1000	225	5,8	1,19	0,5	5/100	41/212	●	●	●
PP	WT	PLX	BL	18	1233	1000	225	5,8	1,19	0,5	5/100	41/212	●	●	●

### Optional

PA*	BL	PLX	BL	25	1713	1500	337	6,9	1,41	0,85	-40/120	-40/248	●	●	●
-----	----	-----	----	----	------	------	-----	-----	------	------	---------	---------	---	---	---

\* Die Werte gelten für trockene Umgebungsbedingungen (RH < 50%). Modulbänder aus PA-Material absorbieren Wasser in nasser Umgebung, wodurch sie sich ausdehnen und die nominale Bandzugkraft verringert wird.

\*\* wird reduziert beim Führen am G-Tab (siehe Kapitel 3.3 Anlagenlayouts)

■ BL (Blau), □ WT (Weiß)

Alle Maß- und Toleranzangaben gelten bei einer Temperatur von 21 °C. Informationen zu abweichenden Temperaturen finden Sie in Kapitel 4.4 „Temperatureinfluss auf die Bandabmessungen“. Alle zölligen Maßangaben sind gerundet.

<sup>1)</sup> Kurvenradien: r1 = Kurveninnenradius, r2 = Umlenkradius, r3 = Einschnürrollenradius, r4 = Führungsleistenradius, r5 = Stützrollenradius

Achtung: Einschränkungen bei bestimmten Zahnrad/Achsaufnahmekombinationen – siehe Zahnrad Datenblatt

<sup>2)</sup> Konform mit der Verordnung 21 CFR der FDA | Konform mit den Richtlinien (EU) 10/2011 und (EG) 1935/2004 in Bezug auf die verwendeten Rohstoffe und Migrationsgrenzwerte | Konform mit der japanischen MHLW Verordnung 370

● = Verfügbar | – = Nicht verfügbar | Leere Zelle = nicht getestet

<sup>3)</sup> Weitere Werkstoffe und Farben auf Anfrage erhältlich



MOVEMENT SYSTEMS

# SERIE 18 | BANDTYPEN

siegling prolink  
modulbänder

Kurven- und Spiralband | Teilung 25,4 mm (1 in) |  $C_c = 2,2$

## S18-44 HDK (CW/CCW) 2.2 | durchlässige (44%) Oberfläche | High Deck

Durchlässige (44%) Oberfläche für hervorragende Luftzirkulation und Drainage | 42% Kontaktfläche (größte Öffnung:  $\varnothing = 7,9 \text{ mm}/0,31 \text{ in}$ ) | Gitterstruktur | Kollapsfaktor ( $C_c$ ) = 2,2 | ermöglicht Ausnutzung der gesamten Bandbreite und darüber hinaus | Laufrichtung im Uhrzeigersinn (cw) und gegen den Uhrzeigersinn (ccw)

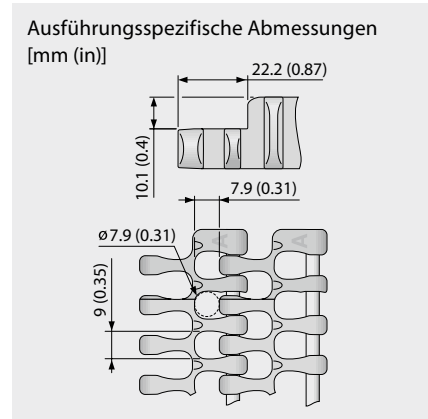
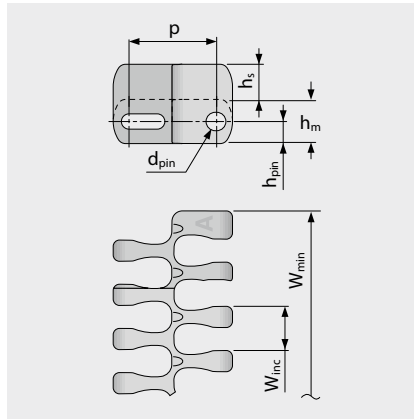
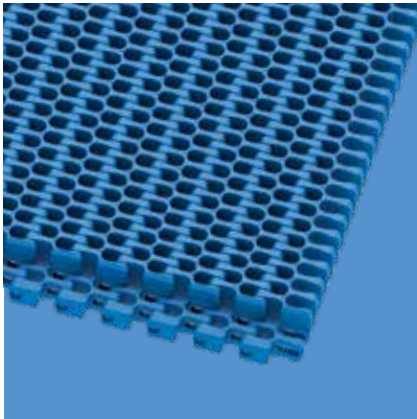

### Bandmaße

	p	d <sub>pin</sub>	h <sub>m</sub>	h <sub>pin</sub>	h <sub>s</sub>	W <sub>min</sub>	W <sub>inc</sub>	W <sub>tol</sub>	Mindestradien <sup>1)</sup>				
	Teilung	Kupplungsstab $\varnothing$	Dicke	Position Kupplungsstab	Höhe	Breite min.	Breitenstufung	Breiten-toleranz [%]	r1 C <sub>c</sub> x W <sub>B</sub>	r2	r3	r4	r5
mm	25,4	4,2	12,7	6,4	10,1	149,9	12,7	±0,2	2,2 x W <sub>B</sub>	25,4	50,8	76,2	25,4
inch	1,0	0,17	0,5	0,25	0,4	5,9	0,5	±0,2	2,2 x W <sub>B</sub>	1,0	2,0	3,0	1,0

W<sub>B</sub> = Bandbreite, weitere Informationen zu r1 siehe Seite III-31

### Als Standardwerkstoff verfügbar <sup>3)</sup>

Band		Kupplungsstab		nom. Bandzugkraft, Geraden		nom. Bandzugkraft, Kurven		Gewicht		Breiten- abweichung	Temperatur		Zertifikate <sup>2)</sup>		
Werkstoff	Farbe	Werkstoff	Farbe	[N/mm]	[lb/ft]	[N]	[lb]	[kg/m <sup>2</sup> ]	[lb/ft <sup>2</sup> ]	[%]	[°C]	[°F]	FDA	EU	MHLW
PA*	BL	PLX	BL	25	1713	1500	337	12,6	2,58	0,85	-40/120	-40/248	●	●	●
POM-CR	BL	PLX	BL	30	2056	1600	360	15,5	3,17	-0,1	-45/90	-49/194	●	●	●
PP	BL	PLX	BL	18	1233	1000	225	10,3	2,11	0,5	5/100	41/212	●	●	●
PP	WT	PLX	BL	18	1233	1000	225	10,3	2,11	0,5	5/100	41/212	●	●	●
PP	BL	PP	WT	16	1096	800	180	10,2	2,09	0,5	5/100	41/212	●	●	●
PP	WT	PP	WT	16	1096	800	180	10,2	2,09	0,5	5/100	41/212	●	●	●

### Optional

POM-CR	WT	PLX	BL	30	2056	1600	360	15,5	3,17	-0,1	-45/90	-49/194	●	●	●
--------	----	-----	----	----	------	------	-----	------	------	------	--------	---------	---	---	---

\* Die Werte gelten für trockene Umgebungsbedingungen (RH < 50%). Modulbänder aus PA-Material absorbieren Wasser in nasser Umgebung, wodurch sie sich ausdehnen und die nominale Bandzugkraft verringert wird.

■ BL (Blau), □ WT (Weiß)

Alle Maß- und Toleranzangaben gelten bei einer Temperatur von 21 °C. Informationen zu abweichenden Temperaturen finden Sie in Kapitel 4.4 „Temperatureinfluss auf die Bandabmessungen“. Alle zölligen Maßangaben sind gerundet.

<sup>1)</sup> Kurvenradien: r1 = Kurveninnenradius, r2 = Umlenkradius, r3 = Einschnürrollenradius, r4 = Führungsleistenradius, r5 = Stützrollenradius

<sup>2)</sup> Konform mit der Verordnung 21 CFR der FDA | Konform mit den Richtlinien (EU) 10/2011 und (EG) 1935/2004 in Bezug auf die verwendeten Rohstoffe und Migrationsgrenzwerte | Konform mit der japanischen MHLW Verordnung 370

● = Verfügbar | - = Nicht verfügbar | Leere Zelle = nicht getestet

<sup>3)</sup> Weitere Werkstoffe und Farben auf Anfrage erhältlich



MOVEMENT SYSTEMS

# SERIE 18 | BANDTYPEN

siegling prolink  
modulbänder

Kurven- und Spiralband | Teilung 25,4 mm (1 in) |  $C_c = 1,7$

## S18-44 GRT (CW/CCW) 1.7 | durchlässige (44 %) Oberfläche | Gitterstruktur

Durchlässige (44 %) Oberfläche für hervorragende Luftzirkulation und Drainage | 42 % Kontaktfläche (größte Öffnung:  $\varnothing = 7,9 \text{ mm}/0,31 \text{ in}$ ) | Gitterstruktur | Kollapsfaktor ( $C_c$ ) = 1,7 | Laufrichtung im Uhrzeigersinn (cw) und gegen den Uhrzeigersinn (ccw)

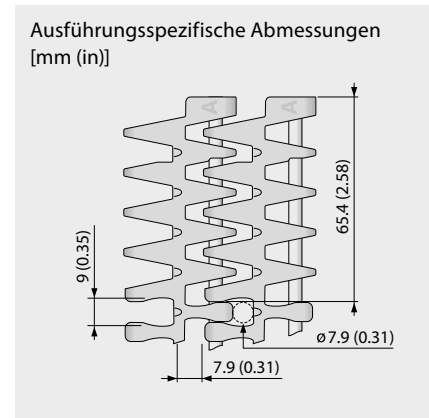
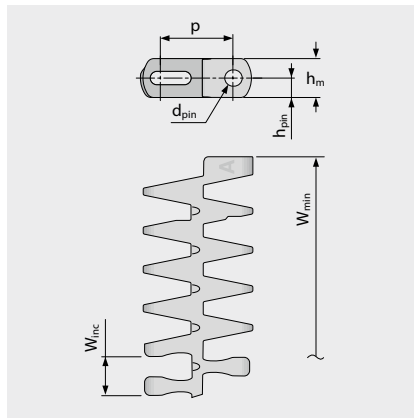
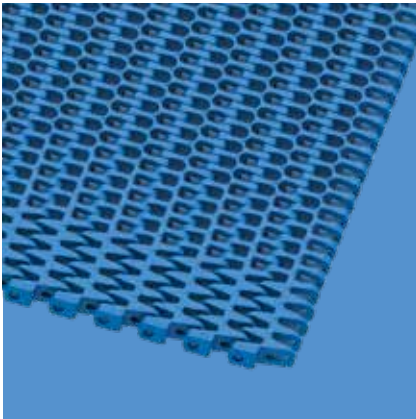

### Bandmaße

	p	d <sub>pin</sub>	h <sub>m</sub>	h <sub>pin</sub>	h <sub>s</sub>	W <sub>min</sub>	W <sub>inc</sub>	W <sub>tol</sub>	Mindestradien <sup>1)</sup>				
	Teilung	Kupplungsstab $\varnothing$	Dicke	Position Kupplungsstab	Höhe	Breite min.	Breitenstufung	Breiten-toleranz [%]	r1 $C_c \times W_B$	r2	r3	r4	r5
mm	25,4	4,2	12,7	6,4	0,0	175,3	12,7	$\pm 0,2$	$1,7 \times W_B$	25,4	50,8	76,2	25,4
inch	1,0	0,17	0,5	0,25	0,0	6,9	0,5	$\pm 0,2$	$1,7 \times W_B$	1,0	2,0	3,0	1,0

$W_B$  = Bandbreite, weitere Informationen zu r1 siehe Seite III-31

### Als Standardwerkstoff verfügbar <sup>3)</sup>

Band		Kupplungsstab		nom. Bandzugkraft, Geraden		nom. Bandzugkraft, Bandbreite Kurven < 403 mm (15,88 in)		nom. Bandzugkraft, Bandbreite Kurven $\geq 403 \text{ mm (15,88 in)}$		Gewicht		Breitenabweichung		Temperatur		Zertifikate <sup>2)</sup>		
Werkstoff	Farbe	Werkstoff	Farbe	[N/mm]	[lb/ft]	[N]	[lb]	[N]	[lb]	[kg/m <sup>2</sup> ]	[lb/ft <sup>2</sup> ]	[%]	[°C]	[°F]	FDA	EU	MHLW	
POM-CR	BL	PLX	BL	25	1713	700	157	900	202	8,4	1,72	-0,1	-45/90	-49/194	●	●	●	
POM-CR	WT	PLX	BL	25	1713	700	157	900	202	8,4	1,72	-0,1	-45/90	-49/194	●	●	●	
PP	BL	PLX	BL	18	1233	400	90	700	157	5,8	1,19	0,5	5/100	41/212	●	●	●	
PP	WT	PLX	BL	18	1233	400	90	700	157	5,8	1,19	0,5	5/100	41/212	●	●	●	
PP	BL	PP	WT	16	1096	400	90	600	135	5,5	1,13	0,5	5/100	41/212	●	●	●	
PP	WT	PP	WT	16	1096	400	90	600	135	5,5	1,13	0,5	5/100	41/212	●	●	●	

■ BL (Blau), □ WT (Weiß)

Alle Maß- und Toleranzangaben gelten bei einer Temperatur von 21 °C. Informationen zu abweichenden Temperaturen finden Sie in Kapitel 4.4 „Temperatureinfluss auf die Bandabmessungen“. Alle zölligen Maßangaben sind gerundet.

<sup>1)</sup> Kurvenradien: r1 = Kurveninnenradius, r2 = Umlenkradius, r3 = Einschnürrollenradius, r4 = Führungsleistenradius, r5 = Stützrollenradius

<sup>2)</sup> Konform mit der Verordnung 21 CFR der FDA | Konform mit den Richtlinien (EU) 10/2011 und (EG) 1935/2004 in Bezug auf die verwendeten Rohstoffe und Migrationsgrenzwerte | Konform mit der japanischen MHLW Verordnung 370

● = Verfügbar | - = Nicht verfügbar | Leere Zelle = nicht getestet

<sup>3)</sup> Weitere Werkstoffe und Farben auf Anfrage erhältlich



MOVEMENT SYSTEMS

# SERIE 18 | BANDTYPEN

siegling prolink  
modulbänder

Kurven- und Spiralband | Teilung 25,4 mm (1 in) |  $C_c = 2,2$

## S18-44 FRT1 (CW/CCW) 2.2 | geschlossene Oberfläche | Friction Top (Design 1)

Durchlässige (44%) Oberfläche mit flachen, integrierten Friction Pads für bessere Haftung | 42% Kontaktfläche (größte Öffnung:  $\varnothing = 7,9$  mm/0,31 in) | Standardausführung ohne FRT-Pads an der Bandkante (27,5 mm/1,08 eingerückt) | Kollapsfaktor ( $C_c$ ) = 2,2 | Laufrichtung im Uhrzeigersinn (cw) und gegen den Uhrzeigersinn (ccw)

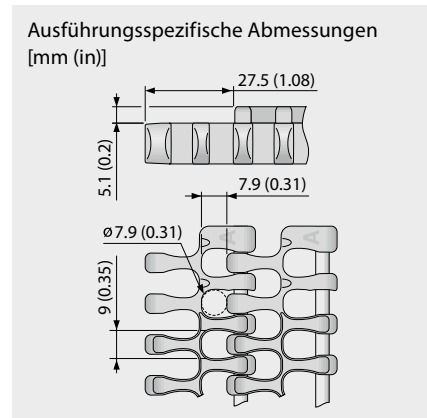
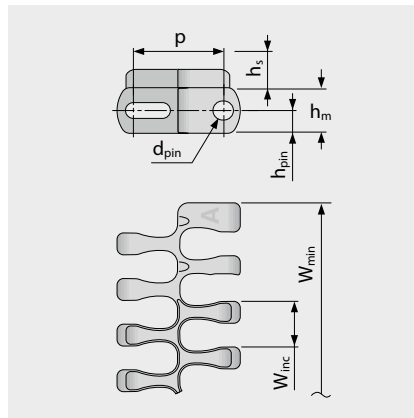
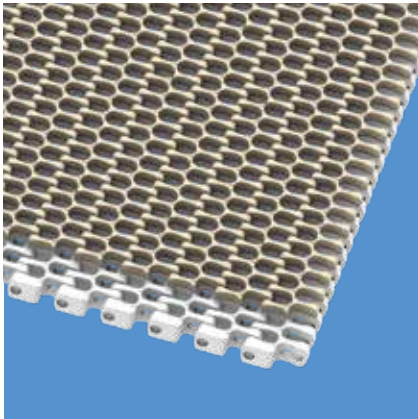

### Bandmaße

	p	d <sub>pin</sub>	h <sub>m</sub>	h <sub>pin</sub>	h <sub>s</sub>	W <sub>min</sub>	W <sub>inc</sub>	W <sub>tol</sub>	Mindestradien <sup>1)</sup>				
	Teilung	Kupplungsstab Ø	Dicke	Position Kupplungsstab	Höhe	Breite min.	Breitenstufung	Breiten-toleranz [%]	r1 C <sub>c</sub> x W <sub>B</sub>	r2	r3	r4	r5
mm	25,4	4,2	12,7	6,4	5,1	149,9	12,7	±0,2	2,2 x W <sub>B</sub>	25,4	50,8	76,2	25,4
inch	1,0	0,17	0,5	0,25	0,20	5,9	0,5	±0,2	2,2 x W <sub>B</sub>	1,0	2,0	3,0	1,0

W<sub>B</sub> = Bandbreite, weitere Informationen zu r1 siehe Seite III-31

### Als Standardwerkstoff verfügbar <sup>3)</sup>

Band		Kupplungsstab		Gummi		nom. Bandzugkraft, Geraden		nom. Bandzugkraft, Kurven		Gewicht		Breiten-abweichung	Temperatur		Zertifikate <sup>2)</sup>		
Werkstoff	Farbe	Werkstoff	Farbe	Werkstoff	Farbe	[N/mm]	[lb/ft]	[N]	[lb]	[kg/m <sup>2</sup> ]	[lb/ft <sup>2</sup> ]	[%]	[°C]	[°F]	FDA	EU	MHLW
PP	BL	PLX	BL	R7	BL	18	1233	1000	225	8,80	1,80	0,5	5/100	41/212	●	●	
PP	WT	PLX	BL	R7	BG	18	1233	1000	225	8,80	1,80	0,5	5/100	41/212	●	●	
PP	BL	PP	WT	R7	BL	16	1096	600	135	8,60	1,76	0,5	5/100	41/212	●	●	
PP	WT	PP	WT	R7	BG	16	1096	600	135	8,60	1,76	0,5	5/100	41/212	●	●	

■ BG (Beige), ■ BL (Blau), □ WT (Weiß)

Alle Maß- und Toleranzangaben gelten bei einer Temperatur von 21 °C. Informationen zu abweichenden Temperaturen finden Sie in Kapitel 4.4 „Temperatureinfluss auf die Bandabmessungen“. Alle zölligen Maßangaben sind gerundet.

<sup>1)</sup> Kurvenradien: r1 = Kurveninnenradius, r2 = Umlenkradius, r3 = Einschnürrollenradius, r4 = Führungsleistenradius, r5 = Stützrollenradius

<sup>2)</sup> Konform mit der Verordnung 21 CFR der FDA | Konform mit den Richtlinien (EU) 10/2011 und (EG) 1935/2004 in Bezug auf die verwendeten Rohstoffe und Migrationsgrenzwerte | Konform mit der japanischen MHLW Verordnung 370

● = Verfügbar | - = Nicht verfügbar | Leere Zelle = nicht getestet

<sup>3)</sup> Weitere Werkstoffe und Farben auf Anfrage erhältlich



MOVEMENT SYSTEMS

# S18 COMBO | BANDTYPEN

siegling prolink  
modulbänder

Kurven- und Spiralband | Teilung 25,4 mm (1 in) |  $C_c = 1,7$

## S18-44 GRT CW 2.2/1.7 | durchlässige (44 %) Oberfläche | Gitterstruktur | im Uhrzeigersinn (rechts)

Kombination aus hoher Bandzugkraft und kleinen Radien bei Konstruktionen mit Kurven in eine Richtung | Durchlässige Oberfläche (44 %) für hervorragende Luftzirkulation und Drainage | 42 % Kontaktfläche (größte Öffnung:  $\varnothing = 7,9$  mm/0,31 in) | Gitterstruktur | Kollapsfaktor ( $C_c$ ) = 1,7 | Laufrichtung im Uhrzeigersinn (cw) und gegen den Uhrzeigersinn (ccw)

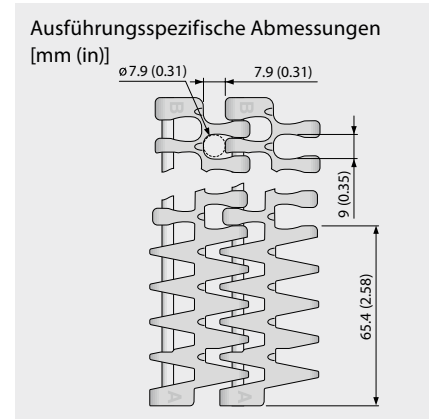
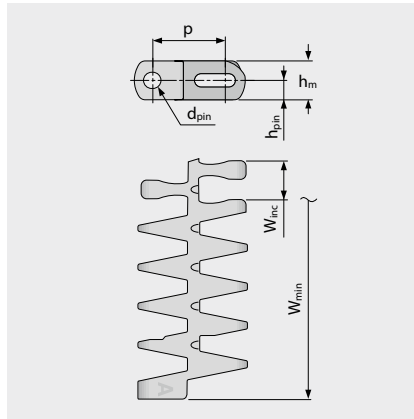
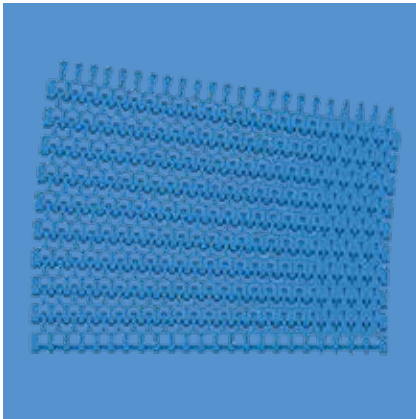

### Bandmaße

	p	d <sub>pin</sub>	h <sub>m</sub>	h <sub>pin</sub>	h <sub>s</sub>	W <sub>min</sub>	W <sub>inc</sub>	W <sub>tol</sub>	Mindestradien <sup>1)</sup>				
	Teilung	Kupplungsstab Ø	Dicke	Position Kupplungsstab	Höhe	Breite min.	Breitenstufung	Breiten-toleranz [%]	r1 C <sub>c</sub> x W <sub>B</sub>	r2	r3	r4	r5
mm	25,4	4,2	12,7	6,4	0,0	149,9	12,7	±0,2	1,7 x W <sub>B</sub>	25,4	50,8	76,2	25,4
inch	1,0	0,17	0,5	0,25	0,0	5,9	0,5	±0,2	1,7 x W <sub>B</sub>	1,0	2,0	3,0	1,0

W<sub>B</sub> = Bandbreite, weitere Informationen zu r1 siehe Seite III-31

### Als Standardwerkstoff verfügbar<sup>3)</sup>

Band		Kupplungsstab		nom. Bandzugkraft, Geraden		nom. Bandzugkraft, Kurven		Gewicht		Breiten-abweichung	Temperatur		Zertifikate <sup>2)</sup>		
Werkstoff	Farbe	Werkstoff	Farbe	[N/mm]	[lb/ft]	[N]	[lb]	[kg/m <sup>2</sup> ]	[lb/ft <sup>2</sup> ]	[%]	[°C]	[°F]	FDA	EU	MHLW
POM-CR	BL	PLX	BL	30	2056	1600	360	8,4	1,72	-0,1	-45/90	-49/194	●	●	●
POM-CR	WT	PLX	BL	30	2056	1600	360	8,4	1,72	-0,1	-45/90	-49/194	●	●	●
PP	BL	PLX	BL	18	1233	1000	225	5,8	1,19	0,5	5/100	41/212	●	●	●
PP	WT	PLX	BL	18	1233	1000	225	5,8	1,19	0,5	5/100	41/212	●	●	●
PP	BL	PP	WT	16	1096	600	135	5,5	1,13	0,5	5/100	41/212	●	●	●
PP	WT	PP	WT	16	1096	600	135	5,5	1,13	0,5	5/100	41/212	●	●	●

■ BL (Blau), □ WT (Weiß)

Alle Maß- und Toleranzangaben gelten bei einer Temperatur von 21 °C. Informationen zu abweichenden Temperaturen finden Sie in Kapitel 4.4 „Temperatureinfluss auf die Bandabmessungen“. Alle zölligen Maßangaben sind gerundet.

<sup>1)</sup> Kurvenradien: r1 = Kurveninnenradius, r2 = Umlenkradius, r3 = Einschnürrollenradius, r4 = Führungsleistenradius, r5 = Stützrollenradius

<sup>2)</sup> Konform mit der Verordnung 21 CFR der FDA | Konform mit den Richtlinien (EU) 10/2011 und (EG) 1935/2004 in Bezug auf die verwendeten Rohstoffe und Migrationsgrenzwerte | Konform mit der japanischen MHLW Verordnung 370

● = Verfügbar | - = Nicht verfügbar | Leere Zelle = nicht getestet

<sup>3)</sup> Weitere Werkstoffe und Farben auf Anfrage erhältlich



MOVEMENT SYSTEMS

# S18 COMBO | BANDTYPEN

siegling prolink  
modulbänder

Kurven- und Spiralband | Teilung 25,4 mm (1 in) |  $C_c = 1,7$

## S18-44 GRT CCW 1.7/2.2 | durchlässige (44%) Oberfläche | Gitterstruktur | gegen den Uhrzeigersinn (links)

Kombination aus hoher Bandzugkraft und kleinen Radien bei Konstruktionen mit Kurven in eine Richtung | Durchlässige Oberfläche (44%) für hervorragende Luftzirkulation und Drainage | 42% Kontaktfläche (größte Öffnung:  $\varnothing = 7,9$  mm/0,31 in) | Gitterstruktur | Kollapsfaktor ( $C_c$ ) = 1,7 | Laufrichtung im Uhrzeigersinn (cw) und gegen den Uhrzeigersinn (ccw)

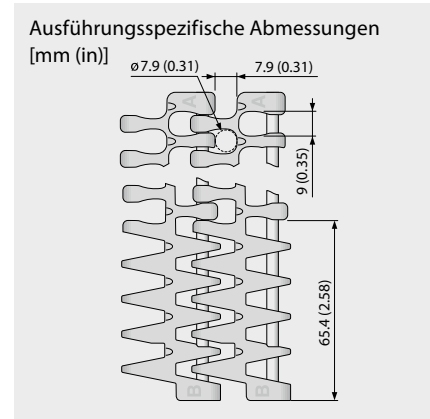
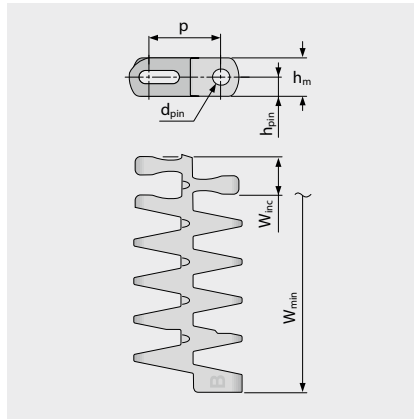
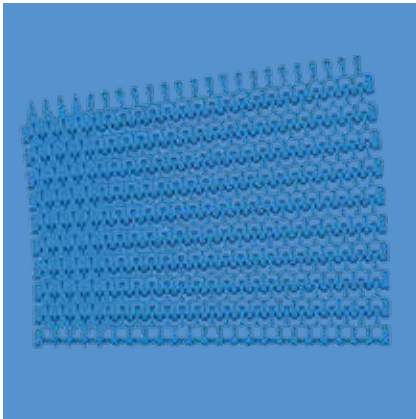

### Bandmaße

	p	d <sub>pin</sub>	h <sub>m</sub>	h <sub>pin</sub>	h <sub>s</sub>	W <sub>min</sub>	W <sub>inc</sub>	W <sub>tol</sub>	Mindestradien <sup>1)</sup>				
	Teilung	Kupplungsstab Ø	Dicke	Position Kupplungsstab	Höhe	Breite min.	Breitenstufung	Breiten-toleranz [%]	r1 C <sub>c</sub> x W <sub>B</sub>	r2	r3	r4	r5
mm	25,4	4,2	12,7	6,4	0,0	149,9	12,7	±0,2	1,7 x W <sub>B</sub>	25,4	50,8	76,2	25,4
inch	1,0	0,17	0,5	0,25	0,0	5,9	0,5	±0,2	1,7 x W <sub>B</sub>	1,0	2,0	3,0	1,0

W<sub>B</sub> = Bandbreite, weitere Informationen zu r1 siehe Seite III-31

### Als Standardwerkstoff verfügbar<sup>3)</sup>

Band		Kupplungsstab		nom. Bandzugkraft, Geraden		nom. Bandzugkraft, Kurven		Gewicht		Breiten-abweichung	Temperatur		Zertifikate <sup>2)</sup>		
Werkstoff	Farbe	Werkstoff	Farbe	[N/mm]	[lb/ft]	[N]	[lb]	[kg/m <sup>2</sup> ]	[lb/ft <sup>2</sup> ]	[%]	[°C]	[°F]	FDA	EU	MHLW
POM-CR	BL	PLX	BL	30	2056	1600	360	8,4	1,72	-0,1	-45/90	-49/194	●	●	●
POM-CR	WT	PLX	BL	30	2056	1600	360	8,4	1,72	-0,1	-45/90	-49/194	●	●	●
PP	BL	PLX	BL	18	1233	1000	225	5,8	1,19	0,5	5/100	41/212	●	●	●
PP	WT	PLX	BL	18	1233	1000	225	5,8	1,19	0,5	5/100	41/212	●	●	●
PP	BL	PP	WT	16	1096	600	135	5,5	1,13	0,5	5/100	41/212	●	●	●
PP	WT	PP	WT	16	1096	600	135	5,5	1,13	0,5	5/100	41/212	●	●	●

■ BL (Blau), □ WT (Weiß)

Alle Maß- und Toleranzangaben gelten bei einer Temperatur von 21 °C. Informationen zu abweichenden Temperaturen finden Sie in Kapitel 4.4 „Temperatureinfluss auf die Bandabmessungen“. Alle zölligen Maßangaben sind gerundet.

<sup>1)</sup> Kurvenradien: r1 = Kurveninnenradius, r2 = Umlenkradius, r3 = Einschnürrollenradius, r4 = Führungsleistenradius, r5 = Stützrollenradius

<sup>2)</sup> Konform mit der Verordnung 21 CFR der FDA | Konform mit den Richtlinien (EU) 10/2011 und (EG) 1935/2004 in Bezug auf die verwendeten Rohstoffe und Migrationsgrenzwerte | Konform mit der japanischen MHLW Verordnung 370

● = Verfügbar | - = Nicht verfügbar | Leere Zelle = nicht getestet

<sup>3)</sup> Weitere Werkstoffe und Farben auf Anfrage erhältlich



MOVEMENT SYSTEMS

# SERIE 18 | ZAHNRÄDER

siegling prolink  
modulbänder

Kurven- und Spiralband | Teilung 25,4 mm (1 in)

## S18 SPR | Zahnräder

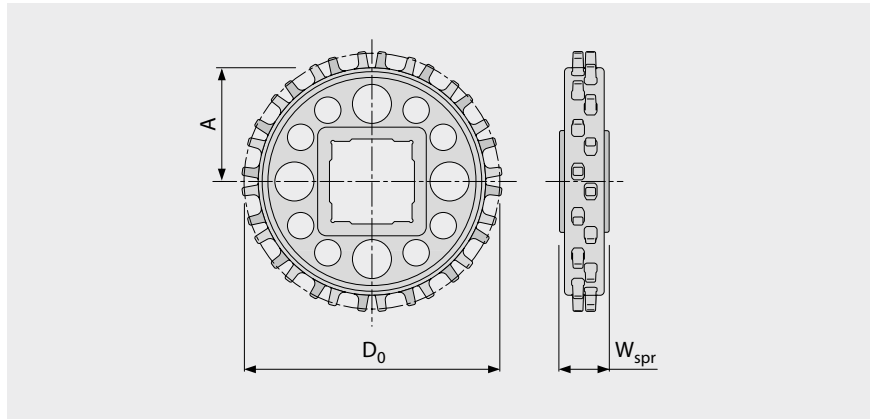
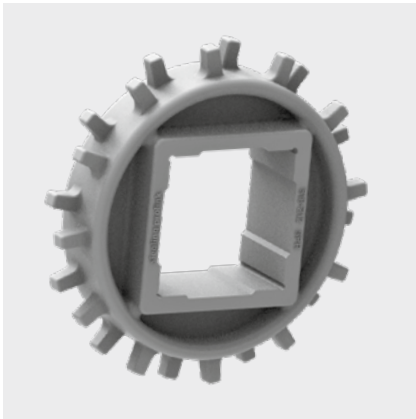

### Wichtige Abmessungen

Zahnradgröße (Anzahl der Zähne)		Z6	Z9	Z12	Z16	Z20
W <sub>spr</sub>	mm	20,0	25,0	25,0	25,0	25,0
	inch	0,79	0,98	0,98	0,98	0,98
D <sub>0</sub>	mm	50,6	74,1	97,9	129,9	162,0
	inch	1,99	2,92	3,85	5,11	6,38
A <sub>max</sub>	mm	19,2	30,9	42,8	58,8	75,0
	inch	0,76	1,22	1,69	2,31	2,95
A <sub>min</sub>	mm	16,6	29,0	41,3	57,7	74,1
	inch	0,65	1,14	1,63	2,27	2,92

**Achsaufnahme** (● = rund, ■ = quadratisch; ○ oder □ = optional; \* = nicht möglich bei den Bändern S18 G)

20	mm	●*				
25	mm		●/■*	●	●	●
30	mm			●	●	●
40	mm			●/■	●/■	○/■
0,75	inch	●*				
1	inch		●/■*	●	●	●
1,25	inch			●	●	●
1,5	inch			○/■	○/■	○/■

Werkstoff: PA, Farbe: LG

■ LG (Hellgrau)

Alle Maß- und Toleranzangaben gelten bei einer Temperatur von 21 °C. Alle zölligen Maßangaben sind gerundet.

Detaillierte Maßangaben für Zahnräder und Wellen siehe Anhang 6.3.

Anzahl der Zahnräder (Zahnradabstand) siehe Kapitel 3.2.



MOVEMENT SYSTEMS

# SERIE 18 | PROFILE

siegling prolink  
modulbänder

Kurven- und Spiralband | Teilung 25,4 mm (1 in)

## S18-44 GRT PMC

Durchlässiges Basismodul (44%) mit wellenförmigem Profil verbessert die Ablöseeigenschaften und ist besonders biegesteif

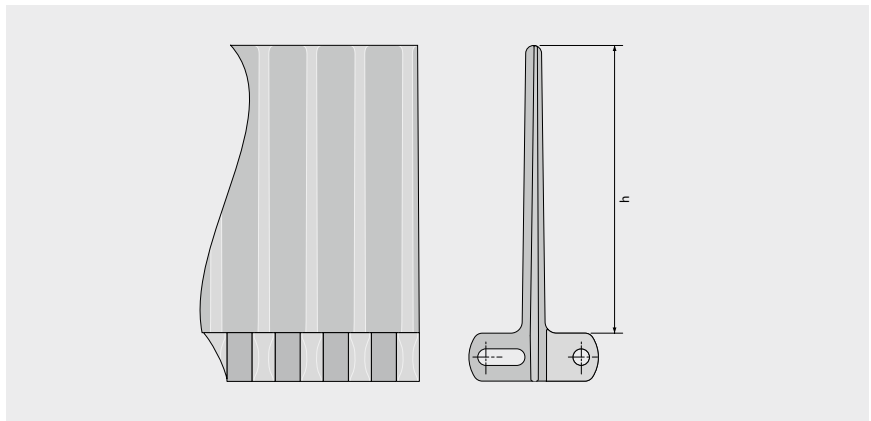
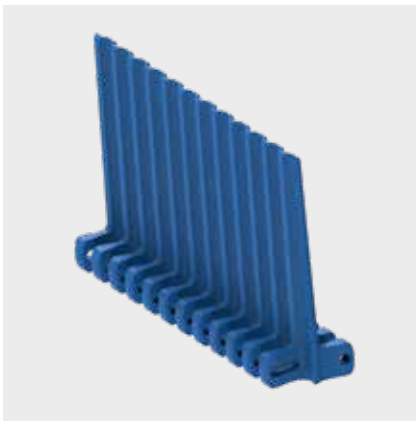

### Grundlegende Daten

Werkstoff	Farbe	Höhe (h)
		75 mm 3 inch
POM	BL	●
POM	WT	●
PP	BL	●
PP	WT	●

Formbreite: 152 mm (6,0 in)

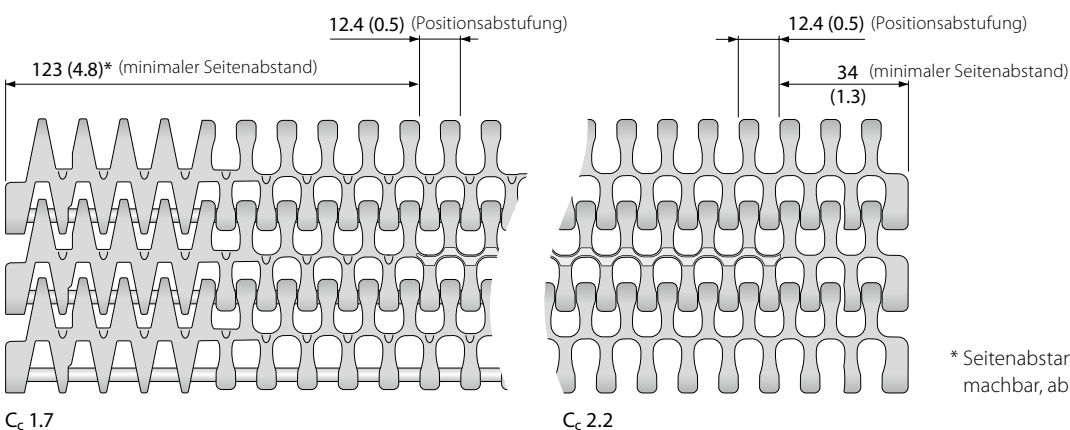

\* Seitenabstand von 67 mm (2,6 in) machbar, aber Einfluss auf C<sub>c</sub> möglich

■ BL (Blau), □ WT (Weiß)

Alle Maß- und Toleranzangaben gelten bei einer Temperatur von 21 °C. Informationen zu abweichenden Temperaturen finden Sie in Kapitel 4.4 „Temperatureinfluss auf die Bandabmessungen“. Alle zölligen Maßangaben sind gerundet.

Hinweis: Die Verwendung von Zubehör kann die minimalen Konstruktionsradien beeinflussen. Weitere Informationen dazu finden Sie in Kapitel 6.3.



MOVEMENT SYSTEMS

# SERIE 18 | SPITZNOPPEN

siegling prolink  
modulbänder

Kurven- und Spiralband | Teilung 25,4 mm (1 in)

## S18-44 CTP

Durchlässige (44%) Struktur mit Spitznoppen für eine hervorragende Mitnahme | Glatte Oberfläche für hervorragende Luftzirkulation und Drainage

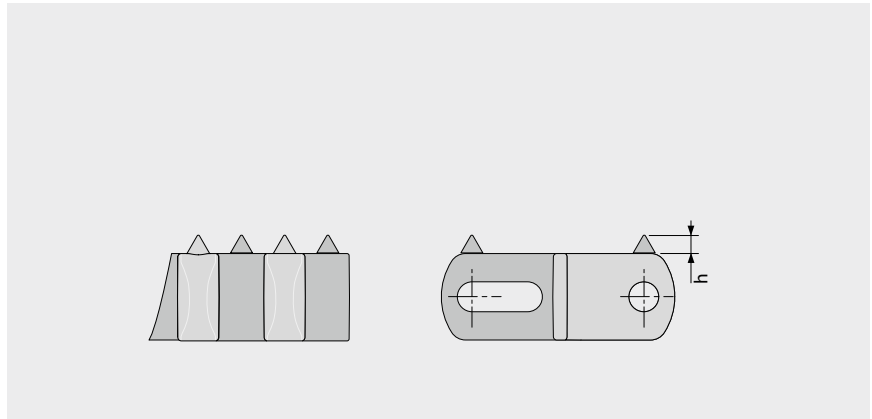

### Grundlegende Daten

Werkstoff	Farbe	Höhe (h)
		2,8 mm 0,11 inch
POM	BL	●

Formbreite: 152 mm (6,0 in)

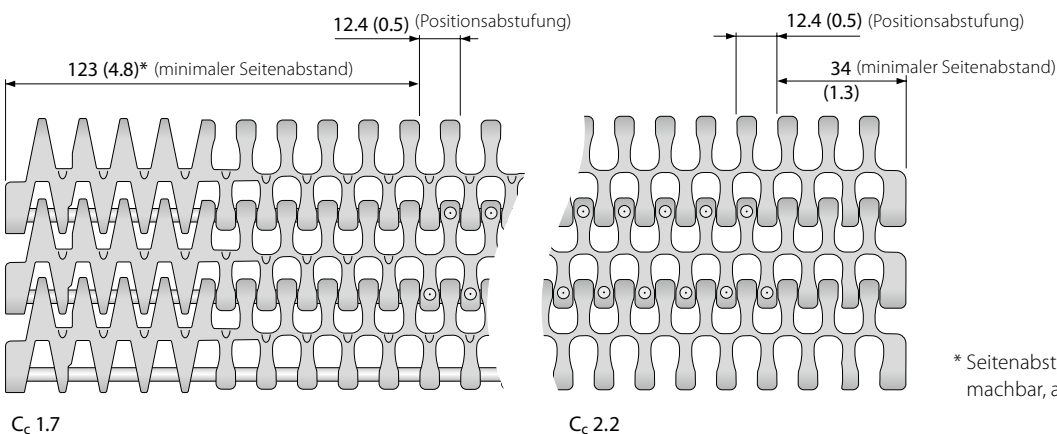

\* Seitenabstand von 67 mm (2,6 in) machbar, aber Einfluss auf C<sub>c</sub> möglich

■ BL (Blau)

Alle Maß- und Toleranzangaben gelten bei einer Temperatur von 21 °C. Informationen zu abweichenden Temperaturen finden Sie in Kapitel 4.4 „Temperatureinfluss auf die Bandabmessungen“. Alle zölligen Maßangaben sind gerundet.

Hinweis: Die Verwendung von Zubehör kann die minimalen Konstruktionsradien beeinflussen. Weitere Informationen dazu finden Sie in Kapitel 6.3.



MOVEMENT SYSTEMS

# SERIE 18 | SEITENPLATTEN

siegling prolink  
modulbänder

Kurven- und Spiralband | Teilung 25,4 mm (1 in)

## S18 SG | Seitenplatten

Spurhilfe zur Produkttrennung in Kurvenanwendungen

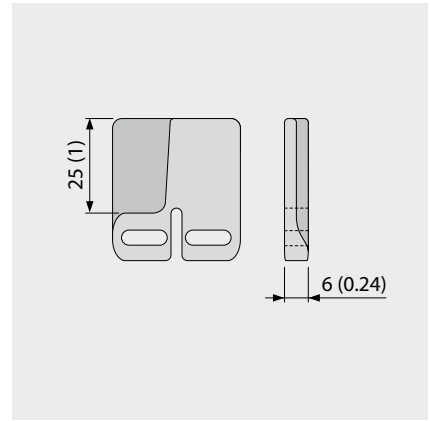
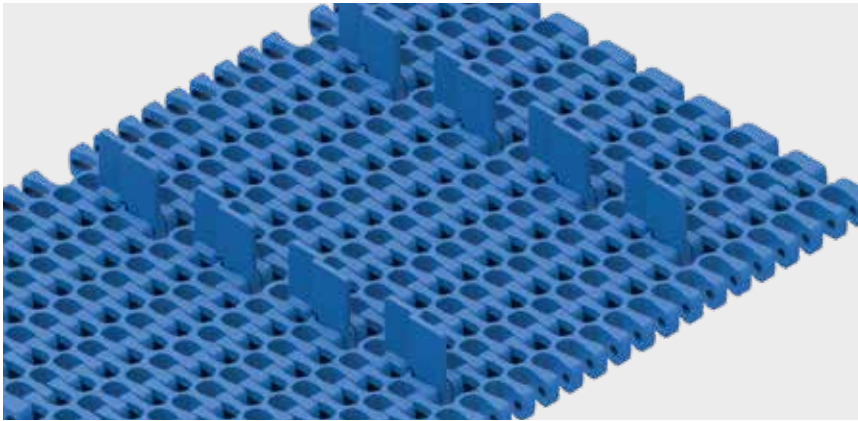

### Grundlegende Daten

Werkstoff	Farbe	Höhe (h)
		25 mm 1 inch
PE	BL	●

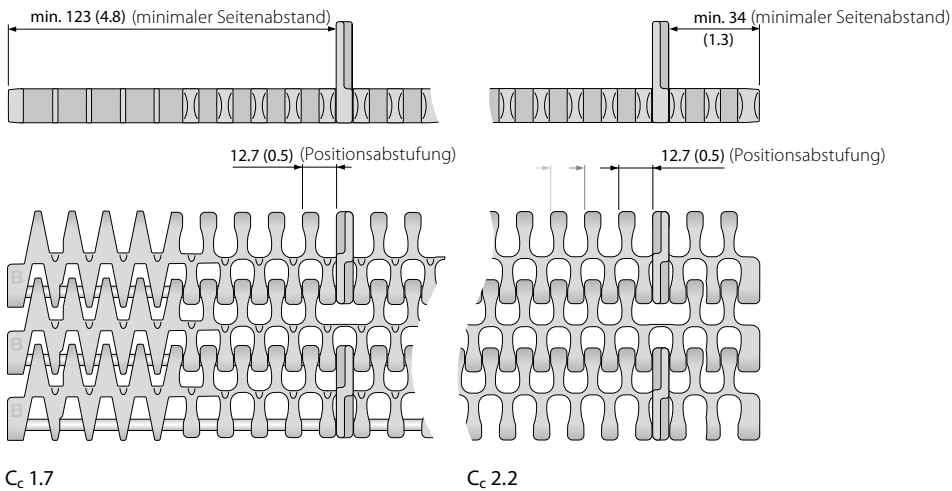

■ BL (Blau)

Alle Maß- und Toleranzangaben gelten bei einer Temperatur von 21 °C. Informationen zu abweichenden Temperaturen finden Sie in Kapitel 4.4 „Temperatureinfluss auf die Bandabmessungen“. Alle zölligen Maßangaben sind gerundet.

Hinweis: Die Verwendung von Zubehör kann die minimalen Konstruktionsradien beeinflussen. Weitere Informationen dazu finden Sie in Kapitel 6.3.



MOVEMENT SYSTEMS

# SERIE 18 | MONTAGEHINWEISE

Kurven- und Spiralband | Teilung 25,4 mm (1 in)

## Bevorzugte Laufrichtung

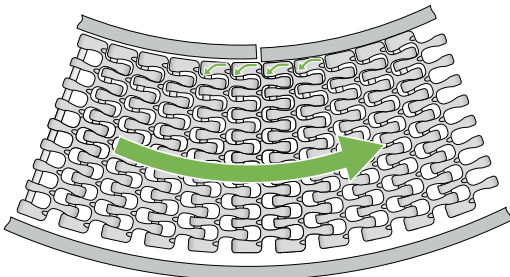

Kurvenförderer

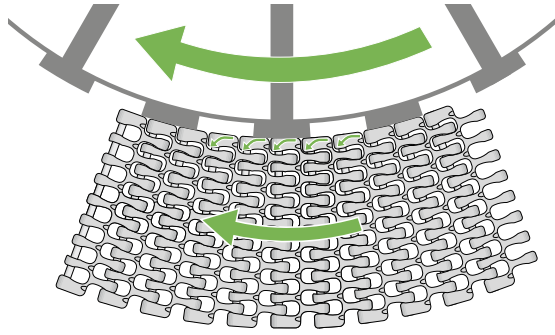

Spiralturm mit Käfigantrieb

## Kurvenorientierung/Position Kupplungsstab im Uhrzeigersinn -> Band CW (im Uhrzeigersinn)

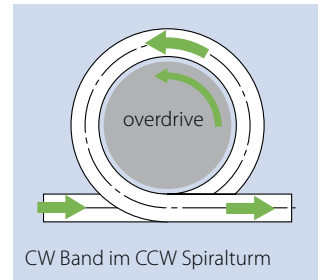
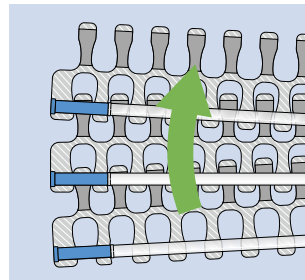
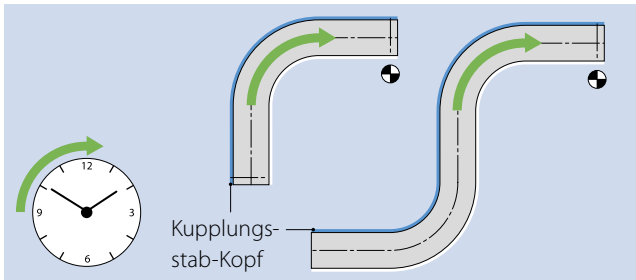

## Kurvenorientierung/Position Kupplungsstab gegen den Uhrzeigersinn -> Band CCW (gegen den Uhrzeigersinn)

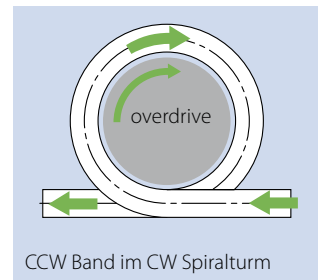
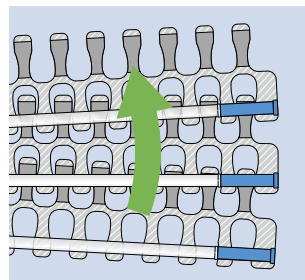
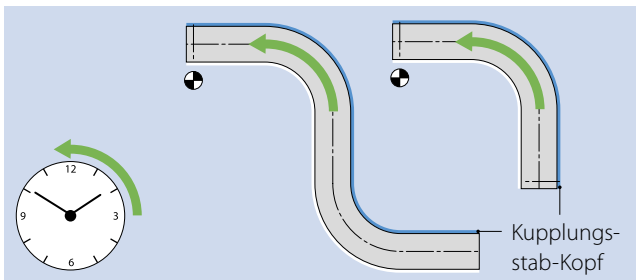

## Oberfläche/Zahnradposition

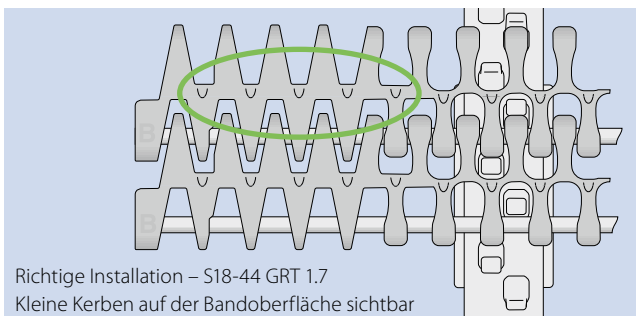

Richtige Installation – S18-44 GRT 1.7  
Kleine Kerben auf der Bandoberfläche sichtbar

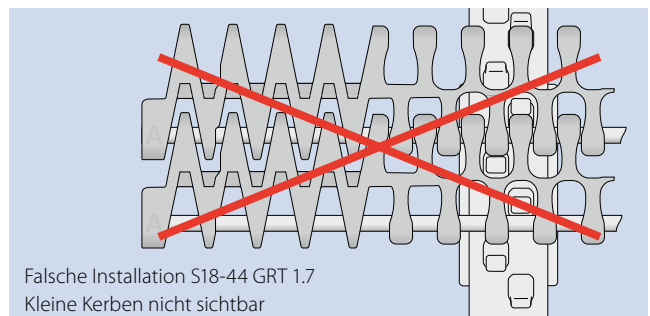

Falsche Installation S18-44 GRT 1.7  
Kleine Kerben nicht sichtbar

Weitere Informationen in Kapitel 3 und 5

## 1.2 DETAILLIERTE INFORMATIONEN ZU DEN SERIEN

**siegling prolink**  
modulbänder

### **SERIE 19**

Geradelaufende Bänder  
Teilung 63,5 mm (2,5 in)

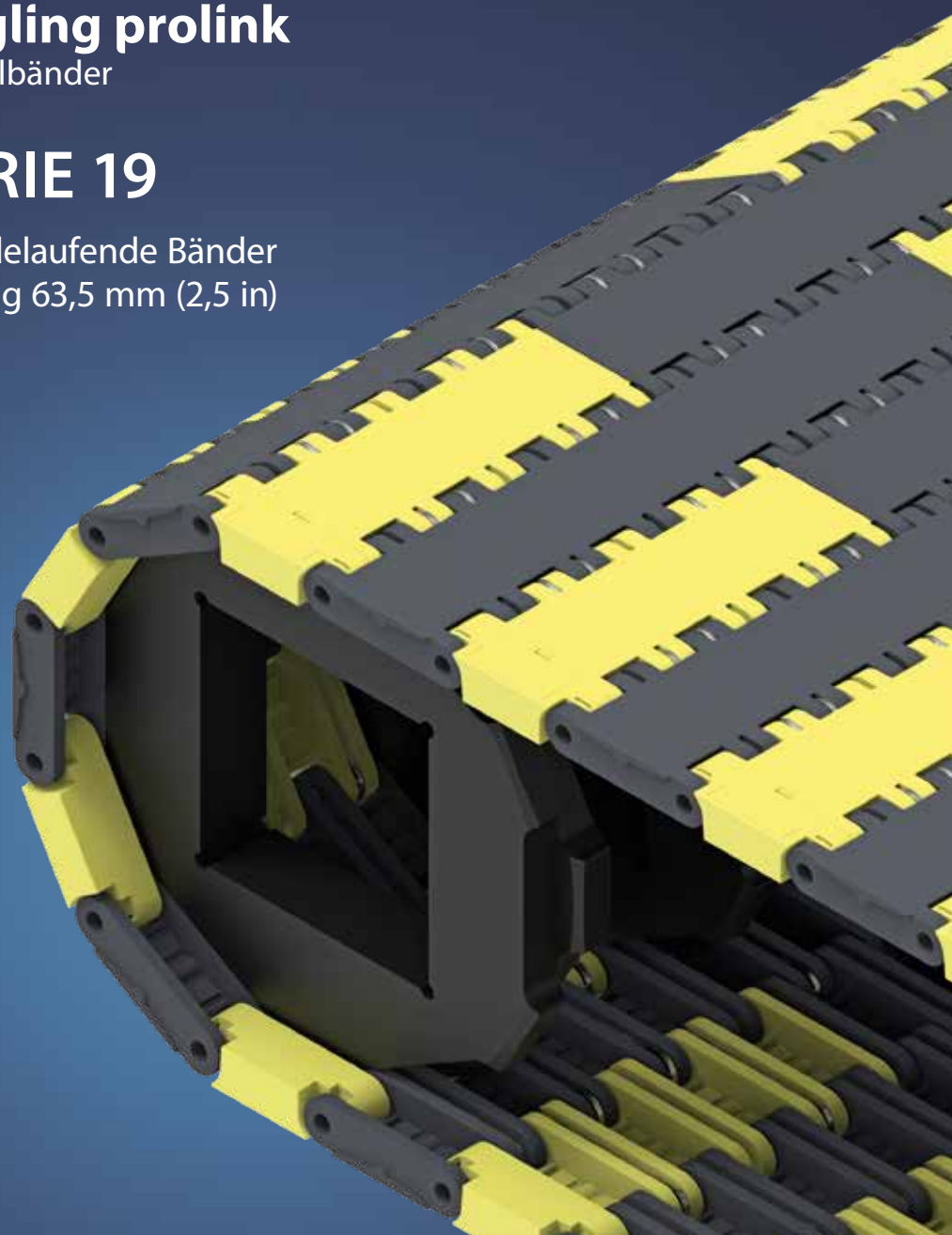

# SERIE 19 | ÜBERSICHT

siegling prolink  
modulbänder

Geradlaufende Bänder | Teilung 63,5 mm (2,5 in)

## Bänder für Heavy-Duty-Anwendungen

### Seitenansicht: Maßstab 1:1



### Konstruktionsmerkmale

- Extrem Heavy-Duty-Band für den Hochlastbereich bei ruhigem Laufverhalten
- Bedarfsweise anpassbar durch Stahllaschenverstärkung und verschleißreduzierende Einsätze
- Robustes Banddesign mit großer Kontaktfläche und sehr kräftigem Zahnrad gewährleistet einen geringen Verschleiß
- Schwerentflammbar gemäß DIN EN 13501-1 Bfl-s1 und hochleitfähig (Oberflächenwiderstand  $< 10^6 \Omega$ )

### Verfügbare Oberflächenstruktur und Durchlässigkeitsgrade

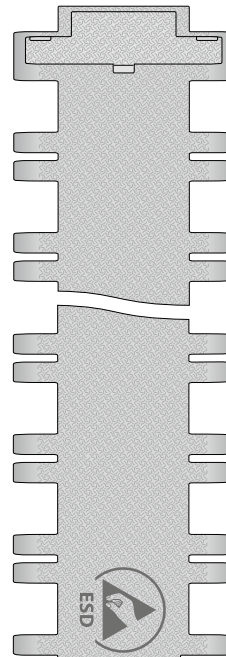

#### S19-0 SRS

Geschlossene, rutschhemmende Oberfläche

#### S19-0 SRS HC

Geschlossene, rutschhemmende Oberfläche, hochleitfähig

### Grundlegende Daten

Teilung	63,5 mm (2,5 in)
Bandbreite min.	304,8 mm (12 in)
Breitenstufungen	19,1 mm (0,75 in)
Kupplungsstäbe	8,0 mm (0,31 in) aus rostfreiem Edelstahl

### Zahnräder

in verschiedenen Größen mit runder oder quadratischer Achsaufnahme, einteilig und geteilt

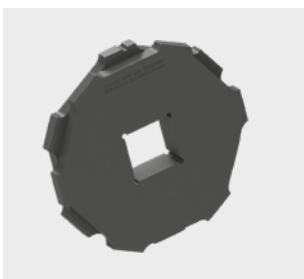

### Radstopper

zur Sicherung der Position von Fahrzeugen auf dem Band

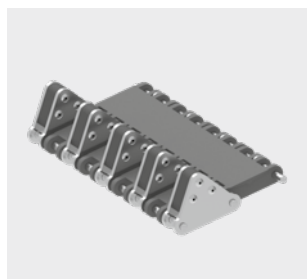

# SERIE 19 | BANDTYPEN

siegling prolink  
modulbänder

Geradelaufendes Band | Teilung 63,5 mm (2,5 in)

## S19-0 SRS | geschlossene Oberfläche | rutschhemmend

Transportband für besonders schwere Fördergüter | Stahlverstärkungslaschen (REL) anpassbar | Protektoreinsätze (INS) anpassbar

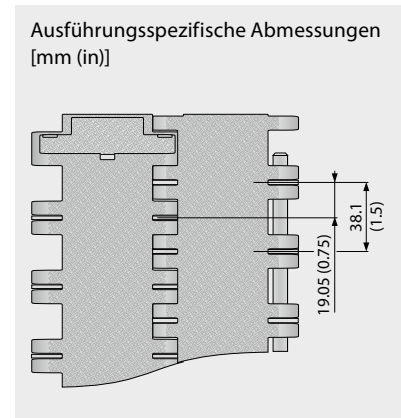
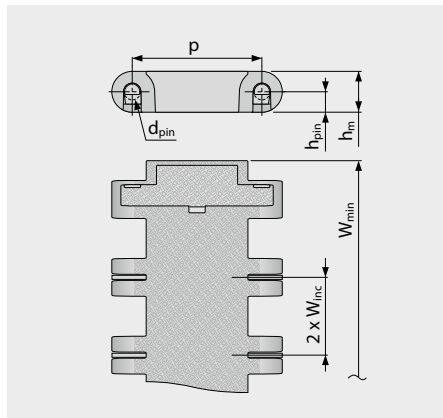
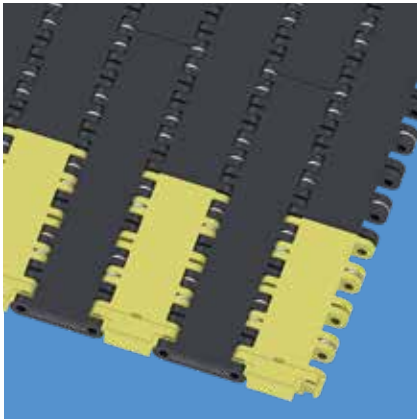

### Bandmaße

	p	d <sub>pin</sub>	h <sub>m</sub>	h <sub>pin</sub>	h <sub>s</sub>	W <sub>min</sub>	W <sub>inc</sub>	W <sub>tol</sub>	Mindestradien <sup>1)</sup>				
	Teilung	Kupplungsstab Ø	Dicke	Position Kupplungsstab	Höhe	Breite min.	Breitenstufung	Breiten-toleranz [%]	r1 C <sub>c</sub> x W <sub>B</sub>	r2	r3	r4	r5
mm	63,5	8,0	20,0	10,0	0,0	304,8	19,1	±0,2	–	63,5	127,0	190,5	63,5
inch	2,50	0,31	0,79	0,39	0,0	12,0	0,75	±0,2	–	2,50	5,00	7,50	2,50

### Als Standardwerkstoff verfügbar <sup>3)</sup>

Band		Kupplungsstab Werkstoff	REL		nom. Bandzugkraft, Geraden		Gewicht (inkl. INS)		Temperatur		Breitenabweichung [%]	Zertifikate <sup>2)</sup> Schwerentflammbar
Werkstoff	Farbe		Abstand [in]	[%]	[N/mm]	[lb/ft]	[kg/m <sup>2</sup> ]	[lb/ft <sup>2</sup> ]	[°C]	[°F]		
PA-FR*	BK	SS	1,5	100	170	11649	27,2	5,57	-40/120	-40/248	0,28	●
PA-FR*	BK	SS	3,0	50	130	8908	24,1	4,94	-40/120	-40/248	0,28	●
PA-FR*	BK	SS	4,5	33	120	8226	22,0	4,51	-40/120	-40/248	0,28	●
PA-FR*	BK	SS	6,0	25	100	6852	21,1	4,32	-40/120	-40/248	0,28	●
PA-FR*	BK	SS	–	0	80	5482	21,0	4,30	-40/120	-40/248	0,28	●
POM	AT	SS	1,5	100	180	12334	29,8	6,10	-45/90	-49/194	-0,1	–
POM	AT	SS	3,0	50	140	9593	26,7	5,47	-45/90	-49/194	-0,1	–
POM	AT	SS	4,5	33	130	8908	24,7	5,06	-45/90	-49/194	-0,1	–
POM	AT	SS	6,0	25	110	7535	23,7	4,85	-45/90	-49/194	-0,1	–
POM	AT	SS	–	0	90	6167	23,6	4,83	-45/90	-49/194	-0,1	–

\* Die Werte gelten für trockene Umgebungsbedingungen (RH < 50%). Modulbänder aus PA-FR-Material absorbieren Wasser in nasser Umgebung, wodurch sie sich ausdehnen und die nominale Bandzugkraft verringert wird.

■ AT (Anthrazit), ■ BK (Schwarz)

Alle Maß- und Toleranzangaben gelten bei einer Temperatur von 21 °C. Informationen zu abweichenden Temperaturen finden Sie in Kapitel 4.4 „Temperatureinfluss auf die Bandabmessungen“. Alle zölligen Maßangaben sind gerundet.

<sup>1)</sup> Kurvenradien: r1 = Kurveninnenradius, r2 = Umlenkradius, r3 = Einschnürrollenradius, r4 = Führungsleistenradius, r5 = Stützrollenradius

<sup>2)</sup> Konform mit DIN EN 13501-1 Cfl-s1 (und DIN 4102 B1)

● = Verfügbar | – = Nicht verfügbar | Leere Zelle = nicht getestet

<sup>3)</sup> Weitere Werkstoffe und Farben auf Anfrage erhältlich



MOVEMENT SYSTEMS

# SERIE 19 | BANDTYPEN

siegling prolink  
modulbänder

Geradelaufendes Band | Teilung 63,5 mm (2,5 in)

## S19-0 SRS HC | geschlossene Oberfläche | rutschhemmend | Hochleitfähig

Transportband für besonders schwere Fördergüter | Stahlverstärkungslaschen (REL) anpassbar | Protektoreinsätze (INS) anpassbar

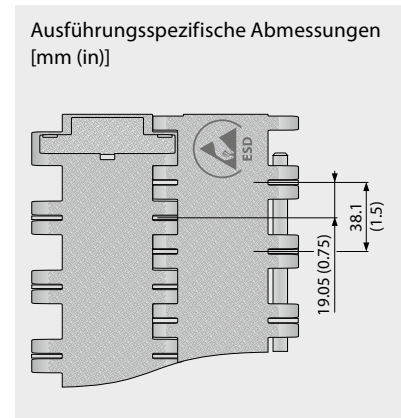
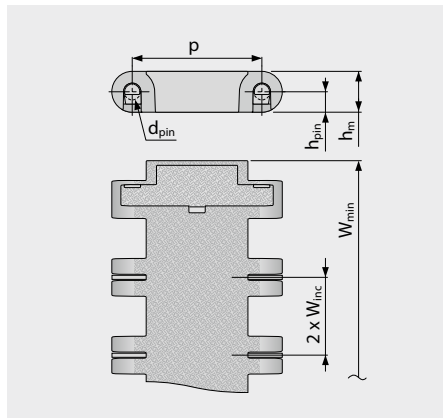
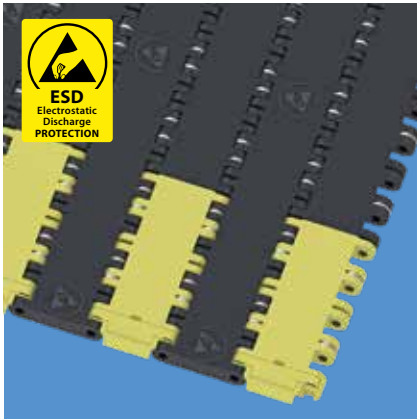

### Bandmaße

	p	d <sub>pin</sub>	h <sub>m</sub>	h <sub>pin</sub>	h <sub>s</sub>	W <sub>min</sub>	W <sub>inc</sub>	W <sub>tol</sub>	Mindestradien <sup>1)</sup>				
	Teilung	Kupplungsstab Ø	Dicke	Position Kupplungsstab	Höhe	Breite min.	Breitenstufung	Breiten-toleranz [%]	r1 C <sub>c</sub> x W <sub>B</sub>	r2	r3	r4	r5
mm	63,5	8,0	20,0	10,0	0,0	304,8	19,1	±0,2	–	63,5	127,0	190,5	63,5
inch	2,50	0,31	0,79	0,39	0,0	12,0	0,75	±0,2	–	2,50	5,00	7,50	2,50

### Als Standardwerkstoff verfügbar <sup>3)</sup>

Band		Kupplungsstab Werkstoff	REL		nom. Bandzugkraft, Geraden		Gewicht (inkl. INS)		Temperatur		Breiten-abweichung [%]	Zertifikate <sup>2)</sup> Schwerentflammbar
Werkstoff	Farbe		Abstand [in]	[%]	[N/mm]	[lb/ft]	[kg/m <sup>2</sup> ]	[lb/ft <sup>2</sup> ]	[°C]	[°F]		
PA-FRHC*	BK	SS	1,5	100	155	10621	27,2	5,57	-40/120	-40/248	0,28	●
PA-FRHC*	BK	SS	3,0	50	115	7880	24,1	4,94	-40/120	-40/248	0,28	●
PA-FRHC*	BK	SS	4,5	33	110	7537	22,0	4,51	-40/120	-40/248	0,28	●
PA-FRHC*	BK	SS	6,0	25	90	6167	21,1	4,32	-40/120	-40/248	0,28	●
PA-FRHC*	BK	SS	–	0	70	4797	21,0	4,30	-40/120	-40/248	0,28	●
POM-HC	AT	SS	1,5	100	160	10963	29,8	6,10	-45/90	-49/194	-0,1	–
POM-HC	AT	SS	3,0	50	135	9250	26,7	5,47	-45/90	-49/194	-0,1	–
POM-HC	AT	SS	4,5	33	120	8223	24,7	5,06	-45/90	-49/194	-0,1	–
POM-HC	AT	SS	6,0	25	100	6852	23,7	4,85	-45/90	-49/194	-0,1	–
POM-HC	AT	SS	–	0	80	5482	23,6	4,83	-45/90	-49/194	-0,1	–

\* Die Werte gelten für trockene Umgebungsbedingungen (RH < 50%). Modulbänder aus PA-FRHC-Material absorbieren Wasser in nasser Umgebung, wodurch sie sich ausdehnen und die nominale Bandzugkraft verringert wird.

■ AT (Anthrazit), ■ BK (Schwarz)

Alle Maß- und Toleranzangaben gelten bei einer Temperatur von 21 °C. Informationen zu abweichenden Temperaturen finden Sie in Kapitel 4.4 „Temperatureinfluss auf die Bandabmessungen“. Alle zölligen Maßangaben sind gerundet.

<sup>1)</sup> Kurvenradien: r1 = Kurveninnenradius, r2 = Umlenkradius, r3 = Einschnürrollenradius, r4 = Führungsleistenradius, r5 = Stützrollenradius

<sup>2)</sup> Konform mit DIN EN 13501-1 Cfl-s1 (und DIN 4102 B1)

● = Verfügbar | – = Nicht verfügbar | Leere Zelle = nicht getestet

<sup>3)</sup> Weitere Werkstoffe und Farben auf Anfrage erhältlich



MOVEMENT SYSTEMS

## S19 SPR | Zahnräder

Tiefer Zahneingriff für schwere Güter | Gefrästes Zahnrad

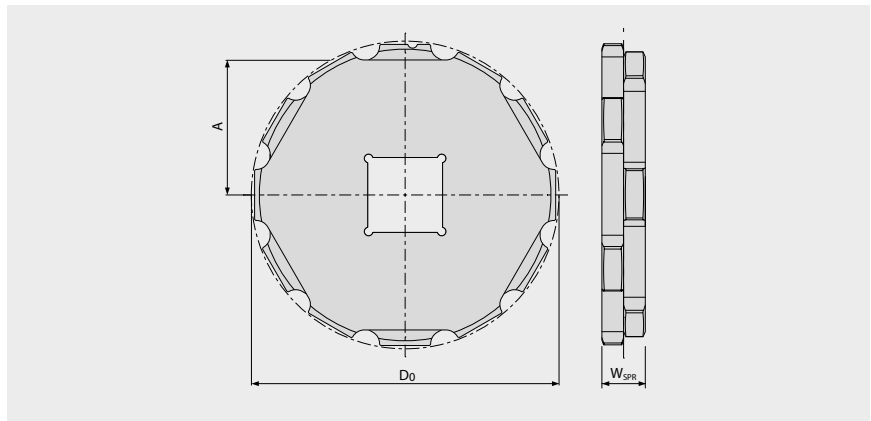
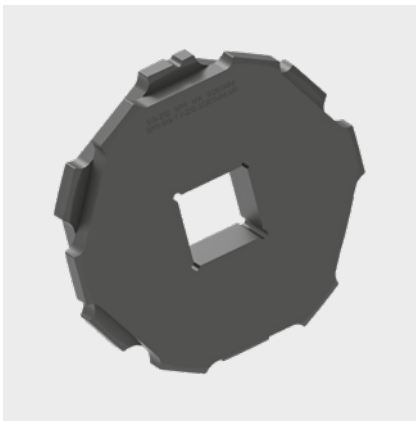

### Wichtige Abmessungen

Zahnradgröße (Anzahl der Zähne)		Z8	Z10	Z12	Z14	Z16
W <sub>SPR</sub>	mm	35	35	35	35	35
	inch	1,38	1,38	1,38	1,38	1,38
D <sub>0</sub>	mm	168,2	207,8	247,6	287,6	327,4
	inch	6,62	8,18	9,75	11,32	12,89
A <sub>max</sub>	mm	72,4	92,5	112,7	132,8	152,9
	inch	2,85	3,64	4,44	5,23	6,02
A <sub>min</sub>	mm	66,9	88,0	108,9	129,5	150,0
	inch	2,63	3,46	4,29	5,10	5,90

### Achsaufnahme

	mm	60	60 – 90	60 – 120	60 – 140	60 – 160
	inch	2,0	2,5 – 3,5	2,5 – 4,5	2,5 – 5,5	2,5 – 7,5

Die gefrästen Zahnräder sind in verschiedenen Größen und Bohrungsdurchmessern erhältlich.  
Die Tabelle zeigt eine Auswahl der verfügbaren Größen – weitere Größen auf Anfrage.

Material: PA, Farbe: BK

■ BK (Schwarz)

Alle Maß- und Toleranzangaben gelten bei einer Temperatur von 21 °C.  
„Temperatureinfluss auf die Bandabmessungen“. Alle zölligen Maßangaben sind gerundet.  
Detaillierte Maßangaben für Zahnräder und Wellen siehe Anhang 6.3.

# SERIE 19 | GETEILTE ZAHNRÄDER **siegling prolink** modulbänder

Geradlaufendes Band | Teilung 63,5 mm (2,5 in)

## S19 SPR-SP | Geteilte Zahnräder

Einfacher Zusammenbau ohne Demontieren der Welle | Tiefer Zahneingriff für schwere Güter | Gefrästes Zahnrad

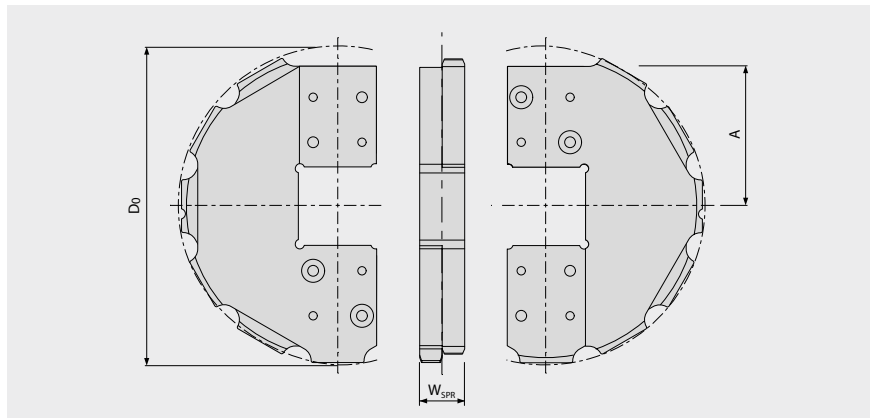
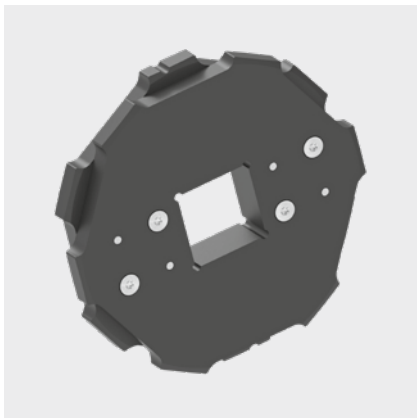

### Wichtige Abmessungen

Zahnradgröße (Anzahl der Zähne)		Z8	Z10	Z12	Z14	Z16
W <sub>SPR</sub>	mm	35	35	35	35	35
	inch	1,38	1,38	1,38	1,38	1,38
D <sub>0</sub>	mm	168,2	207,8	247,6	287,6	327,4
	inch	6,62	8,18	9,75	11,32	12,89
A <sub>max</sub>	mm	72,4	92,5	112,7	132,8	152,9
	inch	2,85	3,64	4,44	5,23	6,02
A <sub>min</sub>	mm	66,9	88,0	108,9	129,5	150,0
	inch	2,63	3,46	4,29	5,10	5,90

### Achsaufnahme

	mm	60	60 – 90	60 – 120	60 – 140	60 – 160
	inch	2,0	2,5 – 3,5	2,5 – 4,5	2,5 – 5,5	2,5 – 7,5

Die gefrästen Zahnräder sind in verschiedenen Größen und Bohrungsdurchmessern erhältlich.  
Die Tabelle zeigt eine Auswahl der verfügbaren Größen – weitere Größen auf Anfrage.

Material: PA, Farbe: BK

■ BK (Schwarz)

Alle Maß- und Toleranzangaben gelten bei einer Temperatur von 21 °C.  
„Temperatureinfluss auf die Bandabmessungen“. Alle zölligen Maßangaben sind gerundet.  
Detaillierte Maßangaben für Zahnräder und Wellen siehe Anhang 6.3.



MOVEMENT SYSTEMS

# SERIE 19 | RADSTOPPER

siegling prolink  
modulbänder

Geradlaufendes Band | Teilung 63,5 mm (2,5 in)

## S19-0 WSC | Radstopper

Profile mit hoher Festigkeit und Steifigkeit (mit Lücken für Fingerplatten)

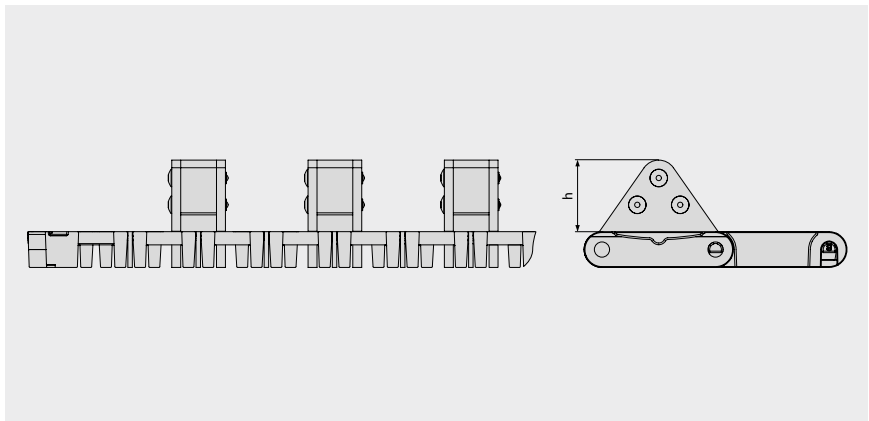
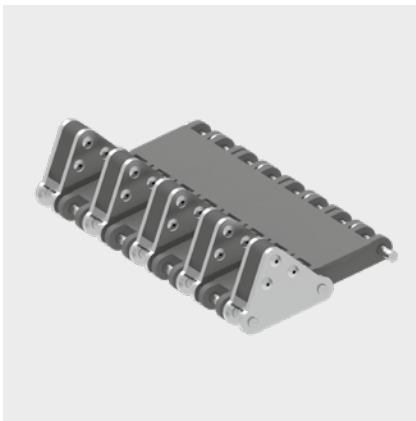

### Grundlegende Daten

Werkstoff	Farbe	Höhe (h)
		40 mm 1,57 inch
SS/POM	BK/YL	Höhe und Winkel kundenspezifisch anpassbar

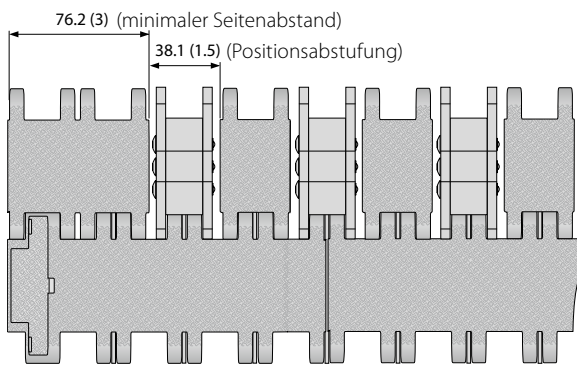

Anordnung S19-0 SRS WSC

■ BK (Schwarz), ■ YL (Gelb)

Alle Maß- und Toleranzangaben gelten bei einer Temperatur von 21 °C. Informationen zu abweichenden Temperaturen finden Sie in Kapitel 4.4 „Temperatureinfluss auf die Bandabmessungen“. Alle zölligen Maßangaben sind gerundet.

Hinweis: Die Verwendung von Zubehör kann die minimalen Konstruktionsradien beeinflussen. Weitere Informationen dazu finden Sie in Kapitel 6.3.



MOVEMENT SYSTEMS



# 1.3 KLEMMRINGE

## RTR | Klemmringe

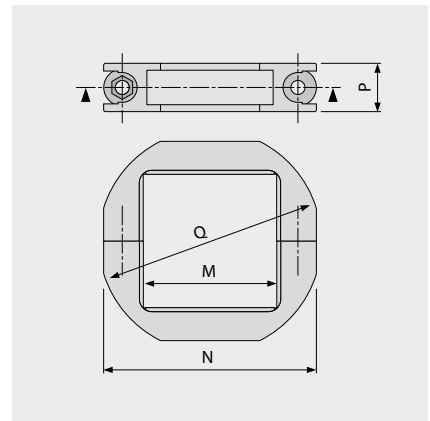
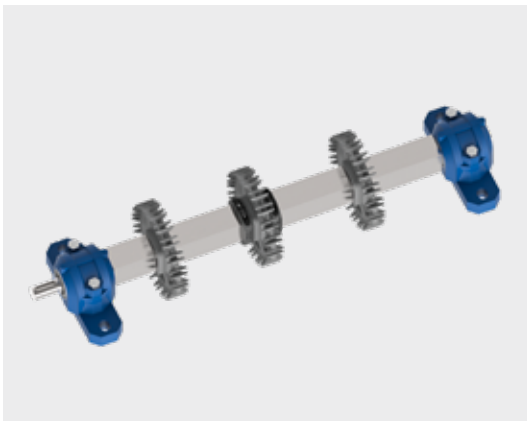

Achsaufnahme	Artikelnummer	Bezeichnung*	Wichtige Abmessungen** [mm (in)]			
			M	N	P	Q
SQ 40 mm	98168799	RTR PA LG (SS) SQ40MM	41 (1,6)	65 (2,6)	15 (0,6)	68 (2,7)
SQ 60 mm	98168899	RTR PA LG (SS) SQ60MM	61 (2,4)	86 (3,4)	15 (0,6)	97 (3,8)
SQ 1½ in	98168999	RTR PA LG (SS) SQ1.5IN	39 (1,5)	65 (2,6)	15 (0,6)	67 (2,6)
SQ 2½ in	98169099	RTR PA LG (SS) SQ2.5IN	64 (2,5)	89 (3,5)	15 (0,6)	100 (3,9)

\* SS = Schraube und Mutter aus rostfreiem Edelstahl

\*\* Ein Klemmring passt nur zum verwendeten Zahnrad, wenn  $Q/2 < A$  ist.  
Das Maß „A“ ist der Abstand von der Achsmittle zur Bandunterseite.  
Dieser Wert ist in den Bandprospekten unter den Zahnradaten angegeben.



MOVEMENT SYSTEMS



# 1.4 ANWENDUNGEN

## Obst- und Gemüseverarbeitung

	Waschen	Abtropfen	Schrägfördern	Sortieren	Fördern	Tiefkühlen	Palettieren/ depalettieren	Behältertransport	Sterilisieren/ kühlen
S1-0 FLT	•		•	•	•				
S1-18 FLT		•	•		•	•			
S2-0 FLT				•	•				
S2-57 GRT	•	•				•		•	
S2-57 RRB						•	•	•	
S2-0 FRT1							•		
S4.1-0 FRT1			•				•		
S4.1-21 NTP		•	•						
S5-45 GRT	•	•	•		•	•		•	
S5-45 GRT G	•	•	•		•	•		•	
S5-45 GRT ST	•	•	•		•	•		•	
S6.1-0 FLT		•	•			•			
S6.1-21 FLT	•	•	•		•	•		•	
S6.1-23 FLT	•	•	•		•	•		•	
S6.1-36 FLT	•	•			•	•		•	
S8-0 FLT					•		•		
S8-25 RAT							•		
S8.1-30 FLT					•		•		
S8.1-30 FLT GT					•		•		
S8-0 FRT1			•				•		
S9-57 GRT	•	•	•			•		•	
S9-57 GRT G	•	•	•			•		•	
S9.1-57 GRT	•	•	•			•		•	
S10-0 FLT			•	•	•				
S10-0 NTP		•	•						
S10-0 FRT1			•		•		•		
S10-22 FLT	•	•	•		•				
S10-36 FLT	•	•			•	•		•	
S10-36 LRB			•		•				
S11-45 GRT					•				
S11-45 GRT HD					•				
S11 Combo					•				
S13-0 FLT				•	•				
S13-34 FLT		•		•					
S14-0 FLT					•		•		
S14-25 FLT	•	•		•	•		•		
S14-25 CUT	•			•	•	•			
S14-25 FRT1							•		

	Waschen	Abtropfen	Schrägfördern	Sortieren	Fördern	Tiefkühlen	Palettieren/ depalettieren	Behältertransport	Sterilisieren/ kühlen
S15-47 GRT		●							
S15-47 RSA		●							
S17-0 FLT					●		●	●	
S18-44 GRT 2.2		●			●	●			●
S18-44 GRT 2.2 G		●			●	●			●
S18-44 HDK 2.2		●			●	●			
S18-44 GRT 1.7		●			●	●			
S18-44 FRT1 2.2		●	●		●				

# 1.4 ANWENDUNGEN

## Fleisch- und Geflügelverarbeitung

	Schneiden/ entbeinen	Zurichten/ Filetieren	Bestreuen/ Bestreichen/ Panieren	Kühlen/frostern	Fördern	Schrägfördernd	Metallsuchgerät	Verpacken
S2-0 FLT					•		•	•
S2-12 FLT							•	
S2-0 FRT1								•
S4.1-0 FLT					•		•	•
S4.1-0 FRT1						•		•
S4.1-21 FLT							•	
S5-45 GRT				•		•		•
S5-45 NTP					•			•
S5-39 FRT1/S5-33 FRT2								•
S5-45 GRT G				•		•		•
S5-45 GRT RG				•		•		•
S5-45 GRT ST				•		•		•
S6.1-0 FLT	•	•			•	•	•	•
S6.1-0 NTP	•	•				•	•	
S6.1-0 CTP					•	•	•	•
S6.1-21 FLT					•	•	•	
S6.1-23 FLT					•	•	•	
S6.1-36 FLT				•				
S8.1-30 FLT								•
S8.1-30 FLT GT								•
S8-0 FRT1						•		•
S9-57 GRT				•		•		
S9-57 GRT G				•		•		
S9.1-57 GRT				•		•		
S10-0 FLT				•	•	•	•	
S10-0 NTP					•			
S10-0 FRT1					•	•		•
S10-22 FLT				•	•	•	•	
S10-36 FLT				•				
S10-36 LRB					•	•		
S11-45 GRT					•			•
S11-45 GRT HD					•			•
S11-33 FRT2								•
S11 Combo					•			
S13-0 CTP		•				•		
S14-0 FLT							•	•
S14-25 CUT				•				
S14-25 FRT1								•

	Schneiden/ entbeinen	Zurichten/ Filetieren	Bestreuen/ Bestreichen/ Panieren	Kühlen/frostern	Fördern	Schrägfördernd	Metallsuchgerät	Verpacken
S15-47 GRT			●	●				
S15-47 RSA			●					
S18-44 GRT 2.2			●	●	●			●
S18-44 GRT 2.2 G			●	●	●			●
S18-44 HDK 2.2			●	●	●			●
S18-44 GRT 1.7			●	●	●			●
S18-44 FRT1 2.2			●	●	●	●		●

# 1.4 ANWENDUNGEN

## Backwarenherstellung

	Formen entleeren	Spiralförderer	Kühlen/ Gefrierunnel	Fördern	Verzieren/glasieren	Metallsuchgerät	Transportieren von Blechen/Formen	Laminieren	Verpacken
S1-0 FLT	●						●		●
S1-18 FLT									
S2-0 FLT				●	●		●	●	●
S2-57 GRT			●			●		●	
S2-57 RRB			●			●			
S4.1-0 FLT			●	●	●	●		●	●
S4.1-0 NPY			●	●		●		●	
S4.1-0 FRT1				●					●
S4.1-21 FLT			●	●	●	●		●	●
S5-45 GRT	●		●	●			●		
S5-45 GRT G	●	●	●	●			●		
S5-45 GRT RG	●	●	●	●			●		
S5-45 GRT ST	●	●	●	●			●		
S5-45 GRT BT		●							
S6.1-0 FLT	●			●		●			●
S6.1-21 FLT			●	●					
S6.1-23 FLT			●	●					
S6.1-36 FLT			●						
S8-0 FLT	●						●		●
S8-25 RAT							●		
S8.1-30 FLT	●						●		●
S8.1-30 FLT GT	●						●		●
S8-0 FRT1				●					●
S9-57 GRT		●	●	●			●		
S9-57 GRT G		●	●	●			●		
S9-57 GRT F2, F3, F4–F8		●							
S9.1-57 GRT		●		●			●		
S10-0 FLT			●	●	●	●			
S10-0 NTP				●					
S10-22 FRT1				●			●		●
S10-22 FLT			●			●			
S10-36 FLT			●						
S10-36 LRB				●					
S11-45 GRT				●			●		●
S11-45 GRT HD				●			●		●
S11 Combo		●		●					
S13-0 FLT			●	●	●	●		●	
S13-0 NPY			●	●		●		●	
S13-0 CTP				●	●				
S13-34 FLT			●	●	●				

	Formen entleeren	Spiralförderer	Kühlen/ Gefrierunnel	Fördern	Verzieren/glasieren	Metallsuchgerät	Transportieren von Blechen/Formen	Laminieren	Verpacken
S14-0 FLT						●			●
S14-25 FLT			●	●		●	●		●
S14-25 FRT1	●						●		●
S15-47 GRT			●	●					
S15-47 RSA			●	●					
S17-0 FLT	●						●		●
S18-44 GRT 2.2		●	●	●			●		●
S18-44 GRT 2.2 G		●	●	●			●		●
S18-44 HDK 2.2			●	●			●		●
S18-44 GRT 1.7		●	●	●			●		●
S18-44 FRT1 2.2		●		●					●

# 1.4 ANWENDUNGEN

## Verarbeitung von Meeresfrüchten

	Schrägfördernd	Zuschneiden/ Schneiden/ Filetieren	Abtropfen	Prüftisch	Fördern	Frosten/verzieren	Metallsuchgerät	Verpacken
S1-0 FLT	●			●	●			●
S1-18 FLT	●		●		●	●		●
S2-0 FLT				●	●			●
S2-12 FLT					●			
S2-0 FRT1					●			●
S4.1-0 FLT							●	●
S4.1-0 FRT1								●
S4.1-21 FLT							●	
S4.1-21 NTP	●		●			●		
S5-45 GRT	●		●			●		●
S5-45 NTP	●							●
S5-45 GRT G	●		●			●		●
S5-45 GRT RG	●		●			●		●
S5-45 GRT ST	●		●			●		●
S6.1-0 FLT	●			●	●		●	●
S6.1-0 NTP	●						●	
S6.1-0 CTP	●				●		●	●
S6.1-21 FLT	●		●	●	●	●		●
S6.1-23 FLT	●		●	●	●	●		●
S6.1-36 FLT			●			●		
S8.1-30 FLT								●
S8.1-30 FLT GT								●
S8-0 FRT1								●
S9-57 GRT	●		●					
S9-57 GRT G	●		●					
S9.1-57 GRT	●		●					
S10-0 FLT	●			●	●		●	
S10-0 NTP	●		●			●		
S10-0 FRT1					●			●
S10-22 FLT	●		●		●	●	●	
S10-36 FLT			●			●		
S10-36 LRB	●				●			
S11-45 GRT					●			●
S11-45 GRT HD					●			●
S11 Combo					●			
S13-0 CTP	●	●						
S13-34 FLT			●		●			

	Schrägfördernd	Zuschneiden/ Schneiden/ Filetieren	Abtropfen	Prüftisch	Fördern	Frosten/verzieren	Metallsuchgerät	Verpacken
S14-0 FLT							●	●
S14-25 CUT			●			●		
S14-25 FRT1								●
S18-44 GRT 2.2			●		●	●		●
S18-44 GRT 2.2 G			●		●	●		●
S18-44 HDK 2.2			●		●	●		●
S18-44 GRT 1.7			●		●	●		●
S18-44 FRT1 2.2	●		●		●			●

# 1.4 ANWENDUNGEN

## Automobil- und Reifenherstellung

	Fahrzeugtransport	Reifenindustrie	Skidförderung	Werkerbänder
S1-0 FLT	●	●		●
S1-0 SRS	●	●	●	●
S1-18 FLT	●	●		●
S1-0 NSK	●			●
S1-0 FRT1				●
S4.1-0 FLT				●
S5-45 GRT		●		
S5-45 NTP		●		
S5-45 GRT G		●		
S5-45 GRT RG		●		
S5-45 GRT ST		●		
S6.1-0 CTP		●		
S7-0 FLT	●		●	
S7-0 SRS	●		●	●
S7-6 FLT	●		●	
S7-0 NSK	●			●
S7-6 NSK	●			●
S7-0 FRT1		●		
S8-0 FLT	●			●
S8-0 SRS		●		●
S8-0 NSK		●		●
S8-25 RAT		●		
S8-0 RTP A90		●		
S9-57 GRT		●		
S9-57 NTP		●		
S9-57 GRT G		●		
S9.1-57 GRT		●		
S17-0 FLT	●			●
S17-0 SRS	●			●
S19-0 SRS	●		●	●

# Logistik

	Logistik allgemein	Paketsortierung	Flughafen
S1-0 FLT			●
S1-0 SRS	●	●	●
S1-0 NSK	●		
S2-0 FLT			●
S4.1-0 FRT1	●	●	●
S5-45 GRT	●	●	
S5-39 FRT1/S5-33 FRT2		●	
S5-45 GRT G	●	●	
S5-45 GRT RG	●	●	
S5-45 GRT ST	●	●	
S5-45 GRT BT	●		
S6.1-0 CTP		●	
S8-0 FLT	●	●	●
S8.1-30 FLT	●		
S8.1-30 FLT GT	●		
S8-0 FRT1	●	●	●
S8-0 RTP A90	●	●	
S9-57 GRT	●	●	
S9-57 GRT G	●	●	
S9.1-57 GRT	●	●	
S11-45 GRT	●	●	
S11-45 GRT HD	●	●	
S11-33 FRT2		●	
S11 Combo	●		
S14-0 FLT	●	●	●
S17-0 FLT	●	●	●
S18-44 GRT 2.2	●	●	
S18-44 GRT 2.2 G	●	●	
S18-44 HDK 2.2	●	●	
S18-44 GRT 1.7	●	●	
S18-44 FRT1 2.2			●

# 1.4 ANWENDUNGEN

## Sonstige Anwendungen

	Textilindustrie	Glasindustrie	Tiefkühl-/ Frostertürme	Molkereiprodukte	Personentransport	Skilift/Einstiegs- bänder	Stückgut	Palettenförderer	Papier	Kühltunnel	Wellpappe
S1-0 FLT				•	•	•	•		•		
S1-0 SRS					•			•			
S1-18 FLT				•							
S1-0 NSK					•						
S1-0 FRT1					•	•					
S2-0 FLT	•	•		•					•		
S2-12 FLT				•							
S2-57 GRT				•							
S2-57 RRB		•		•							
S2-0 FRT1				•			•				
S4.1-0 FLT	•	•		•			•		•		•
S4.1-0 FRT1		•					•		•		•
S4.1-21 FLT	•	•		•					•		
S5-45 GRT			•	•							
S5-39 FRT1/S5-33 FRT2				•							
S5-45 GRT G			•	•							
S5-45 GRT RG			•	•							
S5-45 GRT ST			•	•							
S5-45 GRT BT								•			
S6.1-0 FLT		•		•			•				
S6.1-0 NTP				•							
S6.1-0 CTP				•							
S6.1-21 FLT				•							
S6.1-23 FLT				•							
S6.1-36 FLT				•							
S7-0 FLT					•		•	•			
S7-0 SRS					•		•	•			
S7-6 FLT								•			
S7-0 NSK					•						
S7-0 FRT1							•	•			
S8-0 FLT	•	•			•		•	•	•		•
S8-0 NSK					•				•		
S8-0 FRT1	•	•					•		•		•
S8-0 RTP A90							•				
S9-57 GRT			•	•							
S9-57 GRT G			•	•							
S9-57 GRT F2, F3, F4 – F8			•								
S9.1-57 GRT			•	•							

	Textilindustrie	Glasindustrie	Tiefkühl-/ Frosteräume	Molkereiprodukte	Personentransport	Skilift/Einstiegs- bänder	Stückgut	Palettenförderer	Papier	Kühltunnel	Wellpappe
S10-0 FLT				●							
S10-0 NTP				●							
S10-0 FRT1				●							
S10-22 FLT				●							
S10-36 FLT				●							
S11-45 GRT	●			●			●		●		
S11-45 GRT HD	●			●			●		●		
S11-33 FRT2				●							
S11 Combo			●					●			
S14-0 FLT	●	●					●				
S14-0 CUT			●							●	
S15-47 GRT										●	
S15-47 RSA										●	
S17-0 FLT	●	●			●		●	●	●		●
S18-44 GRT 2.2				●			●		●		
S18-44 GRT 2.2 G				●			●		●		
S18-44 HDK 2.2				●			●		●		
S18-44 GRT 1.7				●			●		●		



# 2 WERKSTOFFE

2.1 Kunststoffe (Eigenschaften)

2.2 Weitere Materialien

# 2.1 KUNSTSTOFFE (EIGENSCHAFTEN)

## **PA – Polyamide (Polyamid) und**

### **PA-FR – PA flame retardant (PA flammhemmend)**

- gute Abriebfestigkeit im Trockenbetrieb
- gute Ermüdungsbeständigkeit
- Temperaturbereich: –40 bis +120 °C (–40 bis 248 °F)
- kurzzeitig temperaturbeständig bis 135 °C (275 °F)
- FDA/EU-zugelassen für direkten Lebensmittelkontakt
- flammhemmend gemäß UL94-V2
- UV-A/ UV-B/ UV-C beständig\*

### **PA-FRHC – Polyamide flame retardant, highly conductive (PA flammhemmend, hochleitfähig)**

- gute Abriebfestigkeit im Trockenbetrieb
- gute Ermüdungsbeständigkeit
- Oberflächenwiderstand < 10<sup>6</sup> Ω (gemäß ISO 21178)
- Temperaturbereich: –40 bis +120 °C (–40 bis 248 °F)
- kurzzeitig temperaturbeständig bis 135 °C (275 °F)
- flammhemmend gemäß UL94-V2

### **PA-HT – Polyamide high temperature resistant (PA hochtemperaturbeständig)**

- glasfaserverstärkter Werkstoff
- geringfügige Wasseraufnahme in feuchter Umgebung
- hohe Steifigkeit und Langlebigkeit
- Temperaturbereich: –30 bis +155 °C (–22 bis 311 °F)
- sehr hohe, kurzzeitige Temperaturbeständigkeit bis 180 °C (356 °F)
- FDA/EU-zugelassen für direkten Lebensmittelkontakt (nur in der Farbe Blau)

### **PBT – Polybutylene terephthalate (Polybutylenterephthalat)**

- sehr verschleißfest
- besonders abriebfest
- hohe Festigkeit und Steifigkeit
- Temperaturbereich: –40 bis +120 °C (–40 bis 248 °F)
- nicht empfohlen für den Kontakt mit heißem Wasser > 50 °C (122 °F)
- FDA/EU-zugelassen für direkten Lebensmittelkontakt

## **PE – Polyethylene (Polyethylen)**

- sehr gute chemische Beständigkeit gegenüber Säuren und Laugen
- sehr gute Ablöseigenschaften durch geringe Oberflächenspannung
- gute Reib- und Abriebwerte
- schlagzäh
- geringes spezifisches Gewicht
- begrenzte Festigkeit
- Temperaturbereich: –70 bis +65 °C (–94 bis 149 °F)
- FDA/EU-zugelassen für direkten Lebensmittelkontakt
- UV-A/ UV-B/ UV-C beständig\*

### **PE-I – PE impact resistant (PE stoßfest)**

- modifiziertes PE
- sehr gute chemische Beständigkeit gegenüber Säuren und Laugen
- sehr gute Ablöseigenschaften durch geringe Oberflächenspannung
- gute Reib- und Abriebwerte
- stoßfest
- geringes spezifisches Gewicht
- begrenzte Festigkeit
- Temperaturbereich: –70 bis +65 °C (–94 bis 149 °F)
- FDA/EU-zugelassen für direkten Lebensmittelkontakt
- UV-A/ UV-B/ UV-C beständig\*

### **PE-MD – PE metal detectable (PE metalldetektierbar)**

- modifiziertes PE
- wird von Metallsuchgeräten leicht erkannt
- sehr gute chemische Beständigkeit gegenüber Säuren und Laugen
- sehr gute Ablöseigenschaften durch geringe Oberflächenspannung
- gute Reib- und Abriebwerte
- stoßfest
- geringes spezifisches Gewicht
- begrenzte Festigkeit
- Temperaturbereich: –70 bis +65 °C (–94 bis 149 °F)
- FDA/EU-zugelassen für direkten Lebensmittelkontakt
- UV-A/ UV-B/ UV-C beständig\*

\* **UV-beständiges Material:** Die als UV-beständig beschriebenen Materialien bieten einen Schutz gegen den Abbau der mechanischen Kennwerte. Dieses wurde in externen Tests bestätigt. Sie zeigen keine Verringerung der Zugfestigkeit nach 5 Jahre UV-C-Bestrahlung (Testbedingungen: 300 Arbeitstage/Jahr, Einschichtbetrieb). Farben von Polymeren, die der UV-Strahlung ausgesetzt sind (Sonnenlicht, UV-C-Lampen etc.) können mit der Zeit verblassen.

### **POM – Polyoxymethylene/Polyacetal (Polyoxymethylen/Polyacetal)**

- äußerst maßstabils
- hohe Festigkeit und Steifigkeit
- hohe chemische Beständigkeit gegenüber organischen Lösungsmitteln
- niedriger Reibungskoeffizient
- äußerst langlebiger Werkstoff
- harte, schnittfeste Oberfläche
- Temperaturbereich: –45 bis +90 °C (–49 bis 194 °F)
- FDA/EU-zugelassen für direkten Lebensmittelkontakt
- UV-A/ UV-B/ UV-C beständig\*

### **POM-CR – POM cut resistant (POM schnittfest)**

- modifiziertes POM
- schlagzäh, äußerst schnittfest
- minimierte Riefenbildung
- geringere Gefahr von Materialabtrennungen
- Temperaturbereich: –45 bis +90 °C (–49 bis 194 °F)
- FDA/EU-zugelassen für direkten Lebensmittelkontakt
- UV-A/ UV-B/ UV-C beständig\*

### **POM-HC – POM highly conductive (POM hochleitfähig)**

- modifiziertes POM
- hochleitfähiger Werkstoff
- Oberflächenwiderstand < 10<sup>6</sup> Ω (gemäß ISO 21178)
- sehr gute Reib- und Abriebwerte
- äußerst maßstabils
- hohe Festigkeit und Steifigkeit
- hohe chemische Beständigkeit gegenüber organischen Lösungsmitteln
- äußerst langlebiger Werkstoff
- harte, schnittfeste Oberfläche
- Temperaturbereich: –45 bis +90 °C (–49 bis 194 °F)

### **POM-MD – POM metal detectable (POM metalledektierbar)**

- modifiziertes POM
- wird von Metallsuchgeräten leicht erkannt
- FDA/EU-zugelassen für direkten Lebensmittelkontakt
- äußerst maßstabils
- hohe Festigkeit und Steifigkeit
- hohe chemische Beständigkeit gegenüber organischen Lösungsmitteln
- äußerst langlebiger Werkstoff
- harte, schnittfeste Oberfläche
- Temperaturbereich: –45 bis +90 °C (–49 bis 194 °F)

### **HW – POM highly wear resistant (POM hochverschleißfest)**

- modifiziertes POM
- hohe Verschleißfestigkeit
- äußerst maßstabils
- hohe Festigkeit und Steifigkeit
- hohe chemische Beständigkeit gegenüber organischen Lösungsmitteln
- äußerst langlebiger Werkstoff
- harte, schnittfeste Oberfläche
- Temperaturbereich: –45 bis +90 °C (–49 bis 194 °F)

### **PP – Polypropylene (Polypropylen)**

- Standardwerkstoff für normale Transportanwendungen
- mittlere Festigkeit und Steifigkeit
- sehr beständig gegenüber Säuren, Laugen, Salzen, Alkoholen
- geringes spezifisches Gewicht
- Temperaturbereich: +5 bis +100 °C (41 bis 212 °F)
- FDA/EU-zugelassen für direkten Lebensmittelkontakt
- UV-A/ UV-B/ UV-C beständig\*

### **PP-MD – PP metal detectable (PP metalledektierbar)**

- modifiziertes PP
- wird von Metallsuchgeräten leicht erkannt
- mittlere Festigkeit und Steifigkeit
- sehr beständig gegenüber Säuren, Laugen, Salzen, Alkoholen
- geringes spezifisches Gewicht
- Temperaturbereich: +5 bis +100 °C (41 bis 212 °F)
- FDA/EU-zugelassen für direkten Lebensmittelkontakt

# 2.1 KUNSTSTOFFE (EIGENSCHAFTEN)

## **PP-SW – steam and hot water resistant (PP dampf- und heißwasserbeständig)**

- modifiziertes PP
- verbesserte Beständigkeit gegen Oxidation und Versprödung
- mittlere Festigkeit und Steifigkeit
- sehr beständig gegenüber Säuren, Laugen, Salzen, Alkoholen
- geringes spezifisches Gewicht
- Temperaturbereich: + 5 bis + 100 °C (41 bis 212 °F)
- FDA/EU zugelassen für direkten Lebensmittelkontakt

## **PK – wear and impact improved polymer (Verschleißresistenter und stoßfester Kunststoff)**

- sehr verschleißfest
- besonders abriebfest
- gute Ermüdungsbeständigkeit
- geeignet für den Einsatz in trockener oder nasser Umgebung, auch unter Wasser (gering hygroskopisch)
- sehr schlagzäh
- sehr gute chemische Beständigkeit gegen Säuren und Laugen
- Temperaturbereich: – 45 bis + 120 °C (– 49 bis 248 °F)
- kurzzeitig temperaturbeständig bis 150 °C (302 °F)
- FDA/EU-zugelassen für direkten Lebensmittelkontakt

## **PLX (Spezielles PK für Kupplungsstäbe mit kleinem Durchmesser – hoher Biege­widerstand)**

- sehr verschleißfest
- besonders abriebfest
- gute Ermüdungsbeständigkeit
- geeignet für den Einsatz in trockener oder nasser Umgebung, auch unter Wasser (gering hygroskopisch)
- sehr schlagzäh
- sehr gute chemische Beständigkeit gegen Säuren und Laugen
- Temperaturbereich: – 45 bis + 120 °C (– 49 bis 248 °F)
- kurzzeitig temperaturbeständig bis 150 °C (302 °F)
- FDA/EU-zugelassen für direkten Lebensmittelkontakt

## **PXX-HC – PXX self-extinguishing, highly conductive (selbstlöschender, hochleitfähiger Werkstoff)**

- schwerentflammbar gemäß DIN EN 13501-1 C<sub>fl</sub>-s1 und DIN 4102 (B1)
- Oberflächenwiderstand < 10<sup>6</sup> Ω (gemäß ISO 21178)
- besonders für den Einsatz in der Automobilindustrie geeignet
- Temperaturbereich: + 5 bis + 100 °C (41 bis 212 °F)
- flammhemmend gemäß UL94-V1
- mittlere Festigkeit und Steifigkeit
- sehr beständig gegenüber Säuren, Laugen, Salzen, Alkoholen
- geringes spezifisches Gewicht
- Temperaturbereich: + 5 bis + 100 °C (41 bis 212 °F)

## **TPC1 – Thermoplastic Copolyester (Thermoplastisches Copolyester)**

- Werkstoff für Zahnräder und Bänder mit hoher Schlagbelastung
- abriebfest
- verschleißfest
- extrem schlagzäh
- für leichte oder mittelschwere Lasten
- niedrige Sprödigkeit
- Härtegrad: 60 Shore D
- Temperaturbereich: – 25 bis + 80 °C (– 13 bis 176 °F)
- FDA/EU-zugelassen für direkten Lebensmittelkontakt

## Übersichtstabelle der Bandmaterialien

Jeder Werkstoff zeichnet sich durch eine einzigartige Kombination von Eigenschaften aus. Die folgende Tabelle bietet einen Überblick über die Siegling Prolink Werkstoffe und ihre Eigenschaften, die von 1 (schlecht) bis 10 (gut) bewertet sind.

	Bandzugkraft	Schlagzähigkeit	Verschleißfestigkeit (hoher Wert = geringer Abrieb)	Beständigkeit – hohe Temperaturen	Beständigkeit – niedrige Temperaturen	Preis	Direkter Lebensmittel- kontakt	Unterwassereinsatz	Metalldetektierbar	Antistatisch	Schwer- entflammbar	Für Anwendung mit Mikrowellen geeignet
PA	8	4	8	8	6	7	Ja	Nein	Nein	Nein	Ja	Nein
PA-HT	7	6	9	9	5	6	Ja**	Nein	Nein	Nein	Nein	Nein
PE	2	8	2	3	9	9	Ja	Ja	Nein	Nein	Nein	Ja
PE-I	2	9	2	3	9	9	Ja	Ja	Nein	Nein	Nein	Nein
PE-MD	2	7	2	3	9	6	Ja	Ja	Ja	Nein	Nein	Nein
PK (PLX)	5	9	9	8	7	3	Ja	Ja	Nein	Nein	Nein	Nein
POM	8	4	7	6	7	7	Ja	Ja	Nein	Nein	Nein	Nein
POM-CR	8	6	7	6	7	7	Ja	Ja	Nein	Nein	Nein	Nein
POM-HC	7	3	7	6	7	4	Nein	Ja	Nein	Ja	Nein	Nein
POM-MD	7	3	7	6	7	2	Ja	Ja	Ja	Nein	Nein	Nein
PP	4	3	3	7	3	9	Ja	Ja	Nein	Nein	Nein	Ja
PP-MD	4	2	3	7	3	8	Ja	Ja	Ja	Nein	Nein	Nein
PP-SW	3	4	3	8	3	8	Ja	Ja	Nein	Nein	Nein	Nein
PXX-HC	4	3	3	7	3	4	Nein	Ja	Nein	Ja	Ja	Nein
TPC1	2	10	10*	5	5	2	Ja	Ja	Nein	Nein	Nein	Nein

\* für Anwendungen mit abrasiven Partikeln, \*\* nur in BL (blau)

## Verwendung der Werkstoffe

Anwendungsumgebung		Bandmodule	Kupplungsstäbe
Allgemeine Förderanwendung	Allgemeine Förderanwendung (> 10 °C / > 50 °F)	PP	PP
	Aggressive Chemikalien (starke Säure usw.)	PP	PP
	Stöße und/oder niedrige Temperatur (< 10 °C / < 50 °F)	PE (PE-I)	PE
	Schwere Lasten	POM	PBT
Abrasiv	Entbeinen und zurichten	POM-CR	PBT
	Tauchbeckenförderer (Peressigsäure – PAA)	PK (PLX)	PK (PLX)
	Nass, leichte Lasten (Temperatur < 50 °C (122 °F))	PP	PBT
	Nass, schwere Lasten (Temperatur < 50 °C (122 °F))	POM	PBT
	Trocken	POM	PBT
Erhöhte Temperatur	Kochen und dämpfen, bis zu 100 °C (212 °F)	PP-SW	PP-SW
	Trocken, schwere Lasten, bis zu 90 °C (194 °F)	POM	PBT
	Nass, schwere Lasten, bis zu 90 °C (194 °F)	POM	POM
	Trocken, bis zu 120 °C (248 °F), zugelassen durch FDA/EU	PA	PBT
	Trocken, bis zu 155 °C (311 °F), nicht zugelassen durch FDA/EU	PA-HT	PA-HT

# 2.1 KUNSTSTOFFE (EIGENSCHAFTEN)

## Temperaturbereiche

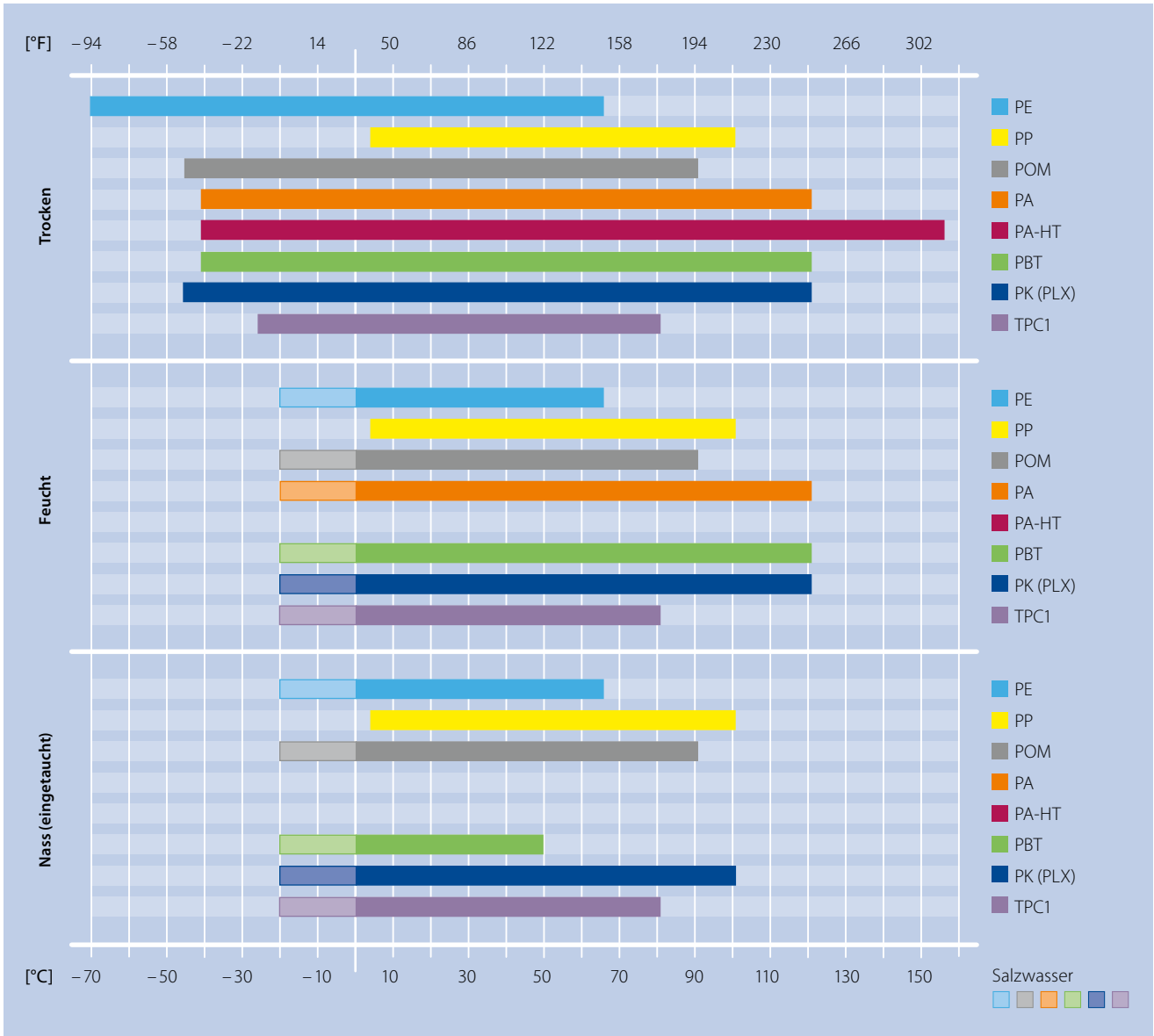

Weitere Informationen zum Einfluss der Temperatur auf die Bandabmessungen finden Sie in Kapitel 3.

Die folgenden Diagramme zeigen den  $C_T$ -Faktor für Standardwerkstoffe. Dieser beschreibt, wie die Festigkeit des Bands von der Temperatur beeinflusst wird.

### PE (PE-I, PE-MD)

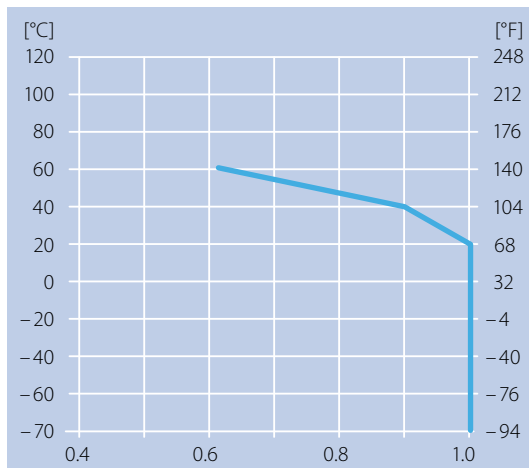

### PP (PP-MD, PP-SW)

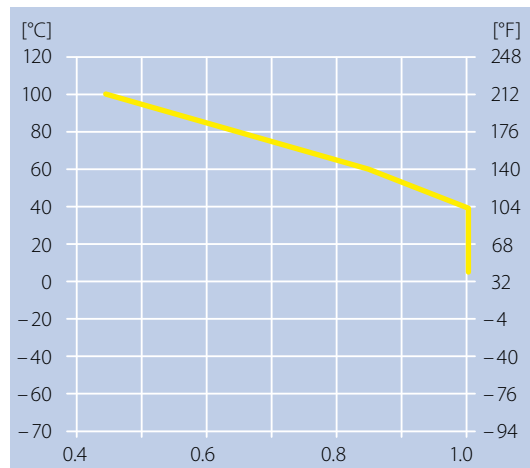

### POM (POM-CR, POM-MD, POM-HC, POM-HW)

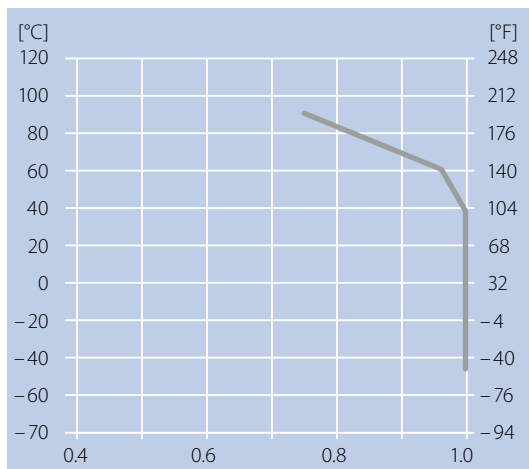

### PA/PA-FR und PK (PLX)

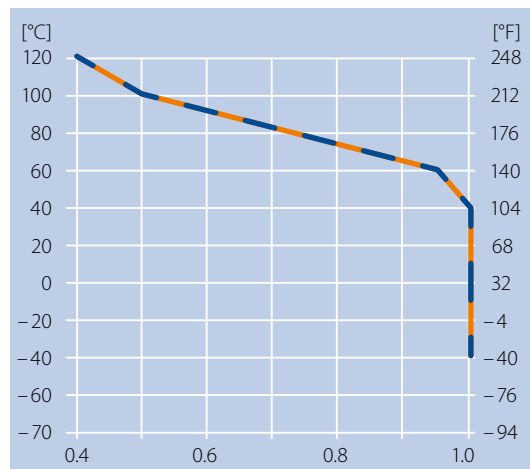

### PA-HT

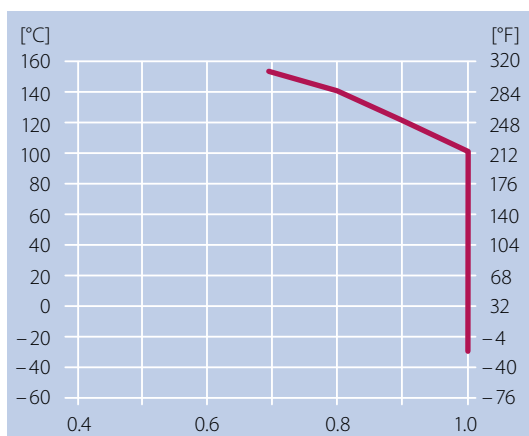

### TPC1

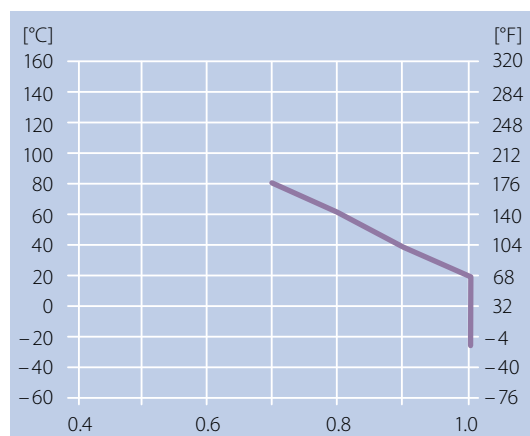

## 2.1 KUNSTSTOFFE (EIGENSCHAFTEN)

### Farbcodes

Die Siegling Prolink Werkstoffe sind in zahlreichen Farben erhältlich. In der Tabelle sind alle verfügbaren Farben mit ungefähren RAL-Codes angegeben. Bitte beachten Sie, dass nicht alle Siegling Prolink Module in jeder aufgeführten Farbe hergestellt werden. Die Standardkombinationen für Werkstoffe und Farben finden Sie in den Datenblättern zu den jeweiligen Siegling Prolink Serien.

Farbprobe	Code	Name	Ungefäher RAL-Code
	AT	anthrazit	7021
	BL	blau	5015
	BG	beige	1015
	BK	schwarz	9011
	DB	dunkelblau	5010
	GN	grün	6035
	LB	hellblau	5012
	LG	hellgrau	7001
	OR	orange	2004
	RE	rot	3020
	TQ	türkis	5018
	UC	keine Farbe	–
	WT	weiß	9010
	YL	gelb	1026

## Reibwerte

**Der dynamische Reibungskoeffizient  $\mu_s$  zwischen dem Band und der Gleitleiste ist im Folgenden angegeben.**

Die aufgeführten Werte wurden unter optimalen Bedingungen ermittelt. Bei einem Betrieb unter anderen Bedingungen empfehlen wir, höhere Reibwerte anzunehmen. („-“ = Kombination wird nicht empfohlen, leere Zelle = Kombination nicht getestet)

Gleitleistenwerkstoff	Betriebsbedingungen	Bandwerkstoff																				
		PA			PA-HT			PE & PE-MD			POM inkl. CR, HC & MD			PP, PP-MD & PXX-HC			PK (PLX)			TPC1		
		sauber	normal	verschmutzt	sauber	normal	verschmutzt	sauber	normal	verschmutzt	sauber	normal	verschmutzt	sauber	normal	verschmutzt	sauber	normal	verschmutzt	sauber	normal	verschmutzt
Hartholz	trocken	0,18	0,19	0,29	0,14	0,14	0,14	0,16	0,16	0,24	0,16	0,22	0,32	0,22	0,39	0,59						
	nass	-	-	-	-	-	-	-	-	-	-	-	-	-	-	-						
PE-HMW	trocken	0,15	0,23	0,34	0,12	0,2	0,31	-	-	-	0,08	0,19	0,29	0,14	0,19	0,29						
	nass	-	-	-	-	-	-	-	-	-	0,08	0,12	0,25	0,12	0,17	0,26						
PA, geschmiert	trocken	0,16	0,24	0,36	0,14	0,22	0,32	0,18	0,28	0,45	0,12	0,20	0,30	0,13	0,24	0,35						
	nass	-	-	-	-	-	-	-	-	-	-	-	-	-	-	-						
Stahl	trocken	0,20	0,31	0,45	0,19	0,25	0,38	0,14	0,23	0,38	0,18	0,23	0,35	0,25	0,31	0,47	0,24	0,28	0,32	0,40	0,46	0,61
	nass	-	-	-	-	-	-	0,13	0,21	0,33	0,14	0,17	0,26	0,24	0,29	0,44	0,21	0,26	0,30	0,38	0,44	0,59
PE-UHMW	trocken	0,18	0,24	0,38	0,15	0,19	0,35	0,30	0,31	0,47	0,13	0,17	0,32	0,13	0,22	0,35	0,21	0,25	0,29	0,43	0,49	0,65
	nass	-	-	-	-	-	-	0,27	0,28	0,45	0,11	0,15	0,28	0,11	0,20	0,32	0,10	0,18	0,23	0,39	0,46	0,62

**Dynamischer Reibungskoeffizient  $\mu_{acc}$  zwischen dem Band und dem Fördergut**

(„-“ = Kombination wird nicht empfohlen, leere Zelle = Kombination nicht getestet)

Fördergut	Betriebsbedingungen	Bandwerkstoff																				
		PA			PA-HT			PE & PE-MD			POM inkl. CR, HC & MD			PP, PP-MD & PXX-HC			TPC1					
		sauber	normal	verschmutzt	sauber	normal	verschmutzt	sauber	normal	verschmutzt	sauber	normal	verschmutzt	sauber	normal	verschmutzt	sauber	normal	verschmutzt			
Pappe/Karton	trocken	0,14	0,30	0,5	0,20	0,30	0,50	0,15	0,19	0,34	0,20	0,30	0,50	0,22	0,31	0,55						
	nass	-	-	-	-	-	-	-	-	-	-	-	-	-	-	-						
Glas	trocken	0,13	0,20	0,33	0,13	0,20	0,33	0,10	0,15	0,25	0,13	0,20	0,35	0,16	0,24	0,41						
	nass	-	-	-	-	-	-	0,09	0,13	0,22	0,13	0,18	0,33	0,17	0,21	0,37						
Metall	trocken	0,18	0,28	0,46	0,20	0,30	0,50	0,13	0,2	0,33	0,17	0,27	0,45	0,32	0,48	0,6	0,42	0,48	0,63			
	nass	-	-	-	-	-	-	0,11	0,17	0,28	0,16	0,25	0,42	0,29	0,45	0,58	0,40	0,46	0,61			
Kunststoff	trocken	0,13	0,20	0,31	0,13	0,20	0,33	0,10	0,13	0,25	0,15	0,25	0,41	0,15	0,21	0,37	0,45	0,51	0,67			
	nass	-	-	-	-	-	-	0,08	0,11	0,22	0,14	0,21	0,36	0,14	0,19	0,34	0,41	0,47	0,63			

# 2.1 KUNSTSTOFFE (EIGENSCHAFTEN)

## Konformitätserklärung

### FDA/EU

Die Siegling Prolink Modulbänder, die aus den folgenden Werkstoffen gefertigt sind, entsprechen den Verordnungen 21 CFR der FDA sowie (EU) 10/2011 und (EG) 1935/2004 hinsichtlich der eingesetzten Rohstoffe und der Migrationswerte:

	BL	BG	BK	DB	LB	LG	OR	UC	WT
PA	●					●			
PA-HT	●								
PBT	●				●			●	
PE	●		●	●	●	●	●	●	●
PE-I								●	
PE-MD	●								
PK (PLX)	●							●	
POM	●			●	●	●	●	●	●
POM-CR	●			●	●	●	●	●	●
POM-MD	●								
PP	●			●	●	●	●	●	●
PP-MD	●								
PP-SW	●				●				●
TPC1					●			●	●
TPE R7*	●	●	●						
TPE R8*		●							

\* Nicht in direktem Kontakt mit fetthaltigen Lebensmitteln verwenden.

### MHLW

Die Siegling Prolink Modulbänder, die aus den folgenden Werkstoffen gefertigt sind, entsprechen der japanischen MHLW Verordnung (Ministry of Health and Welfare #370)

	BL	BG	BK	DB	LB	LG	OR	UC	WT
PA	●					●			
PA-HT	●								
PBT	●				●			●	
PE	●		●	●	●	●		●	●
PE-I								●	
PE-MD	●								
PK (PLX)	●							●	
POM	●			●	●	●		●	●
POM-CR	●			●	●	●		●	●
POM-MD	●								
PP	●			●	●	●		●	●
PP-MD	●								
PP-SW	●				●				●
TPC1					●	●		●	●

### Halal

Für alle Siegling Prolink Modulbänder aus POM ist die Einhaltung der Halal-Regeln zertifiziert vom IFRC Asia (Mitglied des World Halal Council).

## Test zum Bestimmen des Werkstoffs von Siegling Prolink Bändern

Die folgenden Tests können hilfreich sein, um zu bestimmen, aus welcher Art Kunststoff ein Kunststoff-Modulband gefertigt ist.

Der einfachste und sicherste Weg hierfür ist der sogenannte „Wassertest“. Legen Sie ein Modul in Wasser und überprüfen Sie, ob es sinkt oder schwimmt.

Darüber hinaus können Sie auch einen „Brenntest“ durchführen. Zünden Sie dazu ein kleines Stück des betreffenden Kunststoffs an und beobachten Sie genau, wie sich die Flamme verhält. Betrachten Sie die Farbe der Flamme, die Rauchentwicklung und die Tropfeigenschaften des schmelzenden Kunststoffs. Achten Sie nach dem Ausblasen der Flamme auf den Geruch.

Vergleichen Sie Ihre Ergebnisse mit der Tabelle:

Kunststoff	Wassertest	Brenntest	Geruch nach Erlöschen der Flamme
PA	sinkt	blaue Flamme gelbe Spitze schmilzt und tropft	verbrannte Wolle, verbranntes Horn oder Haar
PBT	sinkt	gelbe Flamme Rauch tropft	süß, charakteristisch*
PE	schwimmt	blaue Flamme gelbe Spitze Tropfen können brennen	Paraffin (wie eine Kerze nach dem Ausblasen)
POM	sinkt	unsichtbare (hellblaue) Flamme kein Rauch Tropfen können brennen	Formaldehyd
PP	schwimmt	blaue Flamme gelbe Spitze schwillt an und tropft	süß, ähnlich wie brennendes Öl
PK (PLX)	sinkt	blaue Flamme gelbe Spitze Tropfen können brennen	einzigartiger Geruch

\* Die Gerüche sind schwierig zu beschreiben, aber klar erkennbar. Verwenden Sie Gegenproben (Proben von bekannten Kunststoffen).

Führen Sie den Test nur an einem einzelnen, kleinen Modul durch. Zünden Sie niemals ein ganzes Band an! Stellen Sie beim Durchführen des Brenntests immer einen Eimer Wasser bereit. Tauchen Sie das Modul nach dem Test in Wasser, um die Flamme vollkommen zu löschen (POM brennt mit einer nahezu unsichtbaren Flamme).



## WARNUNG – Brandrisiko bei den Kunststoff-Modulbändern Siegling Prolink

Siegling Prolink Modulbänder sind aus verschiedenen hochwertigen Kunststoffen gefertigt, die entflammbar sind. Im Brandfall setzen Produkte aus POM giftige Dämpfe frei. Setzen Sie die Prolink Bänder während des Betriebs, der Lagerung und der Installation NIEMALS Zündquellen aus (z. B.: Flammen, Funken, brennende oder sehr heiße Gegenstände, starke Hitze). Bei Förderbändern, die mit einem Siegling Prolink Kunststoff-Modulband ausgestattet sind, ist beim Durchführen von Reparaturarbeiten und insbesondere bei Schweißarbeiten am oder in der Nähe des Förderers besondere Vorsicht geboten.

Die konkreten Gefahren, die von brennenden Siegling Prolink Bändern ausgehen, variieren je nach Werkstoffzusammensetzung und Umgebungsbedingungen, wie zum

Beispiel Temperatur und Sauerstoffgehalt. Mögliche Gefahren sind: dichter Rauch, giftige Gase oder Dämpfe, eine schwer zu erkennende Flamme, eine Übertragung des Feuers (wenn sich das brennende Förderband bewegt) und/oder herabtropfender, brennender, geschmolzener Kunststoff.

Geeignete Löschmittel sind unter anderem: Sprühwasser, Schaum und Trockenchemikalien.



# 2.1 KUNSTSTOFFE (EIGENSCHAFTEN)

## Geeignete Reinigungsmittel

Um herauszufinden, ob eine bestimmte Reinigungslösung chemisch kompatibel ist, wenden Sie sich bitte an Ihren Händler. Dabei ist es wichtig, die genauen Bandwerkstoffe zu nennen, mit denen die Reinigungslösung in Kontakt kommen wird.

Bitte beachten Sie auch die Anweisungen zur Reinigung in Kapitel 5.6.

## Chemische Beständigkeit

Die Angaben zur chemischen Beständigkeit basieren auf den Informationen unserer Rohstoffhersteller und Lieferanten.

Wir empfehlen jedem Kunden, die Beständigkeitsangaben unter den tatsächlichen Betriebsbedingungen am Standort und mit den Medien zu überprüfen, mit denen das Band in Kontakt kommt. Die Eigenschaften von unseren Modulen mit Gummi-Oberfläche können von denjenigen des Modulkörpers abweichen.

Auf Anfrage liefern wir Ihnen gerne entsprechende Muster.

In den folgenden Kompatibilitätstabellen werden Standardbegriffe und allgemein bekannte Bezeichnungen verwendet.

### Stoffklassen

	Polyamid (PA)	Polybutylen-terephthalat (PBT)	Polyethylen (PE)	Polyacetal (POM)	Polypropylen (PP)	PK (PLX)
Aldehyde	○		○	○	●	●
Aliphatische Kohlenwasserstoffe	●	●	●	●	●	●
Alkohole	●	●	●	●	●	●
Amine	●	–	●	○	●	–
Aromatische Kohlenwasserstoffe	●	○	○	○	○	●
Brenn-/Kraftstoffe	●	●	○	●	○	○
Chlorkohlenwasserstoffe	○	○	○	●	–	●
Erdöl	●	●	●	●	●	○
Ester	●	○	●	–	○	●
Ether	●	●	○	●	–	●
Fette, Öle	●	●	●	●	●	●
Flusssäure	–	●	○	–	○	–
Halogene, trocken	–		–	–	○	
Ketone	●	–	●	○	○	●
Laugen, schwach	●	●	●	●	●	●
Laugen, stark	○	●	●	●	●	○
Lösungen anorganischer Salze	●	●	●	●	●	○
Organische Säuren	○	○	●	●	○	○
Oxidierende Säuren	–	○	–	–	–	○
Säuren, schwach	–	○	●	○	●	●
Säuren, stark	–	–	○	–	●	–
Terpentin	○	○	–	●	–	
Ungesättigte Chlorkohlenwasserstoffe	○	○	–	●	–	○
Wasser, kalt	●	●	●	●	●	●
Wasser, warm	○	–	●	●	●	●

● = Beständig | ○ = Eingeschränkt beständig | – = Nicht beständig | leere Zelle = keine Angabe verfügbar

## Einzelne Stoffe/Chemikalien

	Polyamid (PA)		Polyethylen (PE)		Polyacetal (POM)		Polypropylen (PP)	
	20°C 70°F	60°C 140°F	20°C 70°F	60°C 140°F	20°C 70°F	60°C 140°F	20°C 70°F	60°C 140°F
Aceton	●	●	●	●	○	○	●	●
Alkohol (alle Arten)	●	●	●	●	●	○	●	●
Aluminiumverbindungen	●	●	●	●			●	●
Ameisensäure (85%)	●	●	●	–	○	○	●	○
Amidosulfonsäure (20%)					–	–	●	●
Ammoniak	●	●	●	●	●	●	●	●
Ammoniumverbindungen	●	●	●	●			●	●
Anilin			●	–		○	●	●
Apfelsäure (50%)	●	●	●	●			●	●
Arsensäure			●	●			●	●
Bariumverbindungen	●	●	●	●			●	●
Base (10%)			●	●	●	●	●	●
Baumwollsamensöl	●		–	–			●	○
Benzin	●	●					●	●
Benzoessäure	○	○	●	●			●	●
Benzol	●	●	○	–	○	○	○	–
Benzolsulfonsäure (10%)			●	●			●	●
Beschichtungslösungen			●	●			●	●
Bier			●	●	●		●	●
Bleiacetat	●	●	●	●			●	●
Borax			●	●			●	●
Borsäure	●	●	●	●			●	●
Brennstoff (Öl)	●		○	–			○	○
Bromwasserstoffsäure(50%)	●		●	●	●	●	●	●
Butansäure	●	●	●	○			●	
Butylacrylat			●	○			–	–
Chlor (flüssig)	–	–	–	–	–	–	–	–
Chlorbenzol	●	●	○	–	○	○	–	–
Chloressigsäure	–	–					●	●
Chlorgas	–	–	○	–	–	–	–	–
Chloroform	○		–	–	–	–	–	–
Chlorwasser (0,4% Cl)	–	–	○	○	–	–	○	○
Chromsäure (3%)			●	●	○	○	●	●
Chromsäure (50%)	○		●	○	–	–	●	●
Cyclohexan	●		–	–			●	○
Cyclohexanol	●		●	●	●	●	●	●
Cyclohexanon			●	●			●	●
Dextrin	●	●	–	–	○	○	–	–
Dibutylphthalat				–			●	●
Diethylamin							●	●
Diethylether			●	●			●	●
Diglycolsäure (30%)							●	●
Diisooctylphthalat	●	●					●	
Dimethylamin	●	●	○	○	○	–	●	●

● = Beständig | ○ = Eingeschränkt beständig | – = Nicht beständig | leere Zelle = keine Angabe verfügbar

# 2.1 KUNSTSTOFFE (EIGENSCHAFTEN)

	Polyamid (PA)		Polyethylen (PE)		Polyacetal (POM)		Polypropylen (PP)	
	20°C 70°F	60°C 140°F	20°C 70°F	60°C 140°F	20°C 70°F	60°C 140°F	20°C 70°F	60°C 140°F
Dimethylphthalat	●	●					●	○
Diethylphthalat							○	○
Distickstoffoxid							●	
Eisen-/eisenhaltige Verbindungen	○	–	●	●			●	○
Erdnussöl	●						●	●
Essig	●	●	●	●	●	●	●	●
Essigsäure (5%)	○	–	●	●	●		●	●
Essigsäure > 5%	–	–	●	○	○	–	●	●
Ethylacetat							●	●
Ethylamin			●	●	○	–	●	●
Ethylenglycol (50%)			●	○	●	●	●	●
Ethylether	●	○	●	●	●	○	●	●
Flugzeugtreibstoff	●	●	○	○	●	●	○	–
Flusssäure (35%)	–	–	●	●	–	–	●	●
Formaldehyd (37%)			●	●	○	○		
Fotografische Lösungen	●		●	●			●	●
Freon	●		●	●	●		●	●
Fruchtsäfte	●	●	●	–	●	●	○	–
Furfural			●	●	●	●	●	●
Gerbsäure (10%)			●	●			●	●
Getränke (Softdrinks)	●	●	●	●	●	●	●	●
Glucose	●	●	○	–	●	●	–	–
Glycerin	●	●	–	–	●		●	○
Harnstoff	●	●	●	●			●	●
Heptan	–	–	●	●			●	●
Hexan	●	●	●	●	●		●	●
Igepal (50%)					●	○	●	●
Isooktan	●	●	●				–	–
Isopropanol	●	●	●	●	●	●	●	●
Jodkristalle	–	–	○	○	–	–	●	●
Kaliumhydroxid	○		●	●	●	●	●	●
Kaliumjodid (3% Jod)			●	●			●	●
Kaliumpermanganat	–	–	●	●			●	○
Kaliumverbindungen	○		●	●	●	●	●	●
Kerosin			○	○	●	●	○	–
Kohlenstoffdioxid	●	●	●	●			●	●
Kohlenstoffdisulfid	●	●	○	–			○	–
Kokosnussöl	●		●	●	●	●	●	●
Königswasser	–	–	○	–			–	–
Kresol	●		○	–			●	○
Kupferverbindungen	●		●	●	●	●	●	●
Laurinsäure			●	●			●	●
Leinöl	●	●	●	●	●	●	●	●
Magnesiumverbindungen	●		●	●			●	●
Maiskeimöl	–	–	●	○			●	●
Mangansulfat	○	○	●	●			●	

● = Beständig | ○ = Eingeschränkt beständig | – = Nicht beständig | leere Zelle = keine Angabe verfügbar

	Polyamid (PA)		Polyethylen (PE)		Polyacetal (POM)		Polypropylen (PP)	
	20°C 70°F	60°C 140°F	20°C 70°F	60°C 140°F	20°C 70°F	60°C 140°F	20°C 70°F	60°C 140°F
Margarine			●	●			●	●
Melasse	●	●	●	●			●	●
Methylchlorid	●	●					○	○
Methylenchlorid	○	○	-	-			○	-
Methylethylketon	●		-	-	○	○	●	○
Methylisobutylketon							●	○
Methylschwefelsäure			●	●			●	●
Milch	●	●	●	●	●	●	●	●
Milchsäure	○	-	●	●			●	●
Mineralöl	●		●	○	●	●	○	-
Motoröl	●	●			●	●	●	○
Naphtha	●	●	○	-			●	○
Natriumchlorid	-	-	●	●			●	○
Natriumhydroxid	-	-	●	●	●	●	●	●
Natriumhydroxid (60%)	-	-	●	●	●	●	●	●
Natriumhypochlorit (5% Cl)	○		●	○	-	-	●	○
Natriumverbindungen			●	●			●	●
Nitrobenzol	○		-	-			●	○
Olivenöl			●	●			●	●
Ölsäure	●	●			●	●	●	-
Oxalsäure			●	●			●	●
Ozon	○	○	○	-	-	-	○	○
Palmitinsäure (70%)	●		●	●			●	●
Paraffin	●	●	●	●	●	●	●	●
Perchlorethylen	○	-	-	-			-	-
Perchlorsäure (20%)			●	●			●	●
Phenol	-	-	●	●	-	-	●	●
Phenol (5%)	-	-	●	●	-	-	●	●
Phosphorsäure (30%)	-	-	●	●	○	-	●	●
Phosphorsäure (85%)	-	-	●	●	-	-	●	●
Phthalsäure (50%)			●	●			●	●
Quecksilber	●		●	●			●	●
Reinigungsmittel	●	●					●	○
Salpetersäure (30%)	-	-	●	●	-	-	●	○
Salpetersäure (50%)	-	-	●	○	-	-	○	-
Salpetrige Säure							●	
Salzsäure (10%)	-	-	●	●	-	-	●	●
Salzsäure (35%)	-	-	●	●	-	-	●	●
Schmieröl	●	○			●	●	●	○
Schwefel	●	●	●	●			●	●
Schwefelchlorid							●	
Schwefeldioxid	○	○	●	●	-	-	●	●

● = Beständig | ○ = Eingeschränkt beständig | - = Nicht beständig | leere Zelle = keine Angabe verfügbar

# 2.1 KUNSTSTOFFE (EIGENSCHAFTEN)

	Polyamid (PA)		Polyethylen (PE)		Polyacetal (POM)		Polypropylen (PP)	
	20°C 70°F	60°C 140°F	20°C 70°F	60°C 140°F	20°C 70°F	60°C 140°F	20°C 70°F	60°C 140°F
Schwefelige Säure	○	○	●	●			●	
Schwefelsäure (10%)	-	-	●	●	●	-	●	●
Schwefelsäure (50%)	-	-	●	●	-	-	●	●
Schwefelsäure (70%)	-	-	●	○	-	-	●	○
Schwefelwasserstoff	●	●	●	●			●	●
Silbercyanid							●	●
Silbernitrat			●	●			●	●
Stearinsäure	●	●	●	●	○		●	○
Sulfatlaugen							●	●
Terpentin	●	●	●	-	●		○	-
Terpentinersatz (Testbenzin)							○	-
Tetrachlorkohlenstoff	●	●	○	-	●	○	○	-
Tetrahydrofuran	●				○	○	○	-
Toluol	●	●	-	-	○	-	-	-
Transformatoröl	●	●	●	○			●	○
Tributylphosphat							●	○
Trichloressigsäure	-	-	○				●	●
Trichlorethylen	○	-	-	-	○	○	-	-
Triäthylphosphat							●	○
Trinatriumphosphat			●	●			●	●
Wasserstoffperoxid (3%)	○	○	●	●	●	●	●	●
Wasserstoffperoxid (90%)	-	-	●	○	○	-	○	○
Wein	●	●	●	●	●	●	●	●
Weinsäure	●	○	●	●			●	●
Wollwachs			●	●			●	○
Xylol	●	●	-	-	●	●	-	-
Zitronensäure (10%)	●		●	●	●	●	●	●
Zitronensäure (40%)	●	●	●	●	●		●	●
Zitrussäfte	○		●	●			●	●

● = Beständig | ○ = Eingeschränkt beständig | - = Nicht beständig | leere Zelle = keine Angabe verfügbar

# 2.2 WEITERE MATERIALIEN

## High-Grip-Werkstoffe

Die folgenden Werkstoffe kommen bei unserem Friction Top zum Einsatz.

Werkstoff		Farbe	Härtegrad	Temperaturbereich		Für Lebensmittelkontakt zugelassen*		Verbindung
Code	Typ			°C	°F	FDA	EU 1935	
R2	EPDM	BK	80 Shore A	-70/100	-94/212	Nein	Nein	Mechanisch
R3	TPE	BL, TQ	70 Shore A	-45/65	-49/149	Nein	Nein	Mechanisch an POM
R4	TPE	BG	86 Shore A	+5/100	+41/212	Ja	Ja	Chemisch an PP
R5	TPE	UC	52 Shore A	+5/100	+41/212	Ja	Ja	Chemisch an PP
R6	TPE	BK, BL	63 Shore A	-45/60	-49/194	Nein	Nein	Chemisch an POM**
R7	TPE	BK, BG, BL	50 Shore A	+5/100	+41/212	Ja	Ja	Chemisch an PP
R8	TPE	BG	55 Shore A	-70/65	-94/149	Ja	Ja	Chemisch an PE
R11	TPE	AT	50 Shore A	-45/65	-94/149	Ja	Ja	Mechanisch an POM

\* Die Rohstoffe sind konform mit der Verordnung 21 CFR der FDA sowie den Vorschriften EU 10/2011 und EG 1935/2004.

Nicht in direktem Kontakt mit fetthaltigen Lebensmitteln verwenden.

\*\* Anhaftung zu POM ist schwächer als zu PP.

## Shore Härte Skala für High-Grip-Werkstoffe

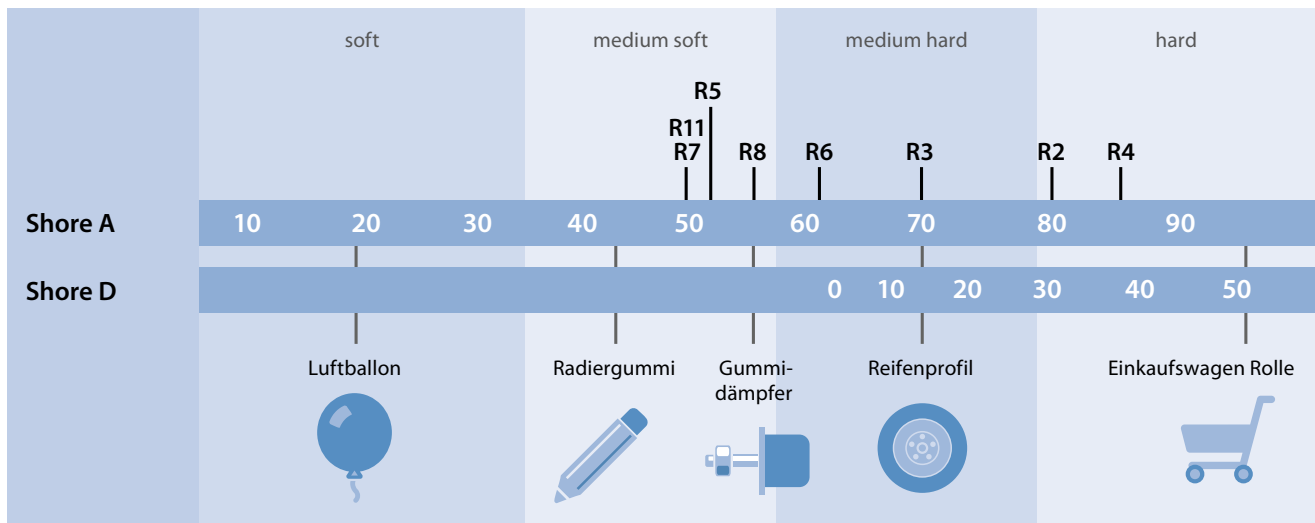

## Metalle

Werkstoff		AISI	Art der Legierung	Säurebeständig	Temperaturbereich		Für Lebensmittelkontakt zugelassen		Magnetisch
Code	Nr.				°C	°F	FDA	EU 1935	
CS	1.0570	ST52-3	Kohlenstoffstahl	-	-70/500	-95/930	Nein	Nein	Ja
ZN	1.0570	ST52-3	verzinkter Kohlenstoffstahl	+	-70/500	-95/930	Nein	Nein	Ja
SS	1.4301	304	austenitischer rostfreier Chrom-Nickel-Stahl	++	-70/420	-95/790	Ja	Ja	Nein*
SSS	1.4404	316	austenitischer rostfreier Chrom-Nickel-Molybdän-Stahl, säurebeständig	+++	-70/420	-95/790	Ja	Ja	Nein*

\* Bei der (zerspanenden) Verarbeitung dieser Werkstoffe kann sich ein schwaches Magnetfeld bilden.



# 3 KONSTRUKTIONSRICHTLINIEN

- 3.1 Grundlagen
- 3.2 Anlagenkonstruktion
- 3.3 Anlagenlayouts

# 3.1 GRUNDLAGEN

## Faktoren, die die Bandlebensdauer beeinflussen

Das folgende Diagramm zeigt die qualitativen Auswirkungen auf die Lebensdauer eines Modulbands.

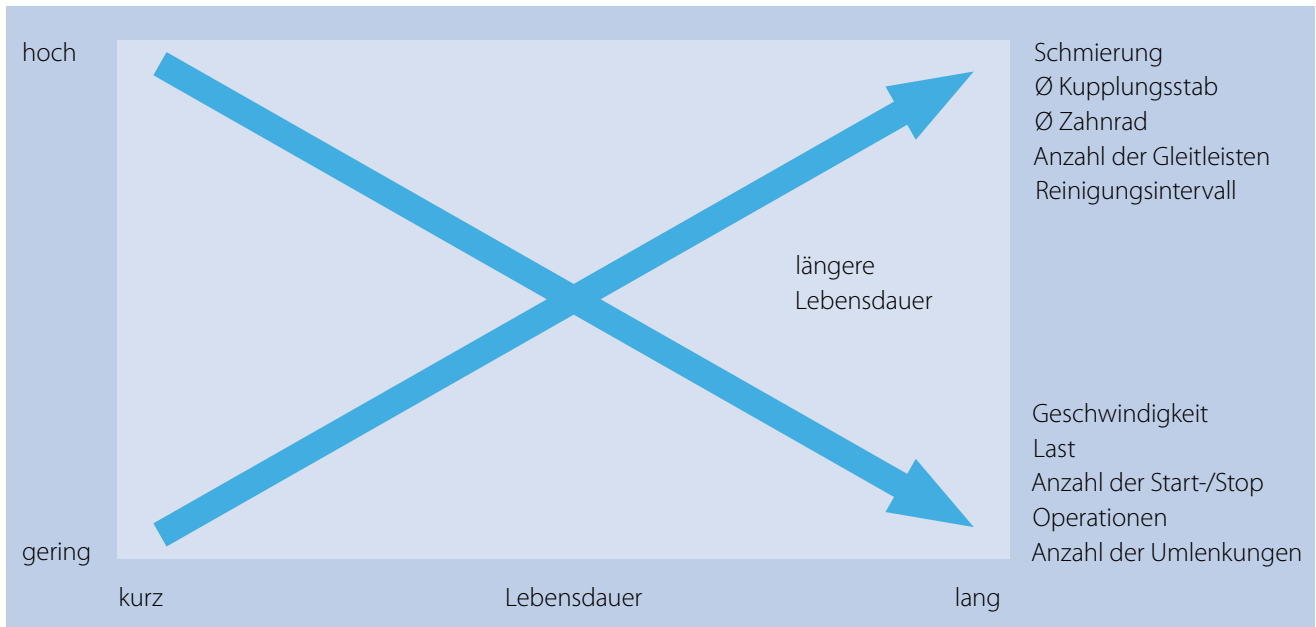

## Allgemeine Hinweise zur Bandkonstruktion

### Abstände

Sehen Sie stets ausreichend Platz zwischen dem Band, der Gleitleiste, der Führung und weiteren Bandkomponenten vor, um übermäßigem Verschleiß vorzubeugen. Berücksichtigen Sie beim Festlegen der Abmessungen auch produktionsbedingte Abweichungen und temperaturbedingte Veränderungen.

### Ausrichtung (der Gleitleisten)

Damit über lange Zeit ein problemloser Betrieb garantiert werden kann, müssen Band und Bandunterstützung genauestens aufeinander abgestimmt sein. So können unnötige Reibung, Störstellen und ein übermäßiger, vorzeitiger Verschleiß verhindert werden.

### Geschwindigkeit

Wir empfehlen einen Sanftanlauf und -auslauf des Motors ab einer Geschwindigkeit von 20 m/min oder bei einer Auslastung von mehr als 70%. Bitte berücksichtigen Sie auch, dass sich die Temperatur mit zunehmender Geschwindigkeit erhöht. Stellen Sie daher sicher, dass die Gleitleisten bei hohen Geschwindigkeiten und voller Beladung nicht überhitzen. Darüber hinaus wird ein Sanftanlauf des Motors empfohlen, wenn die Produktstabilität ein wichtiger Faktor ist.

### Länge

Die maximale Bandlänge wird in der Regel durch die maximale Bandfestigkeit beschränkt. Zusätzlich kann sie auch durch die Auswirkungen von elastischen Schwingungen begrenzt werden. Diese können auftreten, wenn das beladene Band gestreckt wird und die Federkraft im Band stark genug ist, um einen Teil des Bands zu beschleunigen. Der bestimmende Faktor ist die Federkonstante des Bands und Bandwerkstoffs. Die Bandbreite spielt dabei keine Rolle. Diese Schwingungen sollten insbesondere dann vermieden werden, wenn die Produktstabilität oder eine kontinuierliche Bewegung (z. B. bei Werkerbändern) von Bedeutung ist.

Zu den wichtigsten Faktoren zählen die Bandlänge, die Bandgeschwindigkeit und das Produktgewicht. Im Allgemeinen sinkt das Schwingungsrisiko je höher die Geschwindigkeit ist und je kürzer die Förderanlage ist (und umgekehrt). Die zulässige Bandlänge kann maximiert werden, indem Sie die Reibung zwischen Band und Gleitleiste reduzieren oder eine starre Bandkonstruktion und einen steifen Werkstoff (z. B. POM) auswählen.

## Zahnräder

Wir empfehlen, eine ungerade Anzahl an Zahnrädern zu verwenden, damit immer ein Zahnrad in der Mitte angeordnet werden kann. Befestigen Sie nur ein Zahnrad in der Wellenmitte. Alle anderen Zahnräder sollten seitwärts beweglich sein, damit wärmebedingte Ausdehnung über die Bandbreite abgedeckt werden kann.

Informationen zu Anzahl, Platzierung und Befestigungssystem der Zahnräder für die Serie 11 finden Sie in unserer Broschüre 201 „Serie 11/Combo Bänder Designspezifikationen und Gebrauchsempfehlungen“.

## Temperaturbedingte Ausdehnung/Kontraktion

Kunststoffe können sich bei Temperaturschwankungen erheblich ausdehnen oder zusammenziehen. Konstrukteure müssen daher mögliche Änderungen der Bandlänge und -breite berücksichtigen, die auftreten, wenn die Betriebstemperatur von der ursprünglichen Umgebungstemperatur abweicht. Das betrifft den Banddurchhang im Leertrum sowie das seitliche Spiel am Anlagenrahmen. Die Berechnungsformeln finden Sie in Kapitel 4.4.

## Definition grundlegender Begriffe und Maße

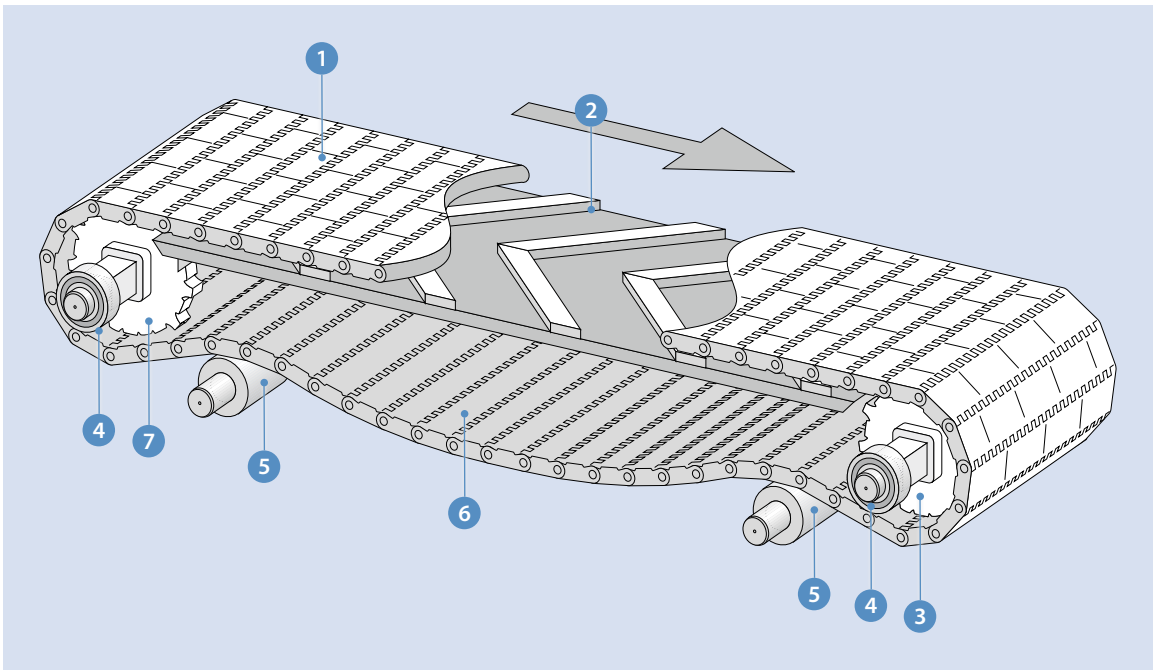

- ① Siegling Prolink Modulband
- ② Lasttrum mit Gleitleisten
- ③ Zahnrad auf der Antriebswelle
- ④ Lager
- ⑤ Leertrum-Rolle
- ⑥ Banddurchhang
- ⑦ Umlenkrolle/Umlenkwellen

# 3.2 ANLAGENKONSTRUKTION

## Welle 3 7

### Wellenprofile

Grundsätzlich empfehlen wir die Verwendung einer Vierkantwelle. Der wesentliche Vorteil dieser Ausführung ist, dass eine formschlüssige Übertragung der Kräfte ohne Nut und Feder möglich ist. Dadurch lassen sich Herstellungskosten einsparen. Weiterhin erleichtert diese Form das seitliche Bewegen der Zahnräder für den Fall von Temperaturschwankungen.

### Anordnung der Wellen

Der Anlagenrahmen und die Wellen müssen eben sein. Zudem müssen die Wellen im Verhältnis zu einander ordnungsgemäß platziert werden. Das bedeutet: eine parallele Anordnung bei geradelaufenden Bändern und eine senkrechte Anordnung für Kurvenbänder mit 90°-Kurve. Bei geradelaufenden Bändern lässt sich die Anordnung ganz leicht mit der nachfolgend beschriebenen Methode überprüfen.

Messen Sie den diagonalen Abstand zwischen den Wellenenden wie in der Abbildung dargestellt. Sind die Abstände gleich, ist die Anordnung richtig. Stellen Sie sicher, dass der Achsenabstand korrekt ist, nachdem alle Wellen fertig ausgerichtet sind.

Wenn der Abstand zwischen den Wellen zu groß ist oder der Zwischenraum durch Hindernisse versperrt ist, können Sie den Abstand zwischen den Wellenenden und einem Punkt A auf einer gedachten Linie messen, die zwischen der Mitte der beiden Wellenachsen gezogen wird.

### Durchbiegung der Welle

Aufgrund der Zugkraft, die auf die Welle wirkt, kommt es zu einem Durchbiegen der Welle. Ein größerer Lagerabstand und kleinere Wellendurchmesser verstärken diesen Effekt zusätzlich.

Die Durchbiegung der Welle muss so niedrig wie möglich gehalten werden, um die Werkstoffermüdung zu minimieren und einen kleinen, gleichförmigen Übergabespalt zu gewährleisten. Wir empfehlen, die Durchbiegung unter 2 mm zu halten. Wenn die Zugkraft eine größere Durchbiegung (> 2 mm) verursacht, wählen Sie eine größere Wellenabmessung aus. Insbesondere bei Förderanlagen mit einem breiten Band können Sie in diesem Fall auch ein Zwischenlager installieren oder die Welle in mehrere Abschnitte unterteilen.

Gelegentlich werden auch runde Wellen mit Passfeder für schmale Bänder mit leichten Lasten verwendet. Entsprechende Zahnräder mit runder Achsaufnahme und Nut sind als Sonderausführung erhältlich.

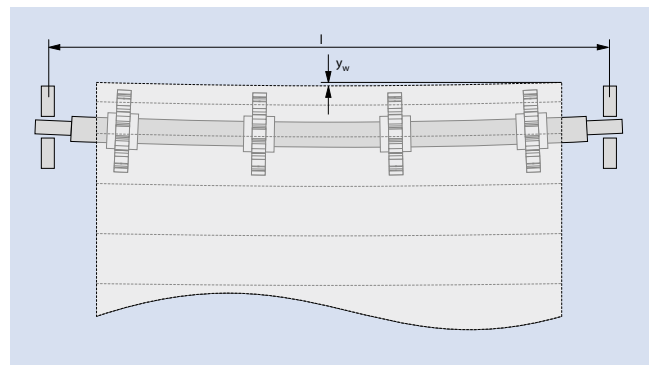
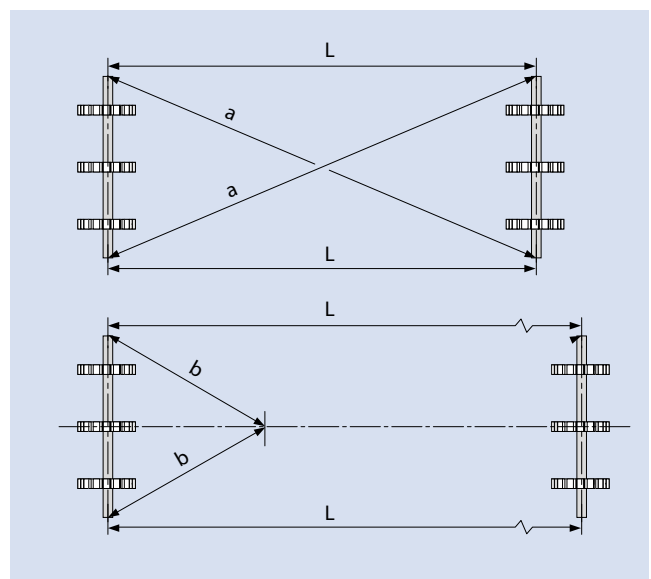

Die Berechnungsformeln für die Durchbiegung finden Sie in Kapitel 4.3. Zudem steht Ihnen unser Engineering Program zur Verfügung.

### Torsion der Welle

Aufgrund der Zugkraft verdreht sich die Welle, wenn das Drehmoment vom Antriebsende zum letzten Zahnrad übertragen wird. Bei längeren und dünneren Wellen sowie bei einer höheren Zugkraft und größeren Zahnrädern wird die Torsion daher zusätzlich verstärkt. Verdreht sich die Welle zu stark, kann das Band aus den Führungen gehoben werden oder das Zahnrad greift nicht richtig ein. Wir empfehlen, einen Torsionswinkel  $\varphi$  (phi) von  $\leq 0,5 \text{ ‰}$  pro Millimeter Wellenlänge einzuhalten.

Die Berechnungsformeln für die Torsion der Welle finden Sie in Kapitel 4.3.

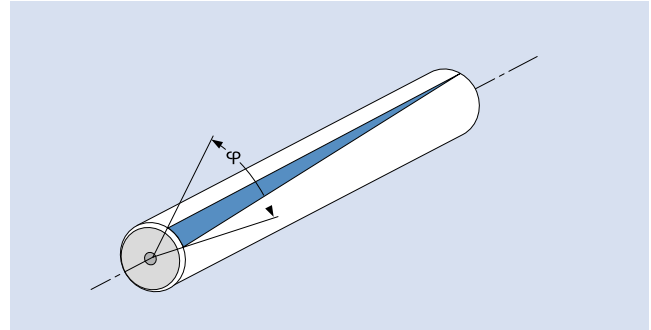

## Antriebskonfigurationen

### Kopfantrieb

Diese Konfiguration umfasst einen Motor am Kopf der Förderanlagen, der das Band zieht. Für einen ausreichenden Eingriff empfehlen wir einen Umschlingungswinkel von  $180^\circ$ .

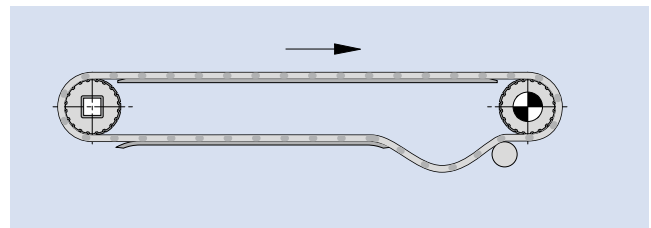

### Niedrig angeordneter Kopfantrieb

Hierbei handelt es sich um eine Variante des Kopfantriebs, bei der die Antriebswelle weiter unten angeordnet wird. Dadurch kann eine kleine Rolle oder eine Messerkante eingesetzt werden, um den Übergabespalt auf ein Mindestmaß zu begrenzen.

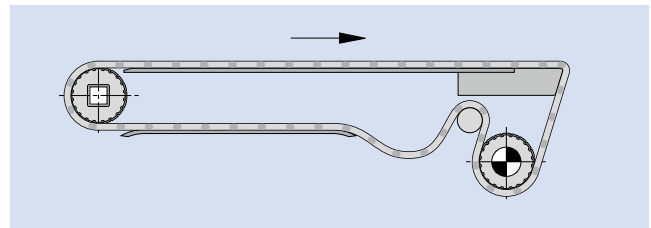

# 3.2 ANLAGENKONSTRUKTION

## Heckantrieb (Pusher-Antrieb) und abwechselnde Kopf-Heck-Antriebskonfiguration

Förderbänder mit Kopfantrieb sind die herkömmliche Konfiguration. Erst bei Drehrichtungsumkehr wird die Förderanlage zum Heckantrieb. Hier muss die Antriebseinheit das beladene Band schieben. Ist die Leertrumspannung dann nicht größer als die Lasttrumspannung, kommt es zum Überspringen der Zähne.

Ein ungefährer Wert für die Spannung auf dem Leertrum lautet:  $1,2 \cdot F_U$ . Dadurch erhöht sich automatisch auch die Wellenbelastung.

$$F_S = 2,2 \cdot F_U$$

Beim Spannen des Bands sollte eine Auflegedehnung von 2% nicht überschritten werden. Wenn das Band richtig gespannt wird, kann diese Antriebskonfiguration eine gute Lösung sein. Beachten Sie jedoch, dass die Lebensdauer des Bands aufgrund der höheren Spannung verringert wird.

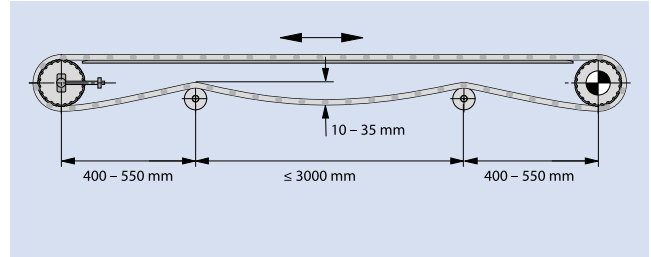

## Zweimotorige Konstruktion

Vorteil: Geringe Leertrumspannung, wodurch eine geringere Wellenbelastung und eine längere Bandlebensdauer möglich ist als bei einmotorigen Konstruktionen für bidirektionale Anlagen.

Nachteil: Erhöhte Kosten durch zusätzlichen Motor und elektronische Steuerung. Bei größeren Anlagen mit relativ hohen Lasten kann dieses System trotzdem das günstigere sein.

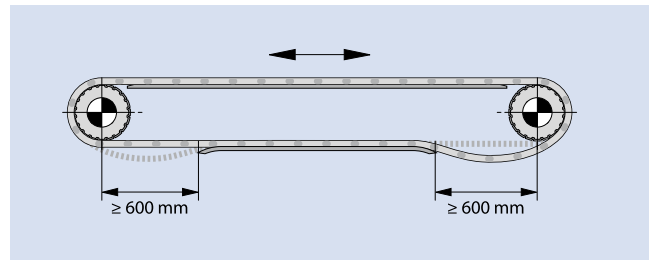

## Mittenantrieb

Beim Reversierbetrieb wird die Antriebswelle möglichst in der Mitte angeordnet. Rechts und links von der Antriebseinheit müssen Bereiche vorgesehen werden, in denen das Band durchhängt. Diese Bereiche werden für die notwendige Bandspannung benötigt. Die Bandlänge zwischen den Einschnürrollen am Antrieb muss kürzer sein als die Länge von der Einschnürrolle am Antrieb zur nächsten Stützrolle. Andernfalls sind Gewichtsrollen nötig. Durch den 180°-Umschlingungswinkel am Antrieb ergeben sich optimale Zahneingriffsverhältnisse für eine sichere Kraftübertragung in beiden Laufrichtungen.

Durch diese Anordnung der Antriebseinheit werden die Wellen am Ende der Förderanlage höher belastet, da sowohl im Last- als auch im Leertrum die Bandzugkraft als Bandspannung vorhanden ist.

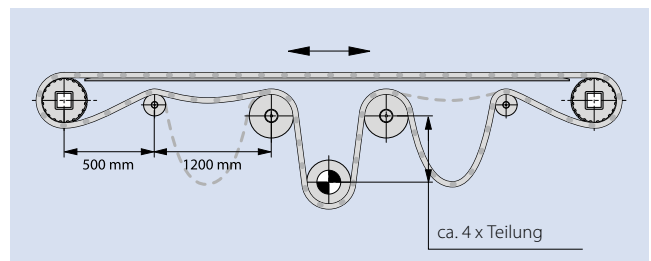

## Banddurchhang/Bandlängenausgleich 6

Es gibt verschiedene Gründe für Änderungen der Bandlänge, z. B.:

- Ausdehnen oder Schrumpfen des Bands aufgrund von Temperaturschwankungen,
- Verschleiß der Kupplungsstäbe sowie Vergrößerung der Kupplungsstablöcher in den Modulen nach einer bestimmten „Einlaufzeit“ (Beanspruchung auf Lochleibung, Löcher ab einer Größe von 0,5 mm in einem 50-Millimeter-Modul bedeuten einen Längenzuwachs von 1 %).

Es empfiehlt sich daher, einen (oder mehrere) Abschnitte im Leertrum nicht abzustützen und den dadurch entstehenden Banddurchhang als Längenausgleich zu nutzen. Wichtig dabei ist, dass weiterhin ein einwandfreier Eingriff zwischen Zahnrädern und Band gewährleistet sein muss. Bitte beachten Sie die folgenden Beispiele:

- Kurze Förderanlage (1)
- Förderanlage mittlerer Länge bis zu einem Achsabstand von ca. 4000 mm (2)
- Lange Förderanlage:  
Achsabstand > 20000 mm und geringe Geschwindigkeit,  
Achsabstand < 15000 mm und hohe Geschwindigkeit (3)

Empfehlung: Um einer Frequenzanregung entgegen zu wirken, sollten die Abstände der Stützrollen nicht äquidistant sein.

Eine weitere wirksame Möglichkeit für den Bandlängenausgleich bietet sich durch eine kraftabhängige Spannstation (z. B. Gewichtsrolle). Diese sollte möglichst nahe der Antriebswelle angeordnet werden, da die Spannstation für eine gleichmäßige Leertrumspannung und damit für einen korrekten Eingriff zwischen Zahnrad und Band sorgt (4).

Es wird empfohlen, dass die Rolle seitlich geführt wird. Bitte beachten Sie, dass eine Gewichtsrolle nicht geeignet ist, wenn Hold Down Tabs oder geführte Seitenmodule verwendet werden.

Die Wahl der Gewichte für die Spannstation ist von vielen Faktoren abhängig. Generell gilt, die Spannstation soll das „überschüssige“ Band an „einer“ Stelle der Rückführung ausbilden. Somit muss das Gewicht entsprechend gewählt werden. (Bei Fragen wenden Sie sich bitte an unseren Kundendienst)

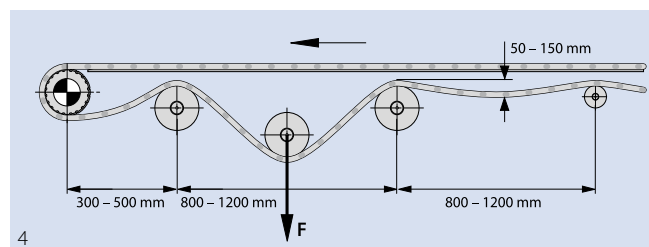
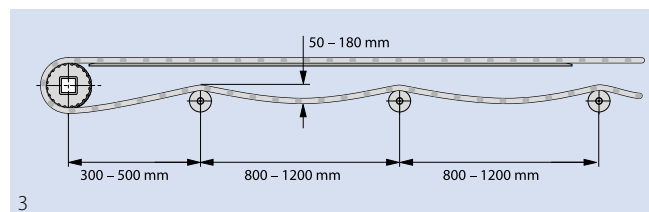
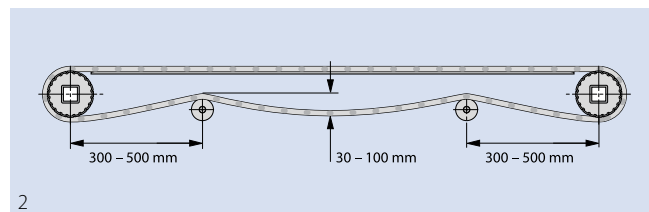
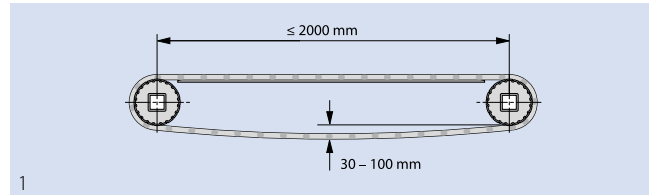

Empfohlene Durchmesser und Gewichte für Förderanlagen mit einem Achsabstand von bis zu 10 m (siehe Tabelle):

Serie	Durchmesser [mm]	ungefähres Gewicht pro Meter Bandbreite [kg/m]
1, 3, 7	150	30
2, 4, 1, 14, 15	100	15
6, 1, 9	100	60
5, 8, 10, 11, 17, 18	100	30
13	50	10

# 3.2 ANLAGENKONSTRUKTION

## Zahnräder

### Polygoneffekt/Zahnradgröße

Charakteristisch für alle zahnradgetriebenen Bänder, Ketten usw. ist der sogenannte Polygoneffekt. Durch das Heben und Senken des Moduls während der Drehbewegung ergeben sich Änderungen in der linearen Bandgeschwindigkeit. Den entscheidenden Einfluss auf diese periodischen Geschwindigkeitsschwankungen hat dabei die Zähnezahzahl der Zahnräder. Siehe Abbildung.

Mit zunehmender Zähnezahzahl wird die prozentuale Geschwindigkeitsänderung geringer. Für die Praxis bedeutet dies, dass eine möglichst große Zähnezahzahl gewählt wird, wenn das Transportgut z. B. nicht kippen darf oder aus anderen Gründen eine gleichmäßigere Bandgeschwindigkeit erforderlich ist.

Bedenken Sie beim Festlegen der richtigen Zähnezahzahl, dass das übertragbare Drehmoment und die Torsion der Welle mit zunehmender Zahnradgröße ebenfalls steigen. Bei einer zu starken Torsion können die Zähne und das Band nicht richtig ineinander greifen, was zu einem erhöhten Verschleiß oder Beschädigungen an Zahnrad und Band führen kann. Darüber hinaus sind dadurch ggf. auch größere Wellenabmessungen und leistungsstärkere Motoren erforderlich, was wiederum höhere Kosten verursacht.

Das Zahnrad sollte groß genug sein, um den Polygoneffekt auf das erforderliche Maß zu reduzieren. Gleichzeitig sollte es klein genug sein, um die Torsion zu verringern und die benötigte Motorleistung auf ein vernünftiges Maß zu begrenzen.

Die Berechnungen der Wellenabmessungen finden Sie in Kapitel 4.3.

### Einschnürrolle 5

Verwenden Sie eine Einschnürrolle im Leertrum, um einen Umschlingungswinkel von ca. 180° sicherzustellen. (Dies gilt nicht für Förderanlagen mit einem Mittenabstand von weniger als 2 Metern. Rollen auf dem Leertrum sind hier nicht erforderlich.)

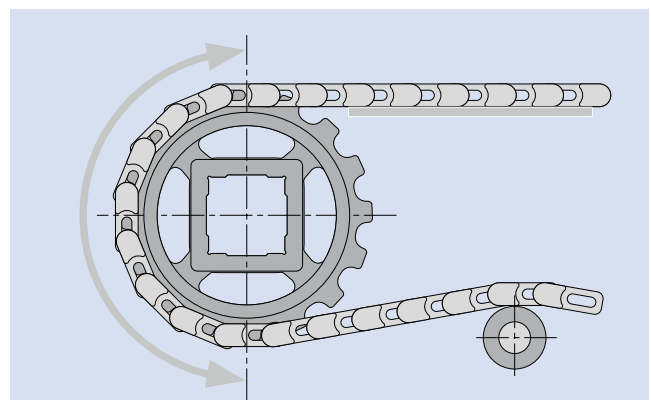
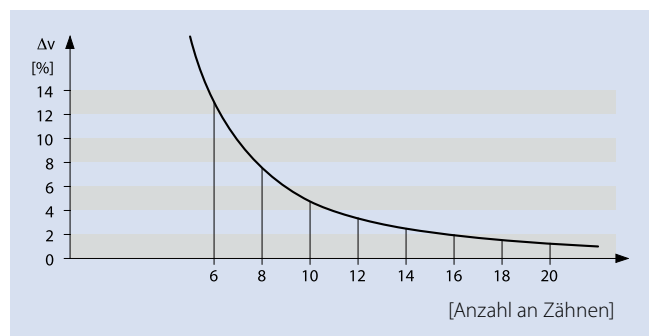
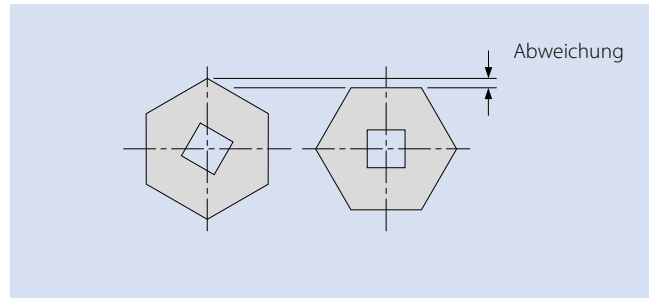

### Zahnradposition bezogen auf die Gleitleisten

Wenn parallele Gleitleisten verwendet werden, empfehlen wir, diese zwischen den Zahnradern anzuordnen. Auf diese Weise wird die Lücke verkleinert und das Band wird bis zum nächsten Zahnrad abgestützt.

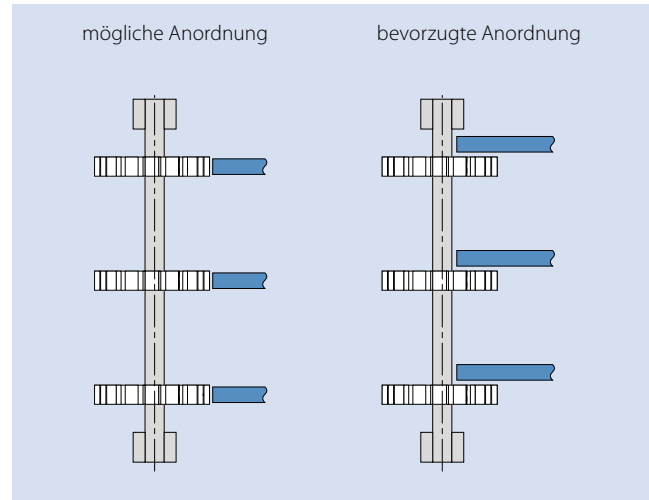

Wenn die Gleitleisten bis zur Zahnradkante reichen, ist ein Abstand von  $X \leq 1,5 \times \text{Teilung}$  erforderlich.

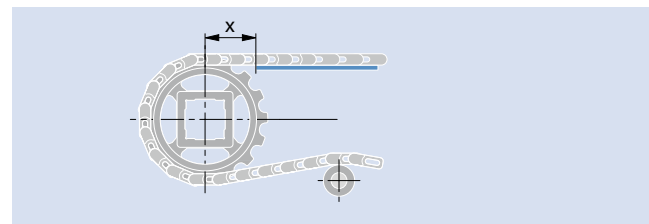

### Anzahl an Zahnradern

Als Faustregel gilt: Die Abstände zwischen Zahnradern sollten nicht größer als 160 mm sein. Indem Sie die Bandbreite durch 150 mm teilen, das Ergebnis aufrunden und 1 addieren, erhalten Sie die Mindestanzahl an erforderlichen Zahnradern.

Sollte das Ergebnis eine gerade Anzahl sein, empfehlen wir, noch ein weiteres Zahnrad hinzuzufügen. Denn nur bei einer ungeraden Anzahl an Zahnradern kann eines davon wirklich mittig angeordnet werden. Ausgenommen hiervon sind schmale Bänder mit einer Breite von  $< 300$  mm. In diesem Fall sind zwei Zahnradern ausreichend. Montieren Sie niemals ein Band auf nur einem Zahnrad.

Die Anzahl an Zahnradern muss je nach Last ggf. erhöht werden: Die Anzahl an erforderlichen Antriebszahnradern wird anhand des Verhältnisses von spezifischer zu zulässiger Bandzugkraft berechnet. Siehe dazu Kapitel 4 „Berechnungen“. Alternativ können Sie auch das Siegling ProLink Berechnungsprogramm für die Berechnung der erforderlichen Anzahl an Zahnradern verwenden.

Auslastung $\left[ \frac{F_{adj}}{F_{adm}} \right]$	Max. Abstand zwischen*	
	Antriebszahnradern	geteilten Antriebszahnradern/S17
$\leq 20\%$	160 mm (6,3 in)	135 mm (5,3 in)
$\leq 40\%$	100 mm (3,9 in)	80 mm (3,2 in)
$\leq 60\%$	80 mm (3,1 in)	65 mm (2,5 in)
$\leq 80\%$	60 mm (2,4 in)	50 mm (2 in)
$> 80\%$	auf Anfrage	auf Anfrage

\* Bei der Serie 11 sollte der maximale Abstand nicht größer als 75 mm sein.

## 3.2 ANLAGENKONSTRUKTION

### Befestigen der Zahnräder

In der Regel muss nur ein Zahnrad (möglichst in der Nähe der Mitte) pro Antriebs- oder Umlenkwellen in axialer Richtung befestigt werden. Durch die konstruktive Gestaltung der Zahnräder sorgt dieses Zahnrad für eine formschlüssige Führung des Bands. Mit Ausnahme des mittleren Zahnrads müssen sich alle Zahnräder auf der Welle seitwärts bewegen können, da sich die Bandmaße temperaturbedingt ändern können.

Die folgenden Beispiele zeigen mögliche Befestigungsmethoden eines Zahnrads.

Bei breiten Bändern können die äußeren Zahnräder mit Klemmrings befestigt werden, damit sie nicht von der Welle rutschen. Sehen Sie dabei aber immer ausreichend Bewegungsspielraum vor, damit sich die Zahnräder für den Fall einer Temperaturendehnung des Bands bewegen können.

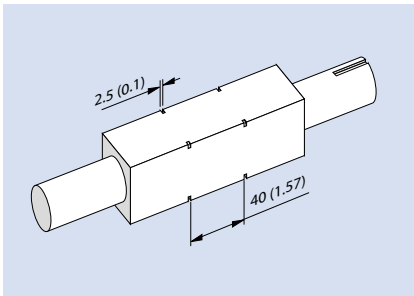

Welle 40 x 40 mm. Befestigen des Zahnrads mithilfe von Sicherungsringen gemäß DIN 471 (Seegerring),  $d = 56$  mm. Die genauen Abmessungen sind im Anhang aufgeführt: Seite VI-13.

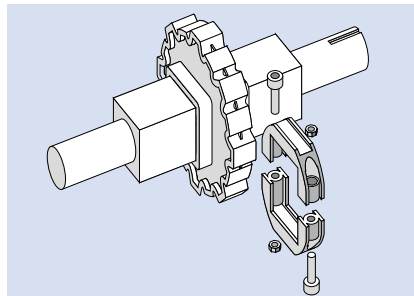

Siegling Prolink Klemmrings sind eine schnelle, einfache und zuverlässige Lösung zum Befestigen des Zahnrads (weitere Informationen dazu finden Sie auf Seite I-230).

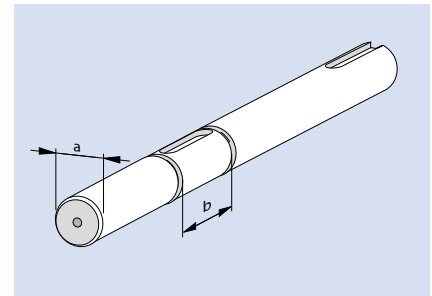

Befestigen des Zahnrads mithilfe von Sicherungsringen gemäß DIN 471 (Seegerring)

### Rollen als Umlenkwellen

Die Umlenkwellen wird in der Regel auf die gleiche Weise wie die Antriebswellen mit Zahnrädern ausgestattet. Dies ermöglicht eine seitliche Führung des Bands an beiden Enden der Förderanlage. In besonderen Fällen kann es erforderlich sein, die Umlenkwellen durch eine Rolle zu ersetzen (z. B. bei brei-

ten Bändern mit hohen Lasten, um die Installation von Zwischenlagern zu vermeiden). Wenn Sie diesen Ansatz verfolgen, achten Sie bitte insbesondere auf die seitliche Führung. Beispielsweise können Gleitleisten an den Kanten installiert werden, um das Band zu führen.

## Lasttrum mit Gleitleisten 2

Standardisierte Kunststoff-Gleitleisten sind bei vielen Kunststoffanbietern erhältlich. Die Breite sollte ca. 30 bis 40 mm betragen, wobei die Dicke von der Höhe der Schraubenköpfe abhängt. Für die Gleitleisten empfehlen wir die

Werkstoffe UHMW-PE oder PE 1000. Alternativ eignen sich in manchen Fällen auch Hartholz oder Stahl. Die folgende Tabelle soll Sie beim Auswählen des optimalen Gleitleistenwerkstoffs unterstützen.

Laufbedingungen	Gleitleistenwerkstoff	Temperatur	
		min.	max.
Geringe Last und niedrige Geschwindigkeit	PE-HMW (PEHD 500) Nicht empfohlen für Kurvenförderer, bei denen Gleitleisten Radialkräften ausgesetzt sind	-70 °C (-94 °F)	+65 °C (+149 °F)
Schwere Last und hohe Geschwindigkeit	PE-UHMW (PEHD 1000)	-70 °C (-94 °F)	+65 °C (+149 °F)
Schwere Last und hohe Geschwindigkeit, trocken	Nylatron NSM oder ein vergleichbares Gussnylon 6 mit festen Schmierstoffzusätzen (der Einsatz von geölten Gleitleisten kann zu ungewollten Ansammlungen von Staub auf dem Band und der Gleitleiste führen)	-40 °C (-40 °F)	+120 °C (+248 °F)
Nass, sehr abrasiv oder hohe Temperatur	Rostfreier Edelstahl (kaltgewalzt, austenitisch) (weichere, geglühte austenitische Sorten werden <b>nicht</b> empfohlen)	-70 °C (-94 °F)	+155 °C (+311 °F)

Wenden Sie sich bei Fragen bitte an unseren Kundendienst.

### Anordnung der Gleitleisten

Vollflächige Tischunterstützung aus Stahl oder Kunststoff  
Diese Ausführung ist empfehlenswert bei Anlagen mit hoher Beladung.

Gerade, parallele Gleitleisten (1): Hierbei handelt es sich um eine kostengünstige Lösung für Anwendungen mit geringer Beladung. Der Bandverschleiß ist auf die Bereiche beschränkt, in denen die Gleitleisten das Band unterstützen. Wir empfehlen einen Abstand von ca. 100 bis 150 mm zwischen den Gleitleisten.

Bei der V-förmigen Anordnung der Gleitleisten (2) wird das Band entlang der gesamten Breite unterstützt. Dies führt zu einem gleichmäßigen Verschleiß über der Bandbreite, so dass auch höhere Beladungen möglich sind. Wählen Sie den Winkel und den Abstand so aus, dass die V-Gleitleisten überlappen und das Band über die gesamte Breite unterstützen. Ein Abstand von 100 bis 150 mm sollte dabei eingehalten werden.

Im Leertrum werden parallele Gleitleisten mit einem Abstand von ca. 200 mm empfohlen. Alternativ können Stützrollen verwendet werden. Grundsätzlich erfolgt die Unterstützung in Bereichen, die nicht mit Profilen, Rollen, Friction Top usw. ausgestattet sind.

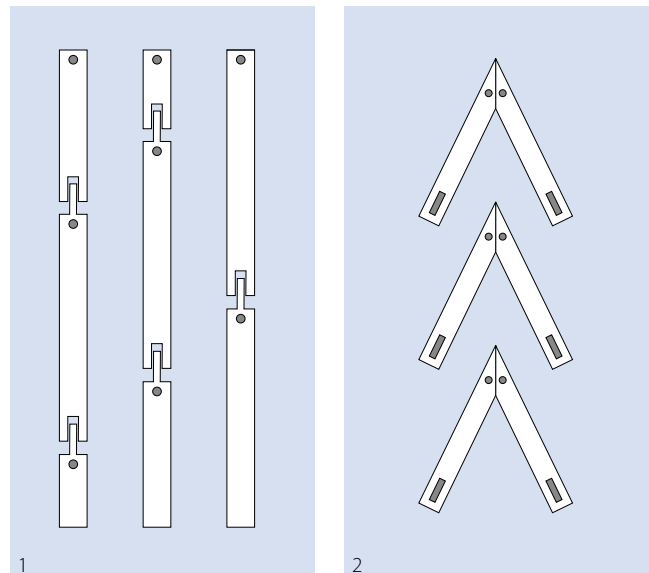

Rollen werden im Allgemeinen nicht als Bandunterstützung im Lasttrum eingesetzt. Der unvermeidbare Banddurchhang zwischen den Rollen sowie der von der Antriebseinheit verursachte Polygoneffekt (siehe Seite III-9) führen zu Kippbewegungen des Transportguts und können Problemen verursachen. In manchen Fällen werden Rollen zum Fördern von Schüttgut eingesetzt.

## 3.2 ANLAGENKONSTRUKTION

Beim Montieren der Bandunterstützung muss die Wärmeausdehnung bzw. -kontraktion berücksichtigt werden. Durch Langlöcher und entsprechende Abstände zwischen den Gleitleisten kann der Temperatureinfluss berücksichtigt werden (siehe hierzu auch die Berechnungen im Kapitel 4.4 „Temperatureinfluss auf die Bandabmessungen“). Achten Sie darauf, dass die vom Hersteller genannten zulässigen

Temperaturbereiche mit den erwarteten Betriebsbedingungen übereinstimmen.

Wenn das Band seitlich abgestützt wird, stellen Sie sicher, dass bei der höchsten Betriebstemperatur ein Mindestabstand von 0,2% der Bandbreite bzw. von mindestens 2 mm eingehalten wird.

### Lasttrum

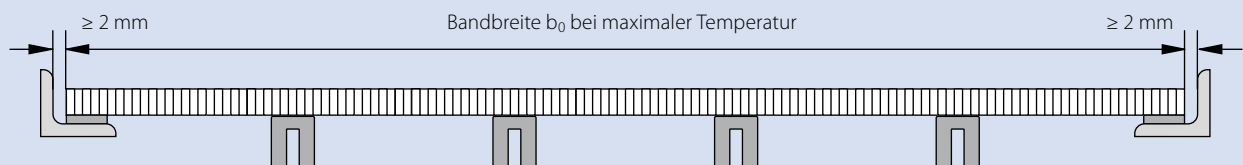

### Leertrum

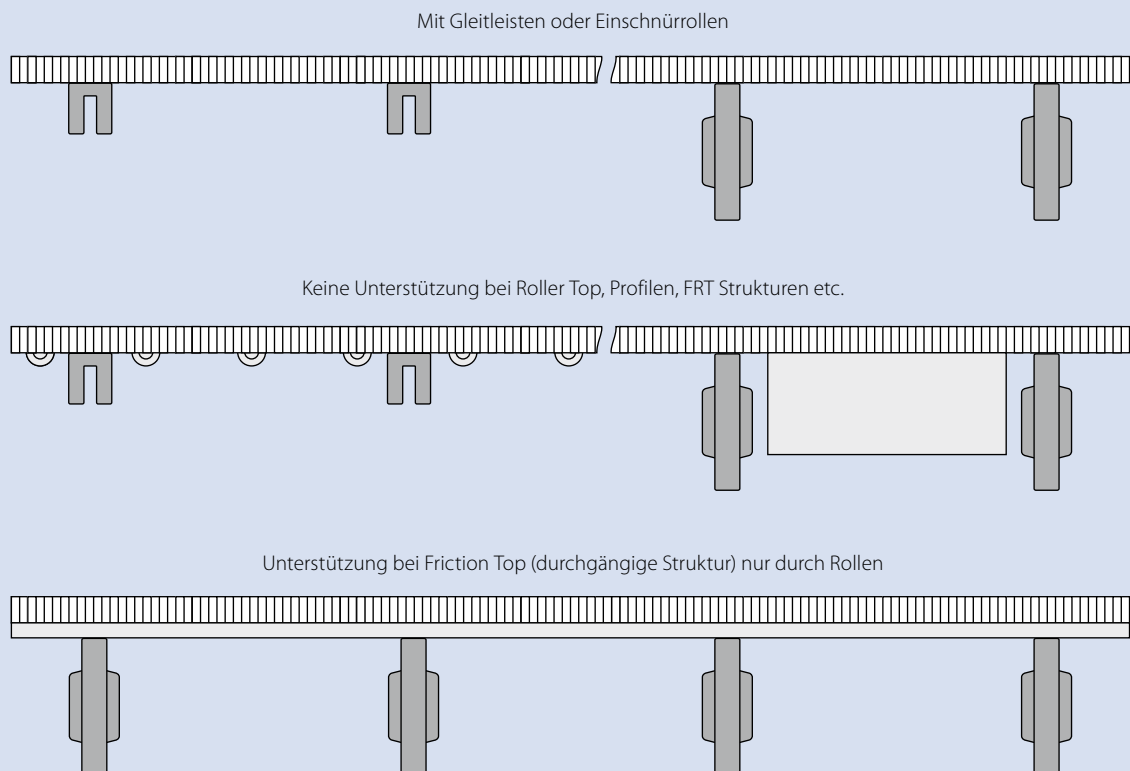

## Höhe der Gleitleisten

Aufgrund des Polygoneffekts ist es nicht immer möglich, die Gleitleisten auf einer optimalen Höhe im Verhältnis zum Zahnrad anzubringen. Wenn Sie die Oberseite der Gleitleiste am unteren Punkt ( $A_{\min}$ ) ausrichten, wird sich das Band am oberen Punkt anheben, was wiederum zu periodisch auftretenden Geräuschen führt, wenn das Band zurück auf die Gleitleiste fällt. Wenn Sie die Gleitleiste am oberen Punkt ( $A_{\max}$ ) ausrichten, werden Kräfte auf den Rand der Gleitleiste wirken, die zu einem übermäßigen Verschleiß und/oder zu einem Durchbiegen der Gleitleiste führen kann.

In den Zahnrad-Datenblättern finden Sie einen berechneten Wert für  $A$ . Der tatsächliche Wert kann aufgrund von Fertigungstoleranzen und einer temperaturbedingten Ausdehnung/Schrumpfung geringfügig von diesem Wert abweichen. Daher kann es erforderlich sein, den Wert entsprechend zu ändern, um ihn an Ihre Anforderungen anzupassen.

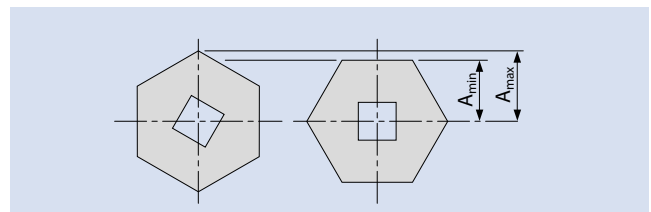
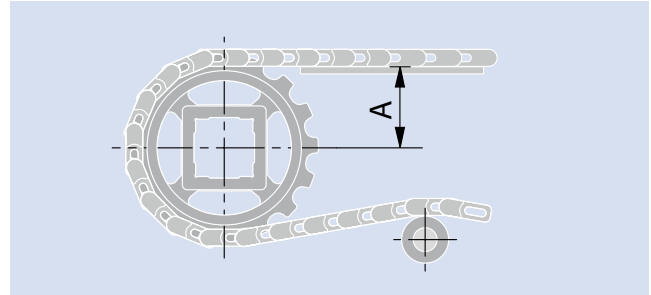

Merkmale, die Einfluss auf die Anwendung haben	$A_{\max}$		$A_{\min}$	
	Vorteil	Nachteil	Vorteil	Nachteil
Hohe Bandgeschwindigkeit		Stärkere Wärmeentwicklung, insbes. bei Gleittischen mit max. Breite	Geringere Wärmeentwicklung	Stärkere Geräuschbelastung, mehr Schwingungen
Schwere Lasten	Gleichmäßige Bandbewegung im Entladebereich	Wärmeentwicklung, insbes. bei Gleittischen mit max. Breite. Für diese Kante ist ein großer Radius erforderlich.	Verlängert die Lebensdauer der Gleitleisten; Reduziert das Risiko statischer Aufladungen; das Band wird am Übergang zwischen Lasttrum und Zahnradern weniger verbogen/belastet	Kontinuierliche Bandanhebung vom Gleittisch nicht für Anwendungen empfohlen, bei denen Produkt-Positionierung und -Ausrichtung wichtig sind; nicht empfohlen für sehr leichte Produkte
Umschlingungswinkel um Zahnrad		Ist reduziert und ermöglicht so eine größere Kraftverteilung pro Zahn	Ist erhöht und ermöglicht so eine geringere Kraftübertragung pro Zahn	
Zahnradengriff		Ist reduziert, was zu einer schlechteren Kraftverteilung über die Zahnflanken führt	Ist erhöht, was zu einer besseren Kraftverteilung über die Zahnflanken führt	
Kurvenförderer	Reduziert Bandanhebung vom Lasttrum			Verstärkt die Bandanhebung vom Lasttrum
Abriebverhalten		Verstärkt	Geringer	
Stoßbelastung	Geringer			Größer
Anwendungen mit schweren Gütern	Geringeres Zusatzgewicht lastet auf Zahnradern und Wellen am Übergang zu anderen Förderern			Höheres Zusatzgewicht lastet auf Zahnradern und Wellen am Übergang zu anderen Förderern
Bodenebener Förderer	Band steht weniger hervor			Band steht weiter hervor
Lärmkritische Anwendungen	Geringere Geräuschbelastung			Stärkere Geräuschbelastung durch die Bandanhebung und -senkung
Verhindert Kippen/Bewegen der Produkte	Besser, da keine Bandanhebung und -absenkung auf dem Gleittisch			Schlechter aufgrund der Bandanhebung und -absenkung auf dem Gleittisch

# 3.2 ANLAGENKONSTRUKTION

## Abmessungen der Gleitleiste

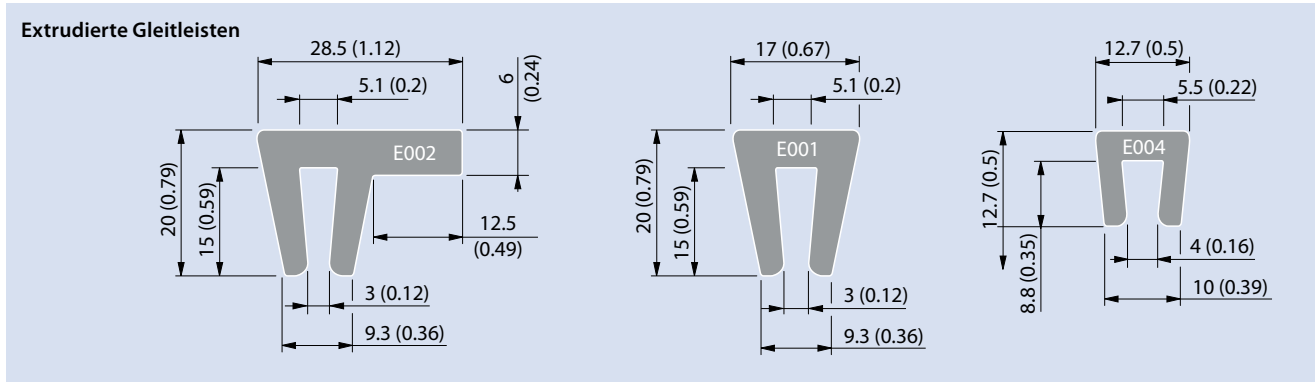

## Abmessungen der Gleitleiste – Serie 11 mit Caps

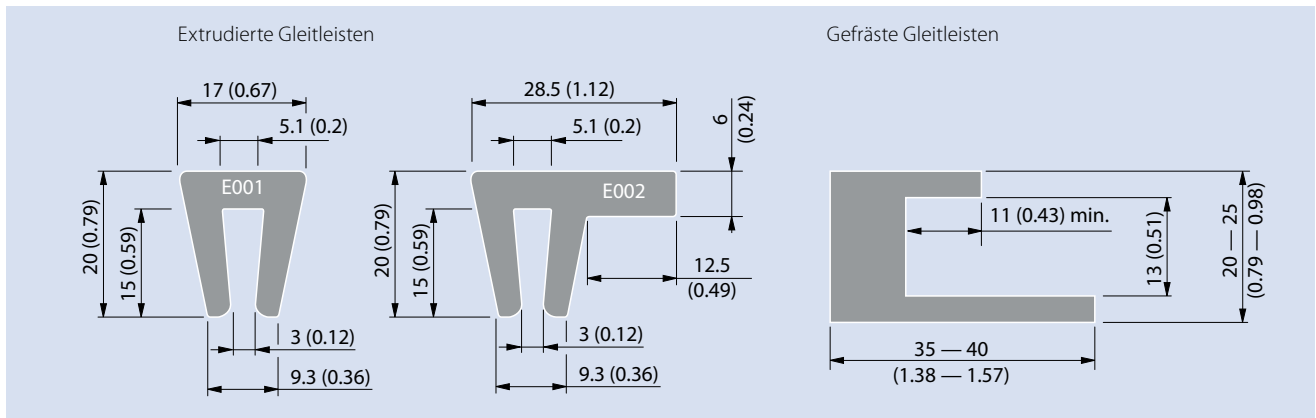

## Abmessungen der Gleitleiste – Serie 11 mit Hold Down Caps

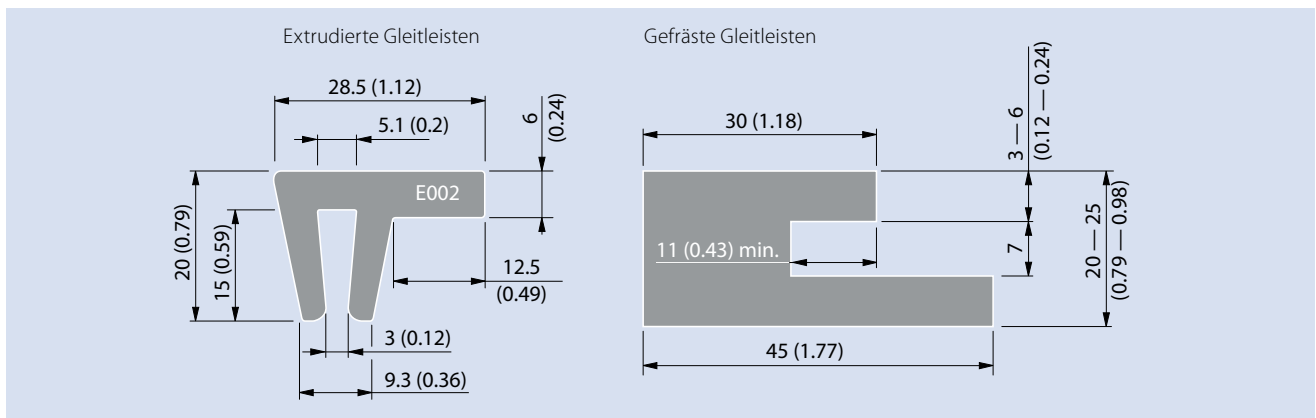

Abmessungen in mm und Zoll (in). Alle zölligen Maßangaben sind gerundet.

### Konfiguration der Messerkante

Es werden drehbare Messerkanten bevorzugt, da bei der Verwendung fester Messerkanten Bandspannung, Abrieb und Geräusentwicklung verstärkt werden.

Serie	Durchlässigkeit	Oberfläche	Teilung		Min. Radius d. Messerkante r2		Ts		Min. Abstand				W	
			[mm]	[in]	[mm]	[in]	[mm]	[in]	L1	L2	[mm]	[in]	[mm]	[in]
13	0	FLT	8	0,31	3	0,12	3	0,12	16	0,63	8	0,31	22	0,87
13	0	NPY	8	0,31	3	0,12	3	0,12	16	0,63	8	0,31	22	0,87
13	0	CTP	8	0,31	3	0,12	3	0,12	16	0,63	8	0,31	22	0,87
13	34	FLT	8	0,31	3	0,12	3	0,12	16	0,63	8	0,31	22	0,87
14	0	FLT	12,7	0,50	9,5	0,38	3	0,12	25,4	1,00	16	0,63	40	1,57
14	25	FLT	12,7	0,50	9,5	0,38	3	0,12	25,4	1,00	16	0,63	40	1,57
15	47	GRT	12,7	0,50	6,35	0,25	3	0,12	25,4	1,00	12	0,47	31	1,22
15	47	RSA	12,7	0,50	6,35	0,25	3	0,12	25,4	1,00	14	0,55	34	1,34

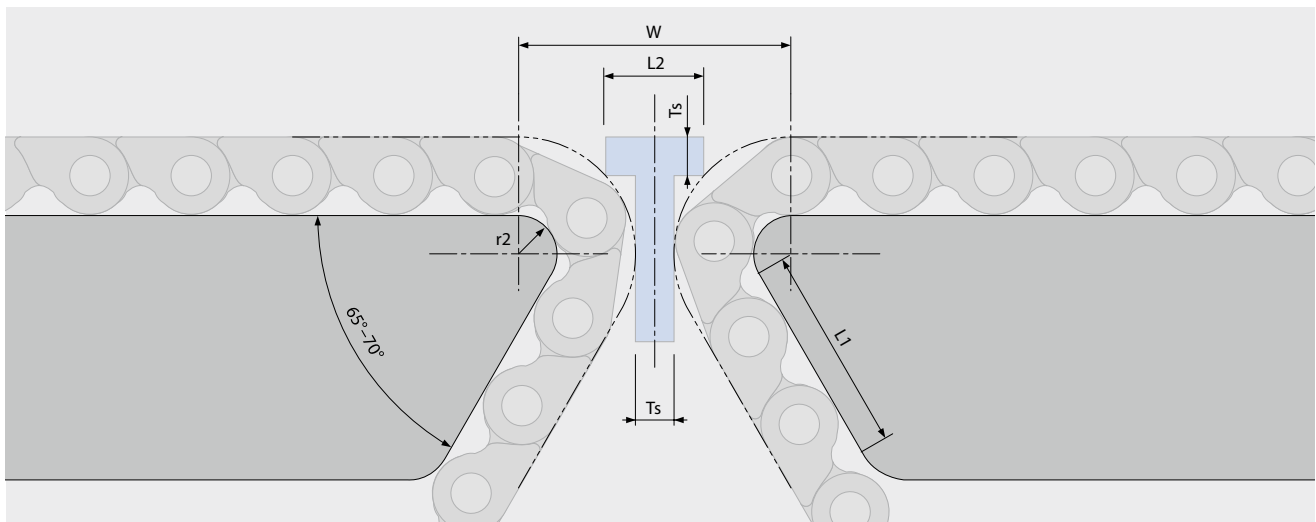

# 3.3 ANLAGENLAYOUTS

Geradelaufend, horizontal

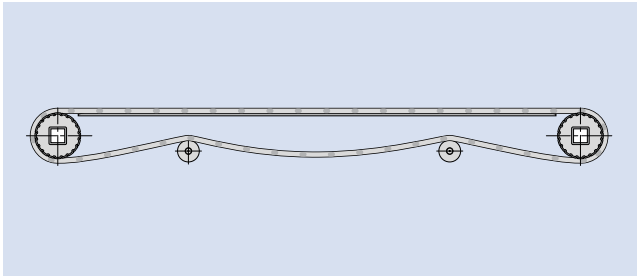

Geradelaufend, aufwärts

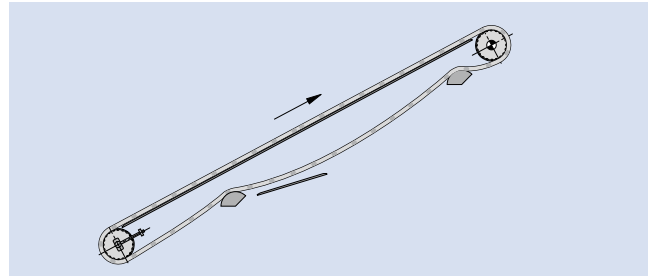

Geradelaufend, aufwärts mit Knick

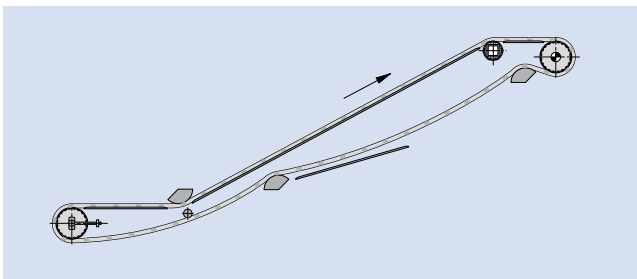

Geradelaufend, abwärts

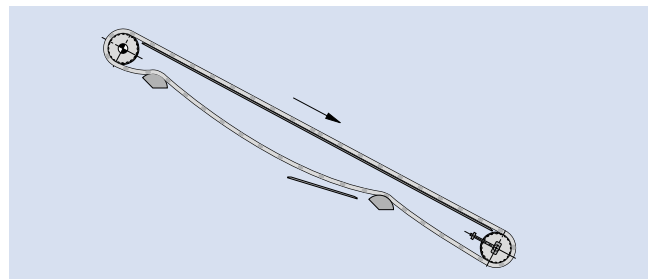

L-Kurve

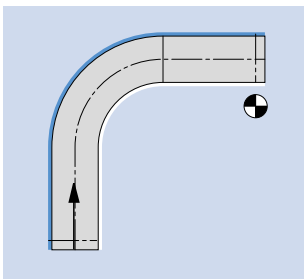

U-Kurve

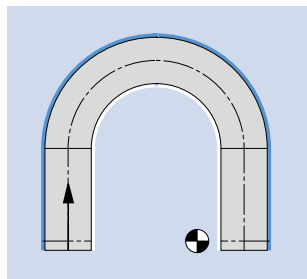

C-Kurve

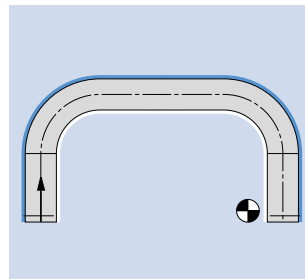

S-Kurve

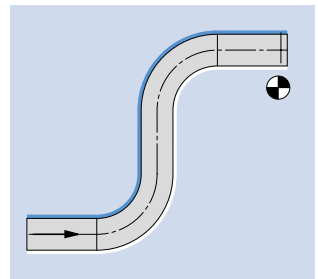

Spiralen

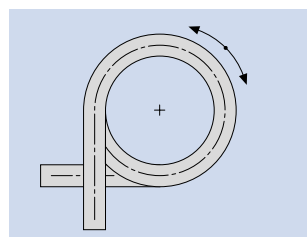
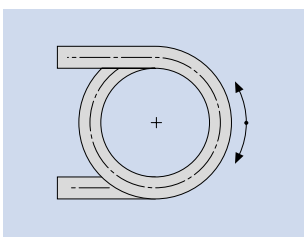
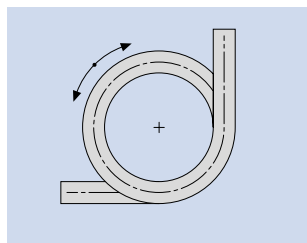
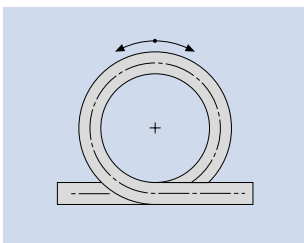

Doppelspirale

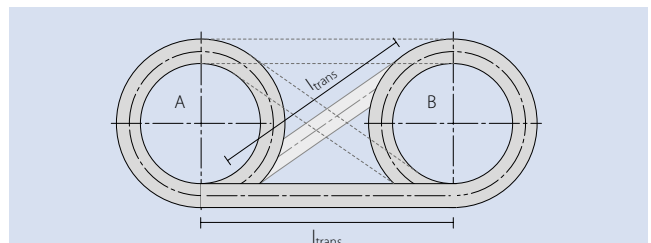

## Schrägförderer

Grundsätzlich empfehlen wir Folgendes:

- Verwenden Sie ausschließlich einen Kopfantrieb (d. h. nutzen Sie die obere Welle als Antriebswelle).
- Sehen Sie eine Spindelspannstation oder kraftabhängige Spannvorrichtung im Leertrum vor, da mit zunehmender Steigung die Bandspannung (erzeugt durch den Bandedurchhang) abnimmt.
- Werden Zahnräder an den oberen Knickpunkten verwendet, dürfen die mittleren Zahnräder nicht in axialer Richtung befestigt werden.
- Beim Einsatz von Rollen am oberen Knickpunkt beträgt der erforderliche Mindestradius ca. 80 mm.
- Beim Einsatz von Kufen oder Gleitleisten sollte der Radius so groß wie möglich gewählt werden, um den Verschleiß zu minimieren. Wir empfehlen einen Mindestradius von ca. 150 mm. Die Breite der Kufen sollte nicht kleiner als 30 mm sein.
- Ist die Bandbreite größer als 600 mm, empfehlen wir, weitere Abstützungen auf der Bandoberfläche oder den Profilen im Leertrum vorzusehen.

Ungefähre Richtlinien für realisierbare Förderwinkel:

- glatte Oberfläche (FLT): 3 – 5°
- Friction Top (FRT): 20 – 40°
- gerade Profile: < 60°
- abgewinkelte Profile: < 90°

Es wird empfohlen, eigene Versuche durchzuführen, um den tatsächlich erreichbaren Förderwinkel für eine bestimmte Förderaufgabe zu ermitteln.

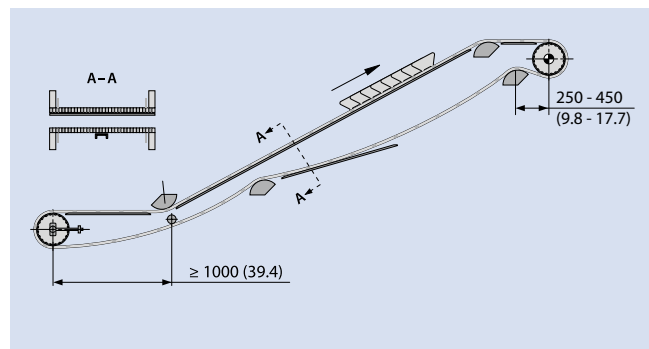
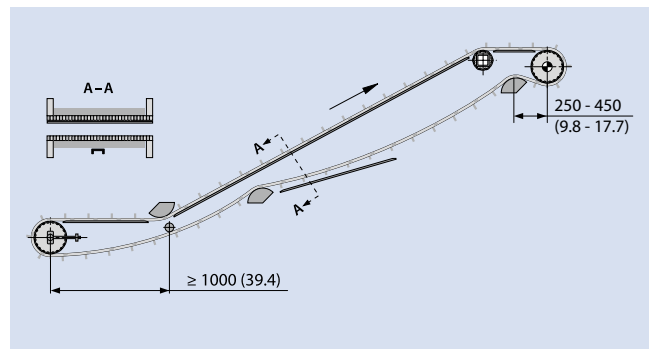
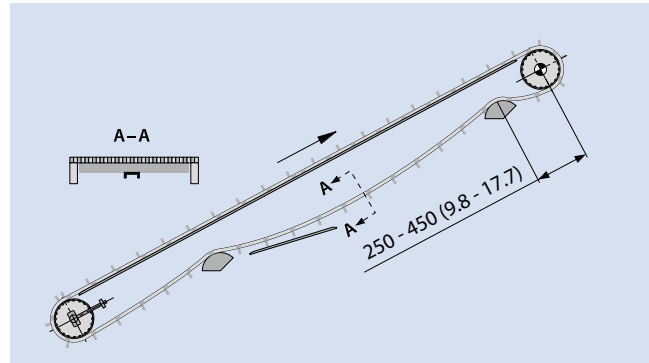

## Abwärtsförderer

Für diese Anlagenkonstruktion kann ein Heckantrieb verwendet werden, wenn an der unteren Umlenkrolle eine aktive, kraftabhängige Spannvorrichtung vorhanden ist (z. B. gewichts-, federbelastet oder pneumatisch). Ansonsten gelten auch hierfür die bereits erwähnten allgemeinen Empfehlungen.

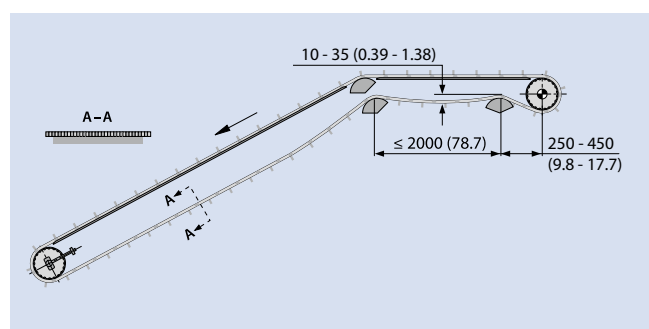

# 3.3 ANLAGENLAYOUTS

## Hold Down Tabs

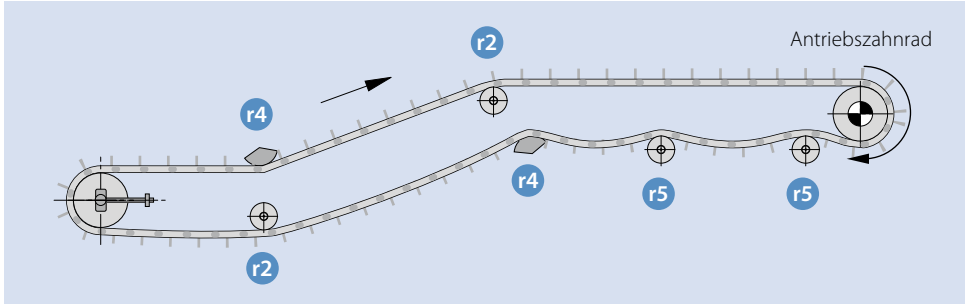

Für Knickförderer mit einer Bandbreite von mehr als 600 bis 800 mm (24 bis 32 in) ist ein zusätzliches Führungs-/Hold-Down-System erforderlich. Wenn ein Band, das breiter als 600 mm (24 in) ist, die Richtung von vertikal zu aufwärts/abwärts ändert, ist es nicht ausreichend, das Band nur am Rand (eingerückter Bereich) herunterzudrücken. In diesem Fall sind Hold Down Tabs auf der Unterseite des Bands erforderlich, die es im Knickbereich führen. Empfehlungen zum Gleitkufenradius ( $r_4$ ) für die einzelnen Serien finden Sie in den jeweiligen Datenblättern.

Es ist sehr wichtig, dass die Gleitleisten/Führungsleisten, die die Hold Down Tabs stützen, äußerst glatt sind und einen ausreichenden Radius am Eingang (roter Kreis in der Abbildung rechts) aufweisen, damit es am Übergang zu den Führungen nicht zum Hängenbleiben kommen kann. Der Außenradius der Führungsleisten,  $r_6$ , wird durch den Gleitkufenradius,  $r_4$ , bestimmt, indem das Maß C des Hold Down Tabs (siehe Tabelle) und die Banddicke  $h_m$  addiert werden (siehe Datenblatt).

- Achten Sie bitte darauf, dass der Eingriff zwischen Zahnrad und Band nicht an der Position der Hold Down Tabs stattfinden kann.
- Der Einsatz von Hold Down Tabs führt zu Einschränkungen in Bezug auf das Zahnrad und die Wellengröße, damit ein ausreichender Abstand zur Welle gewährleistet werden kann. Die Mindestgröße für das Zahnrad und die dazugehörige maximale Größe der Achsaufnahme, die beim Einsatz von Hold Down Tabs gelten, sind in den Datenblättern der Hold Down Tabs angegeben.
- Standardmäßig werden die Hold Down Tabs in jeder zweiten Reihe angebracht. Es wird nicht empfohlen, ein Hold Down Tab direkt unter einer Reihe von Profilen anzubringen.

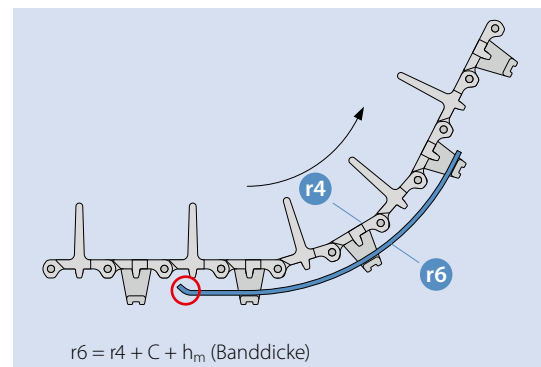

Serie	C-Wert
S6.1	17 mm (0,67 in)
S8	10 mm (0,39 in)
S10	10 mm (0,39 in)

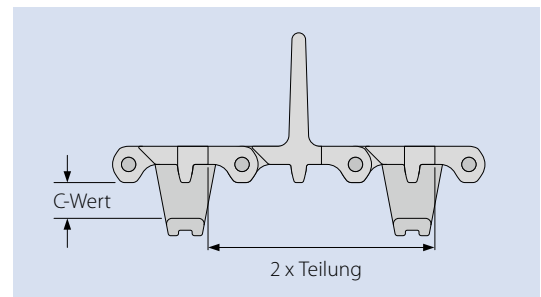

## Richtige Lage der Führungsleisten bei Verwendung von Hold Down Tabs

Bitte beachten Sie, dass die Hold Down Tabs nicht immer mittig im Bezug auf die Bandbreite eingebaut werden können. Es kann zu einem Versatz um die halbe Breitenstufung ( $\frac{1}{2} w_{inc}$ ) kommen. Dieses tritt immer auf, wenn der Quotient aus Bandbreite/Breiteninkrement ein vielfaches von 2 ist (ganzzahlig durch 2 teilbar). Um Rundungsfehler zu vermeiden, empfehlen wir in der Maßeinheit (metrisch, zöllig) der jeweiligen Serie zu rechnen.

### S6.1 HDT

#### HDT um $\frac{1}{2} w_{inc}$ versetzt

Bandbreite (metrisch) = 1000 mm (39,37 in)  
 Breiteninkrement (metrisch) = 20 mm (0,79 in)  
 $1000 \text{ mm} / 20 \text{ mm} = 50$  = gerade Zahl  
 (ohne Rest durch 2 teilbar)  
 HDT Versatz um 10 mm  
 ( $\frac{1}{2}$  Breiteninkrement)

Beispiel:

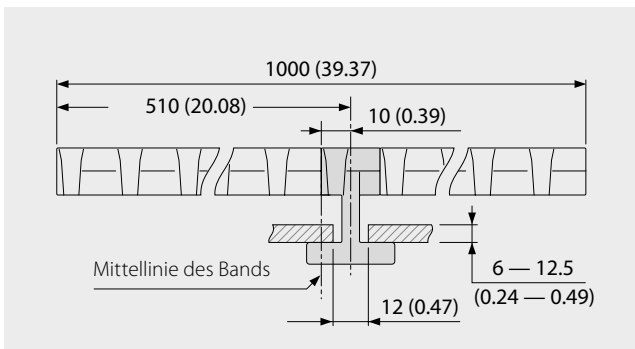

### S10 HDT

#### HDT mittig

Bandbreite (zöllig) = 1009,7 mm (39,75 in)  
 Breiteninkrement (zöllig) = 19,1 mm (0,75 in)  
 $39,75 \text{ in} / 0,75 \text{ in} = 53$  = ungerade Zahl = HDT mittig  
 (auf Bandbreite bezogen)

Beispiel:

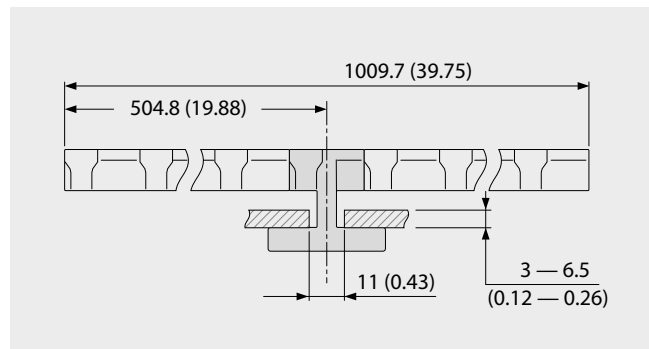

# 3.3 ANLAGENLAYOUTS

## Bandlaufrichtung

Der Bandkontakt zu den seitlichen Gleitleisten verursacht Reibung. Absätze in den Gleitleisten oder am Rahmen des Förderers können zu „Fangpunkten“ werden. Wir empfehlen die Bandlaufrichtung so zu wählen, dass die Außenöse nach innen (gegen die innenliegende Öse) gedrückt wird.

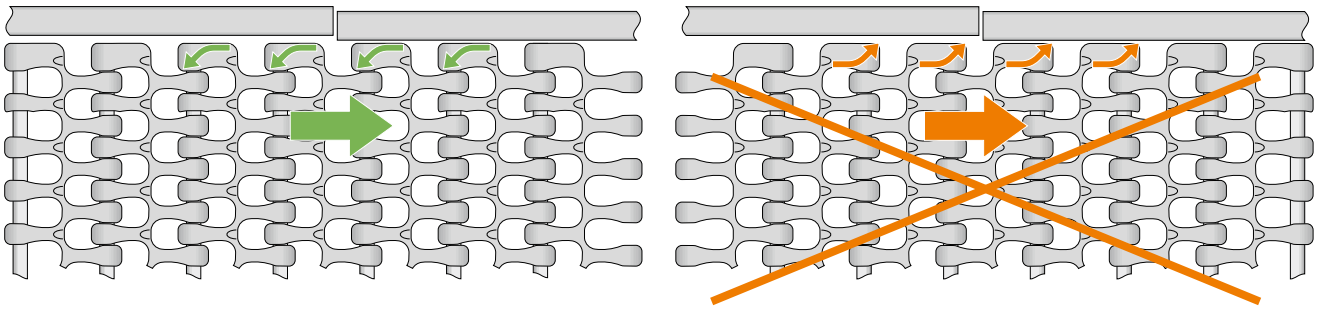

Einige unserer Prolink Bänder haben ein Randösensdesign für eine bevorzugte Bandlaufrichtung. Die Randösen zeigen in eine Richtung (beide Hände nach unten). Bei der bevorzugten Bandlaufrichtung werden die äußeren Bandösen nach innen gedrückt. Dieses reduziert das Risiko des Abbrechens der Randöse beim Kontakt mit dem Förderrahmen.

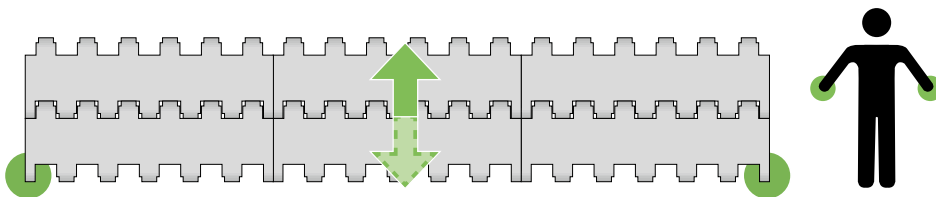

Prolink Bänder mit Randösen in beide Laufrichtungen – eine Seite nach vorne eine nach hinten – haben keine bevorzugte Bandlaufrichtung.

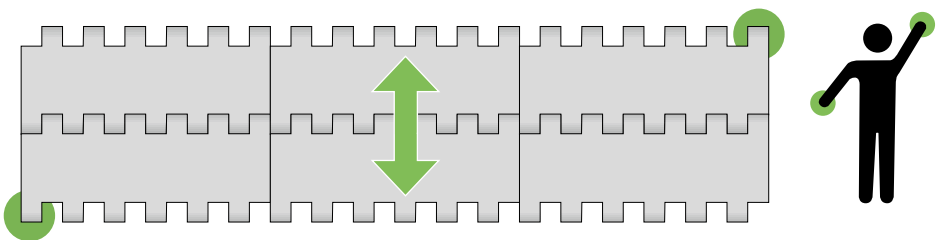

Serie	bidirec-tional	bevorzugte Richtung
S1	●	
S2		●
S3	●	
S4.1	●	
S5*		●
S6.1	●	
S7	●	
S8	●	
S9*		●
S9.1*		●
S10	●	
S11*		●
S13	●	
S14		●
S15	●	
S17	●	
S18*		●

\* Kurvenbänder (Einsatz als geradeaus laufende Bänder ebenfalls möglich)

## Kurvenbänder

Die Siegling Prolink Kurvenbänder wurden speziell für den Kurvenlauf entwickelt. Die Bilder zeigen die möglichen Layouts für Kurvenanlagen. Die Module der Serien 5, 9, 9.1, 11 und 18 bilden ein Gitter. Durch dieses Gitter kann sich das Band auf dem Innenradius der Kurve zusammenschieben und sich somit der Kurve anpassen.

Die Zugkraft wird auf geraden Strecken gleichmäßig über die gesamte Bandbreite verteilt. In Kurven konzentriert sie sich hingegen auf die äußeren Module. Vergewissern Sie sich daher immer, dass  $F_{adj} < F_{nom, Kurve}$  wie in den Datenblättern angegeben eingehalten wird.

Die richtige Bandspannung kann mithilfe von drei Standardmethoden erreicht werden:

- Spindelspannstation
- gewichtsbelastete Spannstation
- Banddurchhang im Leertrum nahe des Antriebs

Die folgenden besonderen Bedingungen gelten für Kurvenbänder. Achten Sie bitte darauf, dass diese erfüllt werden.

### Besondere Empfehlungen für Kurvenbänder

Diese Bänder müssen in den Kurvenbereichen durch Kunststoffführungen an den Seiten abgestützt werden. Hierfür eignet sich unter anderem PE 1000 oder ein Kunststoff mit vorteilhaften Schmiereigenschaften an der Innenseite der Kurve.

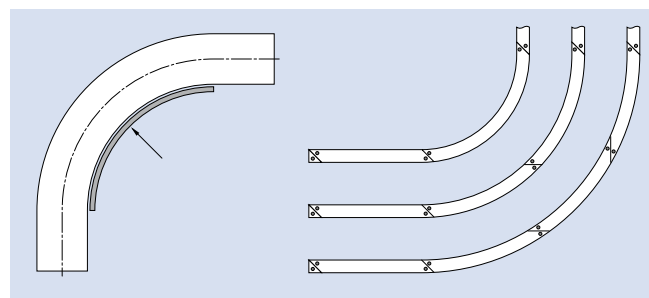
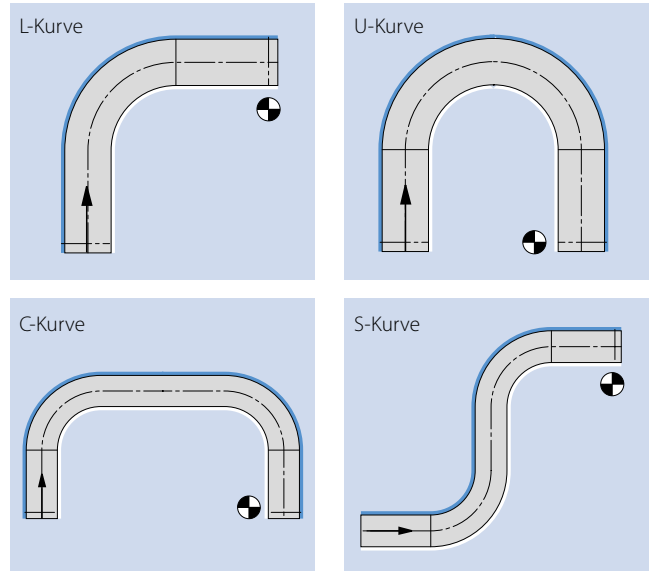

# 3.3 ANLAGENLAYOUTS

## Kurvegeometrien

Wir empfehlen, Kurvenförderer so zu planen, dass der längere gerade Abschnitt motorseitig liegt (1).

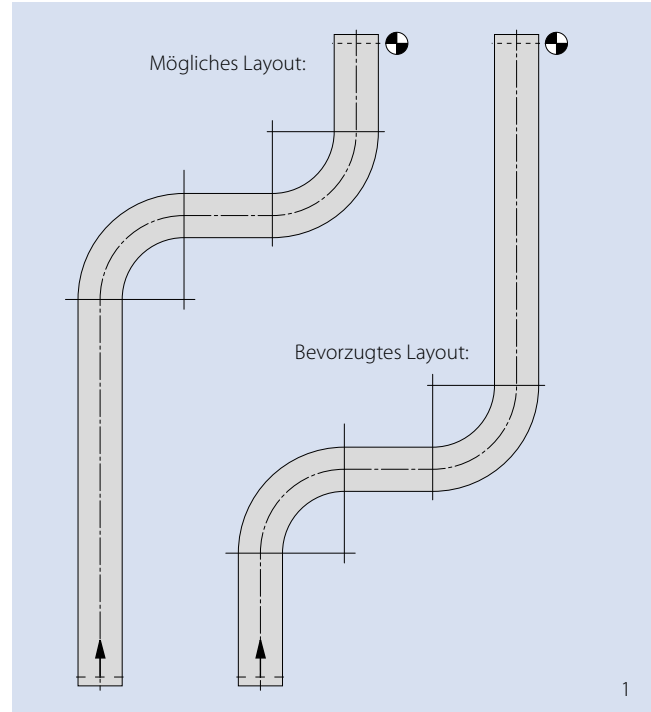

Bitte beachten Sie die Mindestlänge für den geraden Abschnitt mit einem Abstand von einer Bandbreite vor der Kurve und einem Abstand von zweimal der Bandbreite nach und zwischen Kurven. Der Abstand zwischen Kurven kann reduziert werden, wenn direkt auf die Kurve eine weitere in die gleiche Richtung folgt (2).

Sollte der verfügbare Platz begrenzt sein und Sie die Förderanlage nicht gemäß dieser Empfehlungen planen können, wenden Sie sich bitte an unseren Kundendienst.

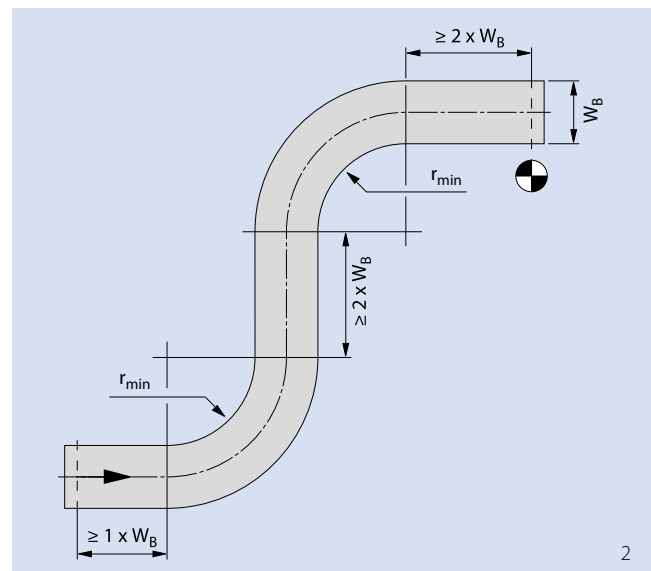

### Bandlaufrichtung (Kurvenbänder)

Der Bandkontakt zu den Gleitleisten verursacht Reibung. Besonders in der Innenkurve können Absätze in den Gleitleisten oder am Rahmen des Förderers zu „Fangpunkten“ werden. Wir empfehlen die Bandlaufrichtung so zu wählen, dass die Außenöse nach innen (gegen die innenliegende Öse) gedrückt wird und sich somit an der inneren Öse abstützt.

Das Banddesign beeinflusst die bevorzugte Bandlaufrichtung in einem Kurven-Förderer.

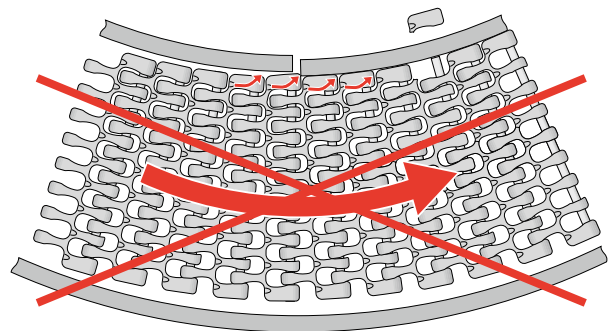
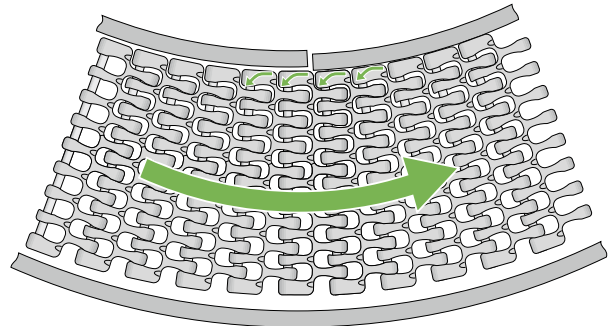

S18-44 GRT

Prolink Kurvenbänder können **im Uhrzeigersinn (ClockWise – CW)** und **gegen den Uhrzeigersinn (Counter ClockWise – CCW)** eingesetzt werden.

Auch Bänder mit bevorzugter Kurvenrichtung für CW oder CCW sind verfügbar.

Bei einer Kombination beider Kurvenrichtungen (wie im S-Förderer), bestimmt die Richtung der letzten Kurve vor dem Antrieb die Kurvenrichtung und damit die Bandauswahl.

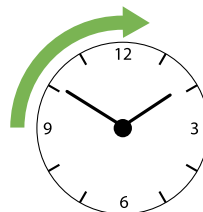

im Uhrzeigersinn – Clockwise

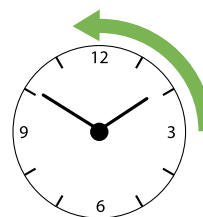
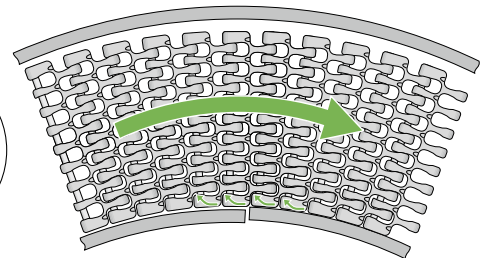

gegen den Uhrzeigersinn – Counterclockwise

Übersicht von Kurvenbandserien mit und ohne bevorzugte Kurvenrichtung.

(Liegt keine bevorzugte Kurvenrichtung vor, wird dieses nicht gesondert in der Nomenklatur erwähnt)

	Bandlaufrichtung:		
	CW	CCW	CW und CCW
	Band Nomenklatur:		
	CW	CCW	
S5			●
S5 ST/S11 Combo	●		
S9			●
S9.1	●	●	
S11	●	●	
S11/S5 ST Combo		●	
S18	●	●	

# 3.3 ANLAGENLAYOUTS

Serie 5 und Serie 9 können ohne Einschränkungen für Anwendungen im (CW) und gegen (CCW) den Uhrzeigersinn eingesetzt werden.

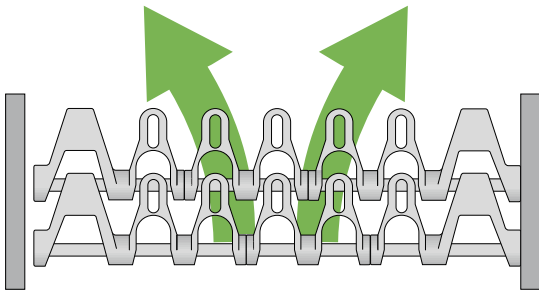

Serie 5

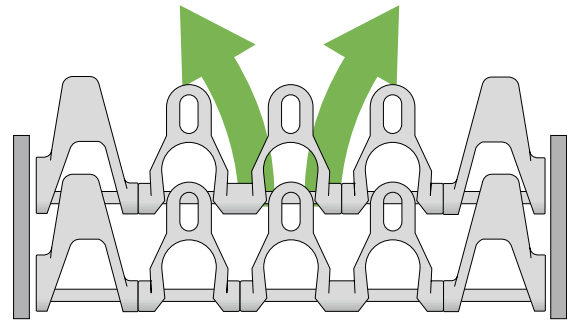

Serie 9

Eine Kombination von Modulen mit verschiedenen Kollapsfaktoren in einem Band ist möglich. Bei diesen Bändern muss aber eine bevorzugte Bandlaufrichtung CW oder CCW berücksichtigt werden. Alle Prolink **COMBO Bänder der Serie 5, S11 und S18** bieten diese Möglichkeit.

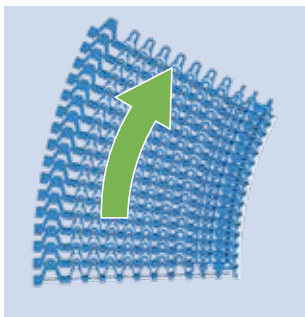

S5 ST/S11-45 GRT CW

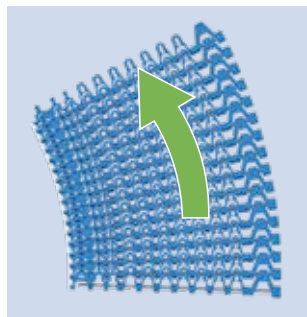

S11/S5 ST-45 GRT CCW

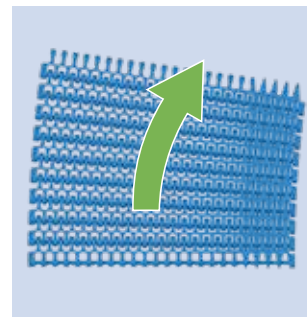

S18-44 GRT CW 2.2/1.7

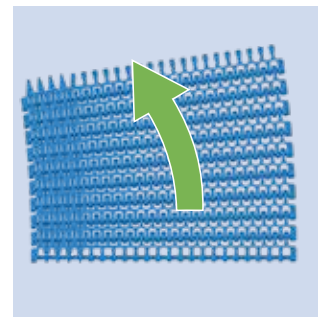

S18-44 GRT CCW 1.7/2.2

Auch für die **Serie 9.1** ist die Bandlaufrichtung CW oder CCW zu berücksichtigen:

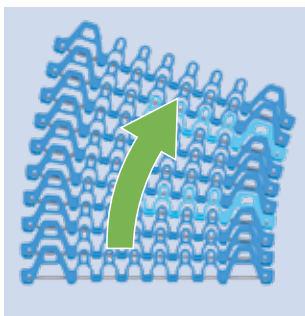

S9.1-57 GRT CW

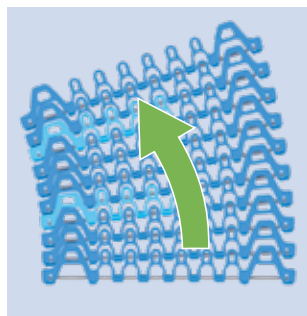

S9.1-57 GRT CCW

Zur Leistungsoptimierung und Gewährleistung einer konsistenten Bandzugkraft, kommt bei den Serien 11 und 18 ein Kupplungsstab mit Kopf zum Einsatz. Dieser gewährleistet einen kontinuierlichen Kontakt zur Randöse. Um dieses Ausstattungsmerkmal nutzen zu können, muss sich das Kopfende des Kupplungsstabs in der letzten Kurve auf dem Außenradius befinden. Diese Modulbänder müssen ebenfalls als CW (im Uhrzeigersinn) oder CCW (gegen den Uhrzeigersinn) beauftragt werden.

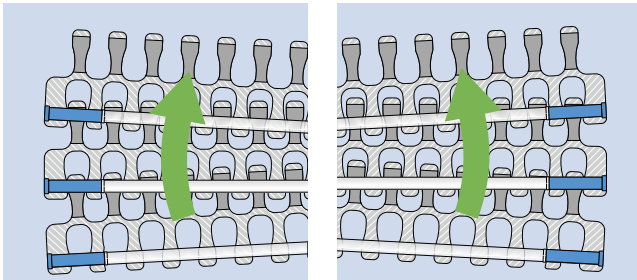

S18-44 GRT CW 2.2

S18-44 GRT CCW 2.2

Für die Serie 11 wurde zusätzlich ein Farbcode für die Caps eingeführt, der die Laufrichtung eindeutig beschreibt. Die Lage des Kupplungsstabkopfs ist anhand der blauen Caps (normal oder Hold Down Caps) ersichtlich.

Auf der gegenüberliegenden Seite kommen weisse Caps zum Einsatz. Bei der Montage des Bandes gilt es, diese Farbkennzeichnung zu beachten – blaue Caps müssen immer auf der Außenseite (in der letzten Kurve) montiert werden.

Bei Anwendungen mit hohen Geschwindigkeiten werden die Caps (normal oder Hold Down) aus einem besonders robusten und beständigen Werkstoff (HW) gefertigt. Diese sind jeweils durch einen leicht abweichenden Farbton gekennzeichnet. HW-Caps auf der Außenseite sind dunkelblau und auf der Innenseite hellgrau.

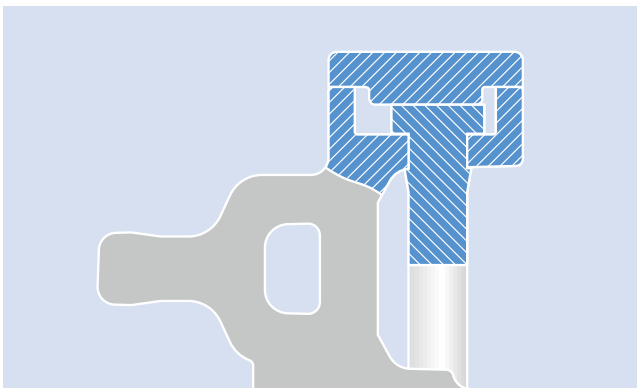

Serie 11 Kupplungsstabkopf mit Cap

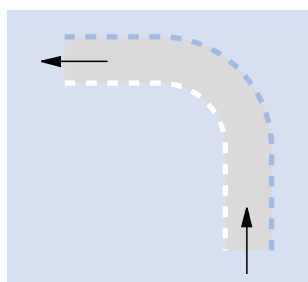
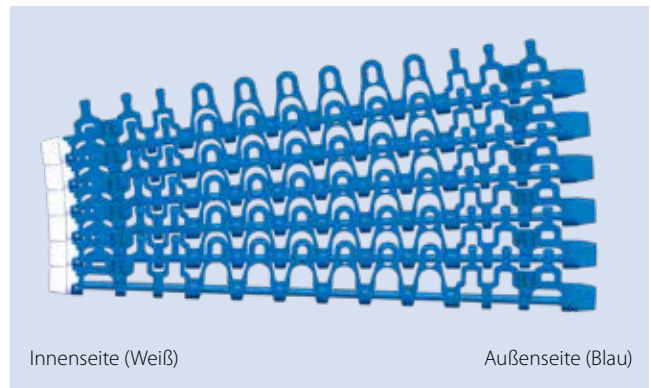

Band mit POM-Caps – außen blau, innen weiß

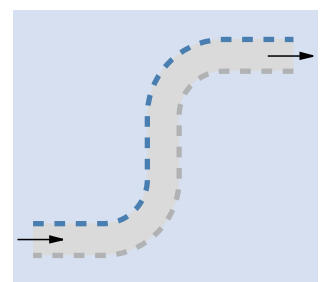
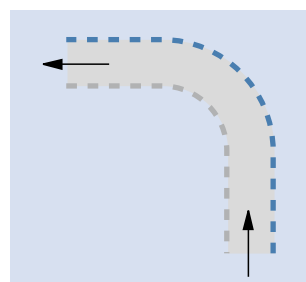
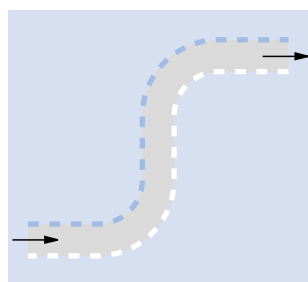

Band mit HW-Caps – außen dunkelblau und innen hellgrau

# 3.3 ANLAGENLAYOUTS

## Bandbezeichnung und Hinweise zur Bestellung von Serie 11

Berücksichtigen Sie bei der Bestellung das Layout der Förderanlage, da das Band passgenau dafür gefertigt wird. Die Anordnung hängt dabei von der Richtung der letzten Kurve ab:

- Handelt es sich bei der letzten Kurve um eine Rechtskurve, muss das Band in der CW-Ausführung (Clockwise, d.h. im Uhrzeigersinn) bestellt werden.
- Ist die letzte Kurve dagegen eine Linkskurve, bestellen Sie das Band in der CCW-Ausführung (Counterclockwise, d.h. gegen den Uhrzeigersinn).

Die Bezeichnungen CW bzw. CCW geben in der Bandbeschreibung an, ob das jeweilige Band für Links- oder Rechtskurven geeignet ist.

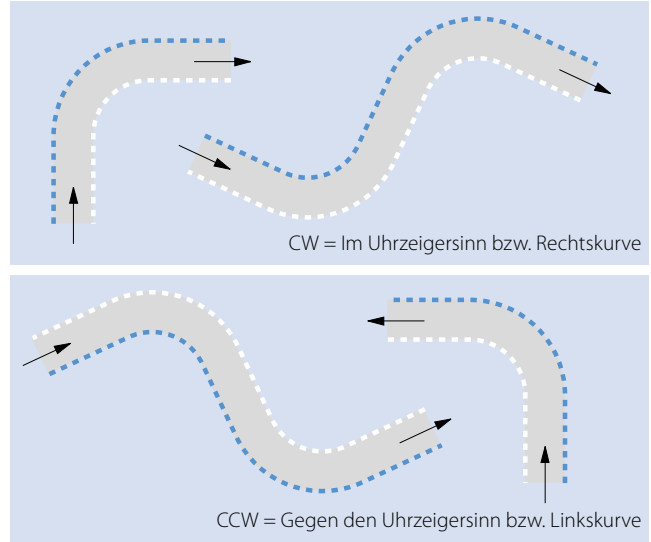

## Serie 11 mit Caps

<b>Abbildung</b>			
<b>Bandbezeichnung</b>	<b>S11-45 GRT CW POM-CR BL (POM BL/WT)</b>	<b>S11-45 GRT CCW POM-CR BL (POM WT/BL)</b>	
<b>Beschreibung</b>	<p>CW = Clockwise/im Uhrzeigersinn (d. h. das Kopfende des Kupplungsstabs befindet sich auf dem Außenradius der letzten Kurve links)</p> <p>CCW = Counterclockwise/gegen den Uhrzeigersinn (d. h. das Kopfende des Kupplungsstabs befindet sich auf dem Außenradius der letzten Kurve rechts)</p> <p>POM-CR = Alle Seitenmodule (blau) aus POM-CR und Mittenmodule (weiß) aus POM mit flachen Caps auf beiden Seiten</p> <p>(POM BL/WT) = Caps auf der linken Seite aus POM BL und auf der rechten Seite aus POM WT</p>		
<b>Komponenten</b>	S11 CAP POM BL (oder WT für CCW) S11-45 GRT SML POM-CR BL W172 S11-45 GRT SML POM-CR BL W122	S5/S11-45 GRT CM POM BL W100 S4.1/S8/S11 PIN PBT BL D5	S11 CAP POM WT (oder BL für CCW) S11-45 GRT SMR POM-CR BL W122 S11-45 GRT SMR POM-CR BL W172
<b>Bandbreite</b>	<p>Mindestbandbreite: 175 mm (6,89 in)</p> <p>Breitenstufung: 25 mm (0,98 in)</p>		



# 3.3 ANLAGENLAYOUTS

## Bandnomenklatur und Bestellrichtlinie für Combo-Bänder

Die Serien 11 und 5 ST können miteinander kombiniert werden. Combo Bänder verfügen grundsätzlich über Kupplungsstäbe aus rostfreiem Edelstahl (SS). Ein Combo Band vereint die enorme Festigkeit der Serie 5 ST mit dem engen Kurvenradius der Serie 11.

## Layoutoptionen für Förderanlagen mit Combo Bändern

Combo Bänder, die den engen Kurvenradius der Serie 11 mit der hohen Festigkeit der Serie 5 ST vereinen, kommen in der Regel nur bei Anlagen mit unidirektionalen Kurven (L, U & C) zum Einsatz, da der Kollapsfaktor von der Richtung der Kurve abhängig ist.

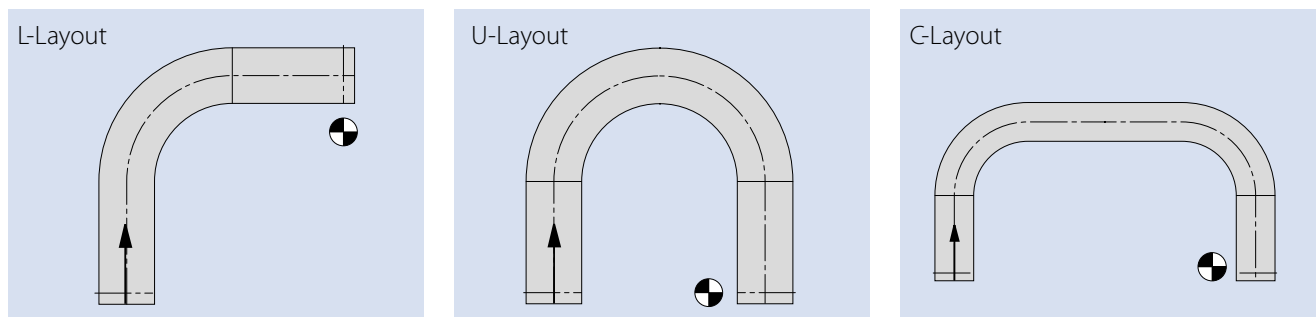



## S5 ST/S11 Combo Band (CW)

<b>Abbildung</b>			
<b>Bandbezeichnung</b>	S5 ST/S11-45 GRT CW POM-CR BL (POM WT)		
<b>Beschreibung</b>	<p>CW = Clockwise, im Uhrzeigersinn (= SS-Kupplungsstab mit Nut wird auf der linken Seite mithilfe von Clips in den S5-ST-Modulen befestigt). Mit flachen Caps auf der rechten Seite (Innenradius der letzten Kurve) (aus POM WT)</p> <p>POM-CR = Alle Seitenmodule (blau) aus POM-CR und Mittenmodule (blau) aus POM</p> <p>Die zuerst aufgeführte Bezeichnung gibt den linksseitigen Bandtyp an (bei Draufsicht in Laufrichtung).</p>		
<b>Komponenten</b>	S5 CLP ST POM WT S5-45 GRT SML ST POM-CR DB W100 S5-45 GRT SML ST POM-CR DB W75	S5/S11-45 GRT CM POM BL W100 S5/S11-45 GRT CM POM BL W25 S5/S11 PIN ST SS D5	S11 CAP POM WT S11-45 GRT SMR POM-CR BL W122 S11-45 GRT SMR POM-CR BL W172
<b>Bandbreite</b>	<p>Mindestbandbreite: 175 mm (6,89 in)</p> <p>Breitenstufung: 25 mm (0,98 in)</p>		

In der Bandbezeichnung gibt die Reihenfolge der Serien Aufschluss über das Bandlayout.

- S5 ST/S11 bedeutet: Module der Serie 5 ST auf der linken und Module der Serie 11 auf der rechten Seite, d.h. ein Band für Rechtskurven (clockwise, im Uhrzeigersinn).
- S11/S5 ST bedeutet: Module der Serie 11 auf der linken und Module der Serie 5 ST auf der rechten Seite, d.h. ein Band für Linkskurven (counterclockwise, gegen den Uhrzeigersinn).

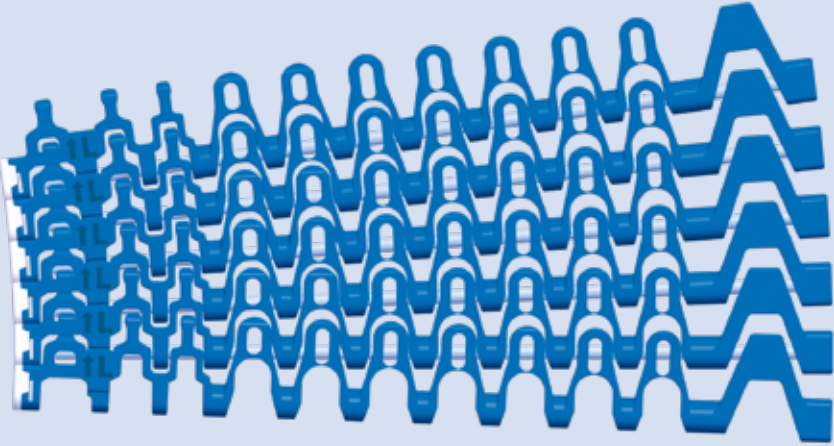
### S11/S5 ST Combo Band (CCW)

<b>Abbildung</b>			
<b>Bandbezeichnung</b>	 <b>S11/S5 ST-45 GRT CCW POM-CR BL (POM WT)</b>		
<b>Beschreibung</b>	<p>CCW = Counterclockwise, gegen den Uhrzeigersinn (= SS-Kupplungsstab mit Nut wird auf der rechten Seite mithilfe von Clips in den S5-ST-Modulen befestigt) Mit flachen Caps auf der linken Seite (Innenradius der letzten Kurve) (aus POM WT)</p> <p>POM-CR = Alle Seitenmodule (blau) aus POM-CR und Mittenmodule (blau) aus POM</p> <p>Die zuerst aufgeführte Bezeichnung gibt den linksseitigen Bandtyp an (bei Draufsicht in Laufrichtung).</p>		
<b>Komponenten</b>	<p>S11 CAP POM WT S11-45 GRT SML POM-CR BL W122 S11-45 GRT SML POM-CR BL W172</p>	<p>S5/S11-45 GRT CM POM BL W100 S5/S11-45 GRT CM POM BL W25 S5/S11 PIN ST SS D5</p>	<p>S5 CLP ST POM WT S5-45 GRT SMR ST POM-CR DB W100 S5-45 GRT SMR ST POM-CR DB W75</p>
<b>Bandbreite</b>	<p>Mindestbandbreite: 175 mm (6,89 in) Breitenstufung: 25 mm (0,98 in)</p>		

# 3.3 ANLAGENLAYOUTS

## Minimaler Innenradius

Der Kurveninnenradius  $r_1$  muss größer oder gleich dem minimalen Innenradius sein, der wiederum je nach Serie und Bandbreite variiert. Der minimale Innenradius wird mithilfe des Kollapsfaktors  $C_c$  berechnet.

Ist der Innenradius deutlich größer als der minimal mögliche Innenradius, kann es zum Klappern der Module am Innenradius kommen.

$$r_{1\min} = W_B \cdot C_c$$

Erklärung:

- $r_{1\min}$  = Innenradius
- $W_B$  = Bandbreite
- $C_c$  = Kollapsfaktor

Serie	Bandbreite		Faktor $C_c$
	[mm]	[in]	
Serie 5, Serie 5 G, Serie 5 ST, Serie 5 BT	100* – 199	3,94* – 7,86	1,8
	200 – 299	7,87 – 11,80	1,9
	≥ 300	≥ 11,81	2,0
Serie 5 RG	125 – 199	4,92 – 7,86	1,6
	200 – 299	7,87 – 11,80	1,7
	300 – 399	11,81 – 15,74	1,8
	400 – 499	15,75 – 19,68	1,9
	≥ 500	≥ 19,69	2,0
Combo S5 ST/S11	alle Breiten	alle Breiten	1,45
	≥ 1000	≥ 39,37	1,55
Serie 9	alle Breiten	alle Breiten	1,8**
Serie 9.1	alle Breiten	alle Breiten	1,3 (-2,9)***
Serie 11	alle Breiten	alle Breiten	1,4
Serie 18 2.2, Serie 18 2.2 G, Serie 18 HDK, Serie 18 FRT1	≤ 607	≤ 23,88	2,1
	> 607	> 23,88	2,2
Serie 18 1.7	≤ 797	≤ 31,38	1,7
	> 797	> 31,38	1,8

\* 175 mm (6,89 in) für S5 ST

\*\* spezielle Versionen verfügbar. Siehe Kapitel 3.3 Absatz Spiralförderer

\*\*\* Spezielle Varianten verfügbar. Siehe Kapitel 3.3 Modulanordnung bei vorgegebenen Innenradien (Serie 9.1)

## Seitenmodule F2 bis F8 (Serie 9)

Bei Spiralturmanwendungen sollten der Käfigradius und der minimal mögliche Bandinnenradius aneinander angepasst werden. Dabei darf der Käfigradius auf keinen Fall kleiner, sollte aber auch nicht wesentlich größer als der minimal mögliche Bandradius sein.

Ist der tatsächliche Bandinnenradius deutlich größer als der minimal mögliche, ergibt sich ein zusätzlicher Bewegungsspielraum für die Seitenmodule, was zu einem unruhigen Bandlauf (Klappern der Module) und möglichen Bewegungen der Produkte auf dem Band führt.

Falls Sie den von uns angegebenen minimalen Radius überschreiten möchten, bieten wir spezielle F-Seitenmodule an, die bei größeren Radien den Spielraum auf der Innenseite reduzieren.

$$p_{\text{innen}} = \frac{r_{\text{Trommel}}}{r_{\text{Trommel}} + W_B} \cdot p$$

$$C_c = \frac{r_{\text{Trommel}}}{W_B}$$

Erklärung:

- $p$  = Teilung
- $p_{\text{innen}}$  = Teilung innen
- $r_{\text{Trommel}}$  = Käfigradius
- $W_B$  = Bandbreite
- $C_c$  = Kollapsfaktor

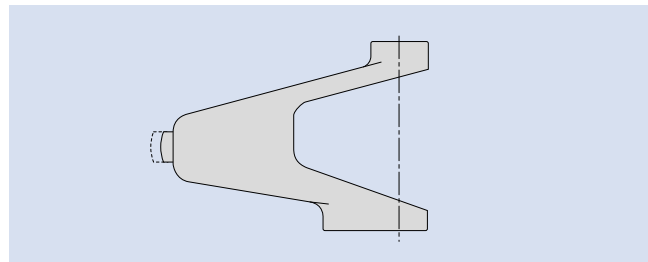

Modul	Pinnen	$C_c$
F2	34,05	2,12
F3	35,30	2,40
F4	36,30	2,65
F5	37,85	3,10
F6	39,35	3,68
F7	41,05	4,58
F8	42,35	5,50

## Modulanordnung bei vorgegebenen Innenradien (Serie 9.1)

### Serie 9.1-57 GRT

Am Außenradius der S9.1-57 GRT werden ausschließlich SMU-Module (Side Module Universal) für eine höhere Lastübertragung eingesetzt. Durch die Kombination von S9.1-57 GRT SMU- und SMT- Module am Innenradius lässt sich der Kollapsfaktor über einen weiten Bereich einstellen. Je höher die Anzahl der SMT-Module im Innenradius, desto geringer der Kollapsfaktor und damit der mögliche Innenradius des Bandes.

Die Berechnung des kleinstmöglichen Kollapsfaktors für einen gegebenen Innenradius erfolgt nach der Formel:

$$C_c = \frac{r_{\text{Trommel}}}{W_B}$$

$r_{\text{Trommel}}$  = Käfigradius  
 $W_B$  = Bandbreite  
 $C_c$  = Kollapsfaktor

#### Beispiel:

Käfigradius ( $r_{\text{Trommel}}$ ) = 2080 mm, Bandbreite ( $W_B$ ) = 850 mm

$$C_c = \frac{2080}{850} = 2,447$$

Käfigradius ( $r_{\text{Trommel}}$ ) = 81,89 in, Bandbreite ( $W_B$ ) = 33,46 in

$$C_c = \frac{81,89}{33,46} = 2,447$$

Als Kollapsfaktor des Bandes sollte der nächstkleinere Wert aus dem unten stehenden Diagramm gewählt werden, also der Wert 2,4. Aus der entsprechenden Diagrammzeile kann die erforderliche Modulreihenfolge im Innenradius abgelesen werden.

S9.1 Kollaps- faktor	Aufbau der Bandkante im Innenradius (Reihe #)										% im Innenradius	
	1	2	3	4	5	6	7	8	9	10	% SMU	% SMT
1,3											0	100
1,4											10	90
1,5											20	80
1,6											25	75
1,7											33,33	66,67
1,8											40	60
1,9											50	50
2,1											60	40
2,2											66,66	33,34
2,4											75	25
2,5											80	20
2,7											90	10
2,9											100	0

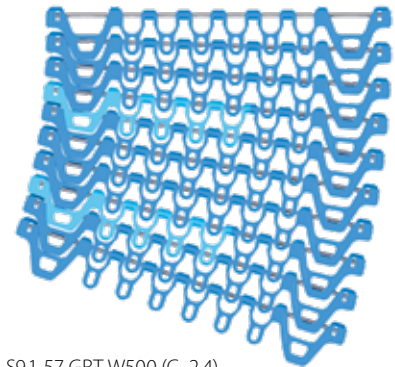

S9.1-57 GRT W500 ( $C_c$  2,4)

#### Farb-Code für POM-CR Material:

- S9.1 SMT (Side Module Tight)
- S9.1 SMU (Side Module Universal)

#### Farb-Code für PA Material:

- S9.1 SMT (Side Module Tight)
- S9.1 SMU (Side Module Universal)

# 3.3 ANLAGENLAYOUTS

## Spiralförderer

Spiralförderer sind eine Sonderform der Kurvenbänder, die im Prinzip nur aus einer Kurve bestehen. Sie verlaufen immer aufwärts oder abwärts um eine sich drehende Trommel herum. Eine vollständige Umdrehung um die Trommel wird als „Windung“ bezeichnet. Spiralförderer können 20 Windungen oder mehr haben. Bitte beachten Sie, dass die Kollapsfaktoren und der minimale Innenradius für Spiralanwendungen gelten.

Unsere Kurvenbandserien (S5, S5/S11 Combo, S9, S9.1, S18) sind für Spiralförderer geeignet.

**Wenn Sie eine Spiralförderanlage planen, wenden Sie sich bitte an unseren Kundendienst. Lassen Sie uns bitte die ausgefüllte Checkliste für Spiralförderer zukommen (siehe Kapitel 6.6).**

Das Hauptantriebssystem ist der angetriebene Innenkäfig, der in der Regel aus mehreren senkrecht angeordneten Stäben besteht (3). Das Kurvenband wird am Innenradius vom Käfig gestützt. Durch Reibschluss zwischen Band und Käfig erfolgt die Mitnahme des Kurvenbands. Dabei gibt die Drehrichtung des Käfigs vor, ob auf- oder abwärts transportiert wird. Die abgebildete Antriebs- und Spanneinheit sorgt für die erforderliche Bandspannung. Die Geschwindigkeit des Motors muss auf die Geschwindigkeit des Käfigantriebs abgestimmt sein.

Die Spanneinheit sollte um ca. 1 % der Bandlänge verfahrbar sein. Das Band kann wie in Kapitel 3.2 beschrieben mithilfe von Gleitleisten gestützt werden.

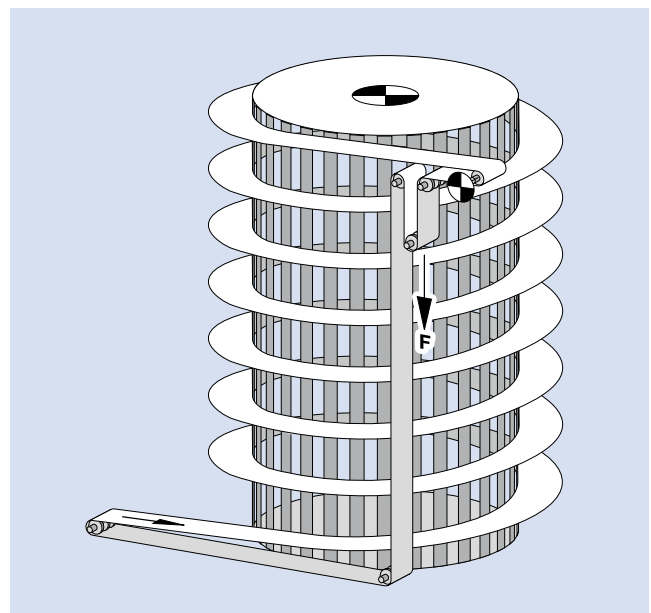

### Bandlaufrichtung (Spiralturm)

Bei Spiraltürmen muss ebenfalls die Bandlaufrichtung berücksichtigt werden. Der Kontakt zu den Gleitleisten befindet sich am „Käfig“ – Innenseite des Spiralturms. Jedoch läuft der Käfig schneller als das Band. Eine Bandlaufrichtung mit der Außenöse nach vorne ist hier erforderlich.

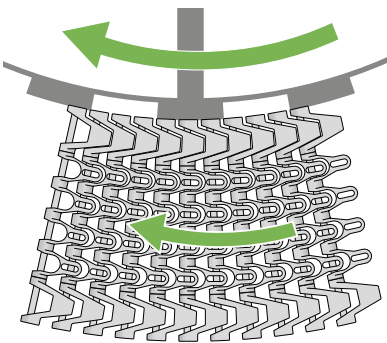

S5-45 GRT

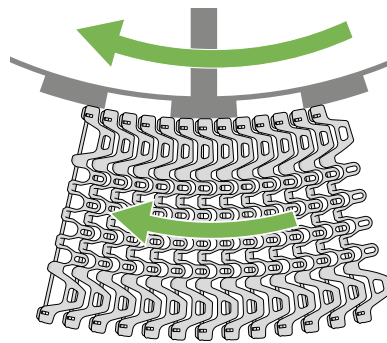

S9.1

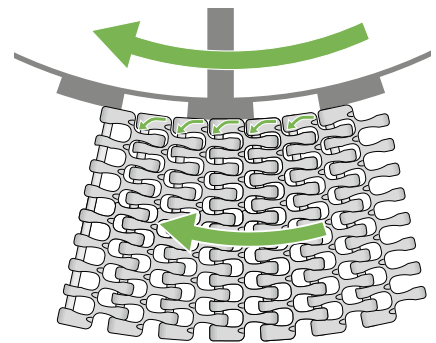

S18-44 GRT CCW

Sollten Prolink Bänder mit bevorzugter Bandlaufrichtung wie CW oder CCW in einem Spiralturm eingesetzt werden, muss ebenfalls das Vorlaufen des Käfigs berücksichtigt werden. Dieses bedeutet, dass CW Bänder in einem CCW Spiralturm eingesetzt werden müssen (und umgekehrt).

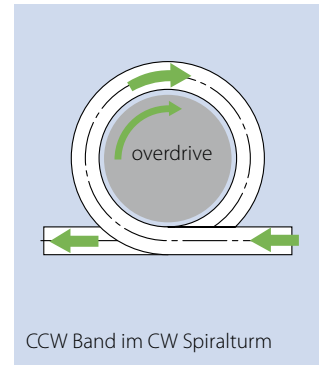
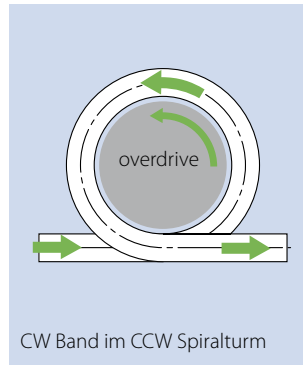
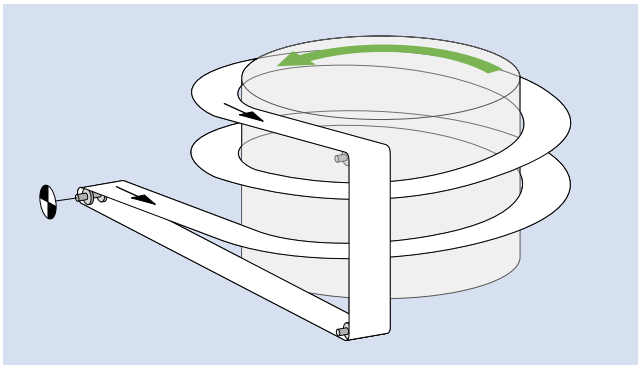

### Bevorzugte Bandlaufrichtung

Spiralturm CCW (Laufichtung gegen den Uhrzeigersinn)

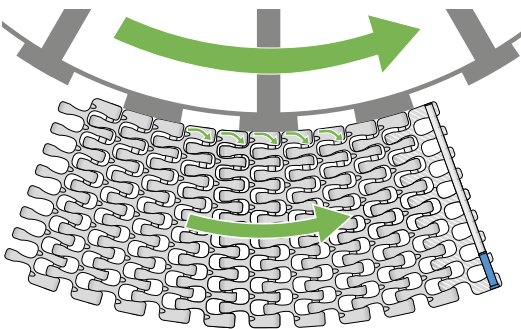

S18-44 GRT CW 2.2

Spiralturm CW (Laufichtung im Uhrzeigersinn)

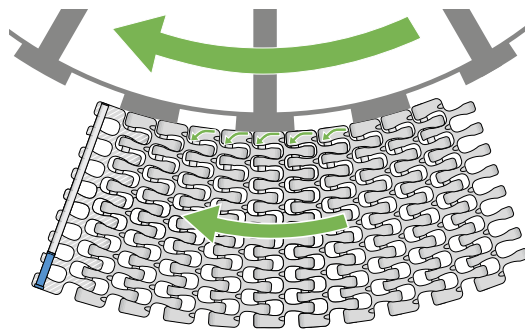

S18-44 GRT CCW 2.2

### Layoutoptionen

Einige mögliche Layoutoptionen

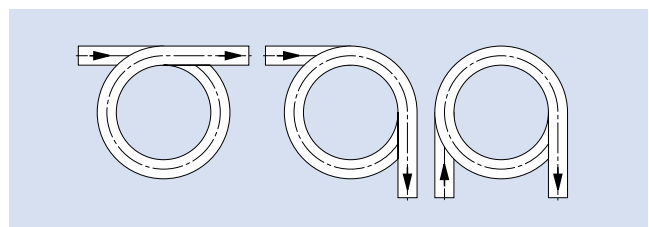

## 3.3 ANLAGENLAYOUTS

### **Spiraltürme (ohne angetriebenen Käfig)/ Auf-Abwärtsförderturm**

Um zwei Produktionseinheiten unterschiedlicher Höhen miteinander zu verbinden, können auch Spiraltürme ohne Käfig oder Auf-Abwärtsförderer eingesetzt werden. Eine derartige Ausführung (ohne angetriebenen Innenkäfig) sollte nicht mehr als 2 bis 3 Windungen aufweisen. Mit S5 BT Modulen sind 4 bis 5 Windungen möglich.

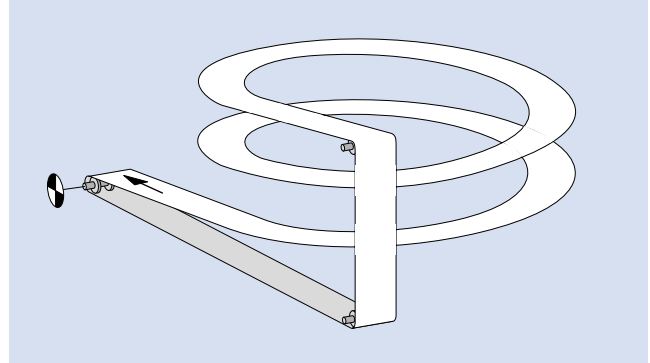

### **Kugellagermodul (Serie 5)**

Bei kleineren Spiralförderern mit maximal 5 Windungen können anstelle einer rotierenden Trommel spezielle Kugellagermodule verwendet werden. Die an den Seitenmodulen montierten Kugellager laufen auf einer starren Trommel. Dadurch wird die Reibung erheblich reduziert.

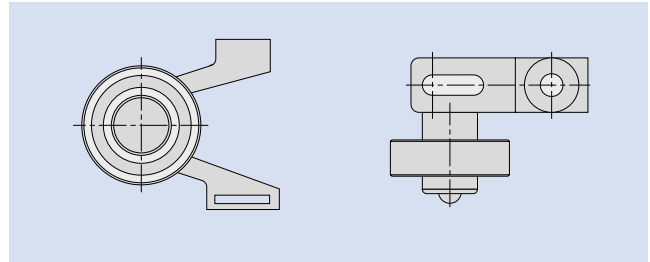



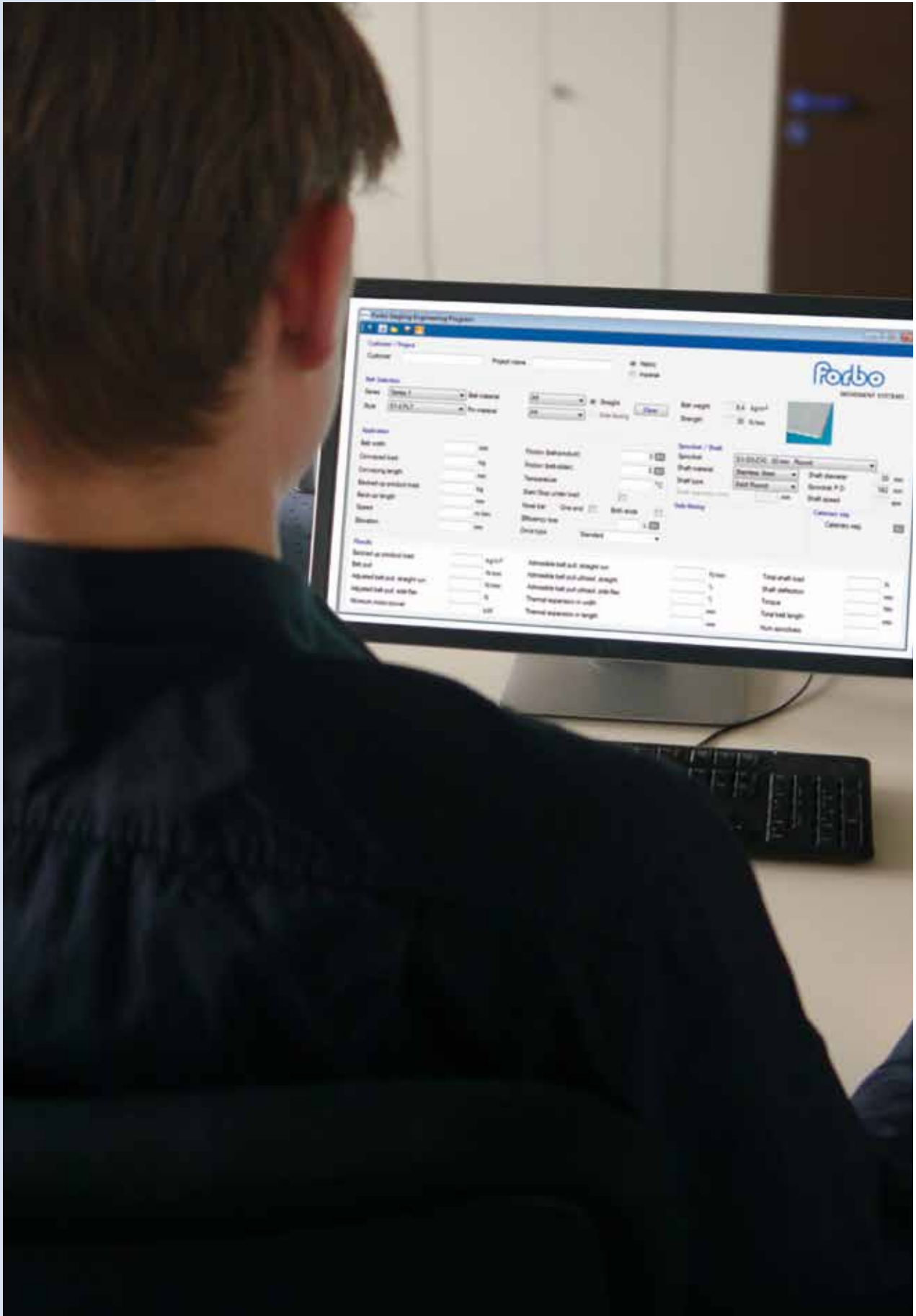

# 4 BERECHNUNGEN

- 4.1 Vier-Schritte-Methode
- 4.2 Berechnungsbeispiel
- 4.3 Wellenauslegung
- 4.4 Temperatureinfluss auf die Bandabmessungen

# 4.1 VIER-SCHRITTE-METHODE

Die folgenden vier Schritte sollen Sie beim Auslegen des Bands unterstützen. Folgende Zeichen werden verwendet:

	Bezeichnung	Zeichen	Metrisch	Zöllig
Kräfte	Bandzugkraft	$F_U$	N	lb
	Angepasste Bandzugkraft	$F_{adj}$	N	lb
	Spezifische Bandzugkraft pro mm/in Bandbreite	$F'_{adj}$	$\frac{N}{mm}$	$\frac{lb}{ft}$
	Zulässige Bandzugkraft pro mm/in Bandbreite	$F'_{adm}$	$\frac{N}{mm}$	$\frac{lb}{ft}$
	Nominale Bandzugkraft pro mm/in Bandbreite	$F'_{nom}$	$\frac{N}{mm}$	$\frac{lb}{ft}$
Faktoren und Koeffizienten	Reibungskoeffizient zwischen Band und angestauten Produkten	$\mu_{acc}$	-	-
	Reibungskoeffizient zwischen Band und Slider	$\mu_s$	-	-
	Betriebsfaktor	$C_{Op}$	-	-
	Temperatureinflussfaktor	$C_T$	-	-
	Umrechnungsfaktor	g	9,81	1
Abmessungen der Förderanlage	Länge der Förderanlage/Mittenabstand	$l_{c-c}$	m	ft
	Höhenunterschied der Förderanlage	$h_e$	mm	in
	Winkel (aufwärts/abwärts)	$\alpha_i$		
	Masse des Förderguts	$m_p$	kg	slug
	Masse des gesamten Bands in der Förderanlage	$m_B$	kg	slug
	Bandbreite	$W_B$	mm	in

Eine vollständige Liste aller Zeichen, die in diesem Konstruktionshandbuch verwendet werden, finden Sie im Anhang in Kapitel 6.2.

## A Berechnen Sie die Bandzugkraft $F_U$

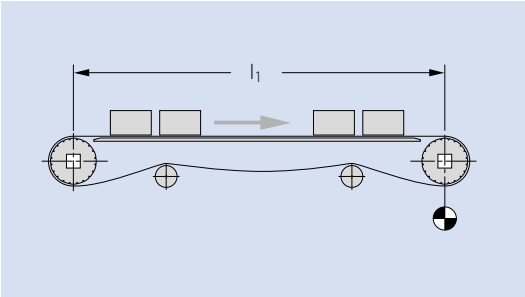

### Geradelaufende Bänder

$$F_U = \mu_s \cdot g \cdot (m_p + m_B) \quad [N, lb]$$

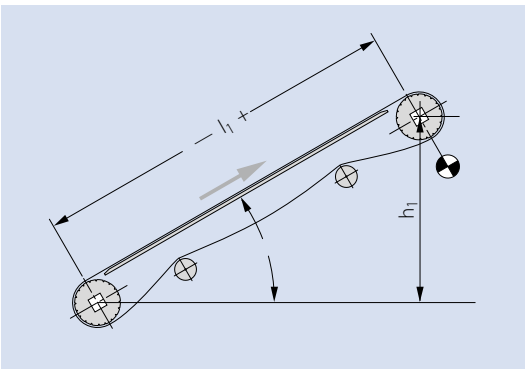

### Schrägförderer

$$F_U = \mu_s \cdot g \cdot (m_p + m_B) \pm g \cdot m_p \cdot \sin \alpha \quad [N, lb]$$

(+ = aufwärts)

(- = abwärts)

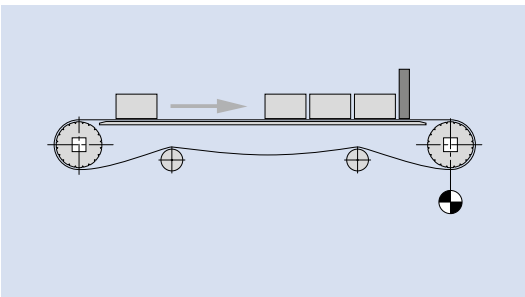

### Geradelaufende Bänder mit Staubetrieb

$$F_U = \mu_s \cdot g \cdot (m_p + m_B) + \mu_{acc} \cdot g \cdot m_p \quad [N, lb]$$

**Hinweis:** Bei Kurvenbändern konzentriert sich die Bandspannung in der Kurve nur im äußeren Modul. Darüber hinaus muss berücksichtigt werden, dass die zusätzlichen Radialkräfte, die in Richtung der Innenseite der Kurve wirken, höhere Reibungsverluste verursachen.

$$F_{Uradius} = F_U$$

Informationen zu  $\mu_s$  und  $\mu_{acc}$  finden Sie in der Tabelle „Reibwerte“ in Kapitel 2.1.

# 4.1 VIER-SCHRITTE-METHODE

## **B** Berechnen Sie die angepasste Bandzugkraft $F_{adj}$

Die messbare Bandzugkraft ist größer, wenn die optimalen Betriebsbedingungen nicht erreicht werden. Um die Betriebsbedingungen einzubeziehen, wird die Bandzugkraft  $F_u$  mithilfe des Betriebsfaktors  $C_{Op}$  angepasst.

$$F_{adj} = F_u \cdot C_{Op} \quad [N, lb]$$

Erklärung:

### Betriebsfaktor $C_{Op}$

	<b><math>C_{Op}</math></b>
Laufruhiger Betrieb (Sanftanlauf)	0
Start-Stopp-Betrieb (Anlauf unter Last)	+0,2
Bandgeschwindigkeit > 30 m/min (100 ft/min)	+0,2
Messerkante an einem Ende	+0,4
Messerkante an beiden Enden	+0,8
Knickförderer	+0,4
<b>Wählen Sie eine Antriebskonfiguration aus:</b>	
Standardantrieb	0
Mittelantrieb (bidirektional)	+0,2
Niedrig angeordneter Kopfantrieb	+0,1
Heckantrieb (Pusher-Antrieb)	+0,4

$1 + \sum C_1$

Berechnen Sie anschließend die angepasste Bandzugkraft pro Millimeter Bandbreite:

$$F'_{adj} = \frac{F_{adj}}{W_B} \quad [N/mm, lb/ft]$$

## C

## Berechnen Sie die zulässige Bandzugkraft $F'_{adm}$

Die Temperatur kann die maximale Zugkraft beeinträchtigen. Um den Einfluss der Temperatur zu berücksichtigen, wird die zulässige Bandzugkraft  $F'_{adm}$  mithilfe des Temperatureinflussfaktors berechnet.

$$F'_{adm} = F'_{nom} \cdot C_T \quad [\text{N/mm, lb/ft}]$$

Erklärung:

### Temperatureinflussfaktor $C_T$

Die Zugfestigkeit verschiedener Werkstoffe steigt bei Temperaturen unter 20 °C. Gleichzeitig werden aber die Werte anderer mechanischer Eigenschaften bei niedrigen Temperaturen reduziert. Deshalb wird der  $C_T$ -Faktor bei Temperaturen unter 20 °C auf 1,0 festgelegt.

Die Temperaturen beziehen sich auf die tatsächliche Temperatur des Bands. In Abhängigkeit von der Anwendung und der Anlagenkonfiguration kann die Temperatur des Förderguts abweichen.

Celsius [°C] ab	Fahrenheit [°F] ab	Bandwerkstoff					
		PA	PA-HT	PE	POM	PP	TPC1
-60	-76	-	-	1,0	-	-	-
-40	-40	-	-	1,0	1,0	-	-
-20	-4	1,0	1,0	1,0	1,0	-	1,0
0	32	1,0	1,0	1,0	1,0	1,0*	1,0
+20	68	1,0	1,0	1,0	1,0	1,0	1,0
+40	104	1,0	1,0	0,90	1,0	1,0	0,87
+60	140	0,95	1,0	0,62	0,96	0,85	0,75
+80	176	0,72	1,0	-	0,75	0,65	0,67
+100	212	0,50	1,0	-	-	0,45	-
+120	248	0,40	0,9	-	-	-	-
+140	284	-	0,8	-	-	-	-
+155	311	-	0,7	-	-	-	-

\* Vermeiden Sie bei Temperaturen unter +10 °C jegliche Stöße gegen das Band und verwenden Sie einen Sanftanlauf. Für Temperaturen unter +5 °C wird PP nicht empfohlen.

## D

## Validierung der Bandauswahl

Kriterien für die Bandauswahl:

$$F'_{adj} < F'_{adm}$$

Wird diese Voraussetzung nicht erfüllt, verwenden Sie einen anderen Werkstoff oder eine andere Bandserie mit einem höheren  $F'_{nom}$ -Wert. Beginnen Sie dann erneut mit Schritt A.

Verwenden Sie folgende Formel, um die Auslastung des Bands zu berechnen:

$$\frac{F'_{adj}}{F'_{adm}} = \text{Auslastung} \quad [\%]$$

## 4.2 BERECHNUNGSBEISPIEL

Auf den folgenden Seiten finden Sie ein Anwendungsbeispiel für die Vier-Schritte-Methode.

In der linken Spalte werden **metrische** Einheiten verwendet und in der rechten Spalte werden **zöllige** Einheiten verwendet.

Eine schnellere und einfachere Alternative zum Durchführen dieser Berechnungen bietet unser Siegling ProLink Berechnungsprogramm, das sie unter [www.forbo.com/movement](http://www.forbo.com/movement) > E-Tools herunterladen können.



<b>Förderlänge</b>	$l_{c-c} =$	<b>4 m</b>	<b>13,12 ft</b>
<b>Gerade, keine Schrägen</b>			
<b>Bandbreite</b>	$W_B =$	<b>1000 mm</b>	<b>3,28 ft</b>
<b>Produktlast pro Meter Bandlänge</b>	$m_p =$	<b>700 kg/m</b>	<b>470 lb/ft</b>
<b>Start-Stopp-Betrieb, normale Bedingungen</b>			
<b>Werkstoff der Bandunterstützung: Hartholz</b>			
<b>Bandgeschwindigkeit</b>	$v =$	<b>10 m/min</b>	<b>32,81 ft/min</b>

Berechnen Sie die gesamte Produktlast:

$$m_p = 700 \text{ kg/m} \cdot 4 \text{ m} = 2800 \text{ kg}$$

$$m_p = 470 \text{ lb/ft} \cdot 13,12 \text{ ft} = 6172 \text{ lb}$$

Auswählen der Serie: S8-FLT POM

Bandgewicht gemäß Datenblatt:  $m'_B = 11 \text{ kg/m}^2$

Bandgewicht gemäß Datenblatt:  $m'_B = 2,3 \text{ lb/ft}^2$

Berechnen Sie das gesamte Bandgewicht:

$$m_B = 11 \text{ kg/m}^2 \cdot 8 \text{ m} \cdot 1 \text{ m} = 88 \text{ kg}$$

$$m_B = 2,3 \text{ lb/ft}^2 \cdot 26,24 \text{ ft} \cdot 3,28 \text{ ft} = 194 \text{ lb}$$

### Schritt A

Werkstoffkombination: Hartholz

POM bei trockenen, normalen Bedingungen:  $\mu_s = 0,22$

S8 FLT POM:  $F'_{nom} = 40 \text{ N/mm}$

Werkstoffkombination: Hartholz

POM bei trockenen, normalen Bedingungen:  $\mu_s = 0,22$

S8 FLT POM:  $F'_{nom} = 2740 \text{ lb/ft}$

Berechnen Sie die Bandzugkraft:

$$F_U = 0,22 \cdot 9,81 \cdot (2800 \text{ kg} + 88 \text{ kg}) = 6232,88 \text{ N}$$

$$F_U = 0,22 \cdot 1 \cdot (6172 \text{ lb} + 194 \text{ lb}) = 1400,52 \text{ lb}$$

### Schritt B

Start-Stopp-Betrieb und normale Bedingungen:

$$C_{Op} = 1,2$$

Start-Stopp-Betrieb und normale Bedingungen:

$$C_{Op} = 1,2$$

Berechnen Sie die spezifische Bandzugkraft:

$$F_{adj} = 1,2 \cdot 6232,88 \text{ N} = 7479,46 \text{ N}$$

$$F_{adj} = 1,2 \cdot 1400,52 \text{ lb} = 1680,62 \text{ lb}$$

$$F'_{adj} = \frac{7479,46 \text{ N}}{1000 \text{ mm}} = 7,48 \text{ N/mm}$$

$$F'_{adj} = \frac{1680,62 \text{ lb}}{3,28 \text{ ft}} = 512,38 \text{ lb/ft}$$

## 4.2 BERECHNUNGSBEISPIEL

### Schritt C

Betriebstemperatur von 65 °C:  $C_T = 0,96$

Berechnen Sie die zulässige Bandzugkraft:

$$F'_{adm} = 40 \text{ N/mm} \cdot 0,96 = 38,4 \text{ N/mm}$$

Betriebstemperatur von 65 °C:  $C_T = 0,96$

$$F'_{adm} = 2740 \text{ lb/ft} \cdot 0,96 = 2630,4 \text{ lb/ft}$$

### Schritt D

Validieren der Bandauswahl:

$$F'_{adj} = 7,48 \text{ N/mm} < 38,4 \text{ N/mm} = F'_{adm}$$

Auslastung:

$$7,48 : 38,4 = 19,5\%$$

$$F'_{adj} = 512,38 \text{ lb/ft} < 2630,4 \text{ lb/ft} = F'_{adm}$$

$$512,38 : 2630,4 = 19,5\%$$

**Die Bandauswahl ist in Ordnung. Wenn die berechnete Auslastung > 80 % ist, müssen Sie die zulässige Bandzugkraft erhöhen, indem Sie einen anderen Werkstoff oder eine andere Serie auswählen. Beginnen Sie dann erneut mit Schritt A.**

## 4.3 WELLENAUSLEGUNG

### Wellenbelastung $F_s$

$$F_s = \sqrt{F_{adj}^2 + (m_s \cdot g)^2}$$

Erklärung:

$F_s$  = Wellenbelastung [N, lb]

$F_{adj}$  = angepasste Bandzugkraft [N, lb]

$m_s$  = Masse der Welle [kg, lb]

$g$  = Umrechnungsfaktor [9,81 m/s<sup>2</sup>, 1]

#### Beispiel:

$$F_{adj} = 7479,46 \text{ N}$$

1 m · 60 mm quadratische Stahlwelle:  $m_s = 28,26 \text{ kg}$

$$F_s = \sqrt{(7479,46 \text{ N})^2 + (28,26 \text{ kg} \cdot 9,81 \text{ m/s}^2)^2} = 7484,6 \text{ N}$$

$$F_{adj} = 1680,62 \text{ lb}$$

1 m · 60 mm quadratische Stahlwelle:  $m_s = 18,99 \text{ lb}$

$$F_s = \sqrt{(1680,62 \text{ lb})^2 + (18,99 \text{ lb} \cdot 1)^2} = 1680,73 \text{ lb}$$

### Drehmoment der Welle

$$M = \frac{F_{adj} \cdot D_0}{2000}$$

Erklärung:

$M$  = Drehmoment [Nm, ftlb]

$F_{adj}$  = angepasste Bandzugkraft [N, lb]

$D_0$  = Teilkreisdurchmesser des Zahnrads [mm, in]

#### Beispiel:

$$F_{adj} = 7479,46 \text{ N}$$

Zahnrad S8 Z15:  $D_0 = 124 \text{ mm}$

$$M = \frac{7479,46 \text{ N} \cdot 124 \text{ mm}}{2000} = 463,73 \text{ Nm}$$

$$F_{adj} = 1680,62 \text{ lb}$$

Zahnrad S8 Z15:  $D_0 = 0,41 \text{ ft}$

$$M = \frac{1680,62 \text{ lb} \cdot 0,41 \text{ ft}}{2000} = 341,73 \text{ lbft}$$

# 4.3 WELLENAUSLEGUNG

## Durchbiegung der Welle





Die Durchbiegung wird mithilfe der folgenden Formeln berechnet:

$$y_s = \frac{5 \cdot F_s \cdot l_b^3}{384 \cdot E \cdot I} \quad [\text{mm, in}]$$

Erklärung:

- $y_s$  = Durchbiegung der Welle [mm, in]
- $F_s$  = Wellenbelastung [N, lb]
- $l_b$  = Lagermittenabstand [mm, in]
- $E$  = Elastizitätsmodul [MPa, psi]
- $I$  = Flächenträgheitsmoment [mm<sup>4</sup>, in<sup>4</sup>]
- $W_s$  = Kantenlänge der quadratischen Welle [mm, in]
- $d_s, d_{in}, d_{out}$  = Wellendurchmesser [mm, in]
- $t_s$  = Wandstärke von Hohlkastenwelle [mm, in]

Werkstoff	E in	E in
	[MPa = $\frac{N}{\text{mm}^2}$ ]	[10 <sup>6</sup> psi]
Stahl	200000	29,01
Rostfreier Edelstahl	180000	26,11
Aluminium	70000	10,15

Wellentyp		I
Rund		$\frac{\pi \cdot d_s^4}{64}$
Rund, hohl		$\pi \cdot \frac{d_s^4 - d_{in}^4}{64}$
Quadratisch		$\frac{W_s^4}{12}$
Quadratisch, hohl		$\frac{W_s^4 - (W_s - 2 \cdot t_s)^4}{12}$

### Wellentyp

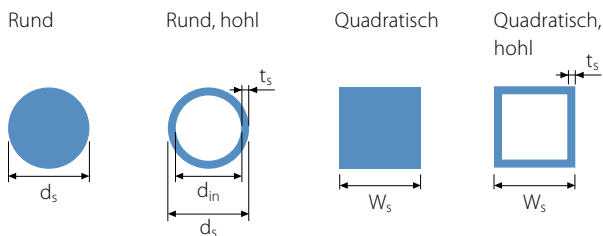

#### Beispiel:

- $F_s = 7484,6 \text{ N}$
- $l_b = 1200 \text{ mm}$
- $E = \text{für Stahl: } 200000 \text{ MPa}$

Berechnen Sie das Flächenträgheitsmoment I für quadratische Wellen mit einer Kantenlänge  $W_s = 60 \text{ mm}$ :

$$I = \frac{(60 \text{ mm})^4}{12} = 1080000 \text{ mm}^4$$

Berechnen Sie  $y_s$ :

$$y_s = \frac{5 \cdot 7484,6 \text{ N} \cdot (1200 \text{ mm})^3}{384 \cdot 200000 \text{ N/mm}^2 \cdot 1080000 \text{ mm}^4} = 0,78 \text{ mm}$$

- $F_s = 1680,73 \text{ lb}$
- $l_b = 47,24 \text{ in}$
- $E = \text{für Stahl: } 29,01 \cdot 10^6 \text{ psi}$

Berechnen Sie das Flächenträgheitsmoment I für quadratische Wellen mit einer Kantenlänge  $W_s = 2,36 \text{ in}$ :

$$I = \frac{(2,36 \text{ in})^4}{12} = 2,59 \text{ in}^4$$

Berechnen Sie  $y_s$ :

$$y_s = \frac{5 \cdot 1680,73 \text{ lb} \cdot (47,24 \text{ in})^3}{384 \cdot 29007547 \text{ psi} \cdot 2,59 \text{ in}^4} = 0,031 \text{ in}$$

## Torsion der Welle

$$\varphi = \frac{90 \cdot F_{\text{adj}} \cdot D_0 \cdot l_s}{\pi \cdot G \cdot I_T}$$



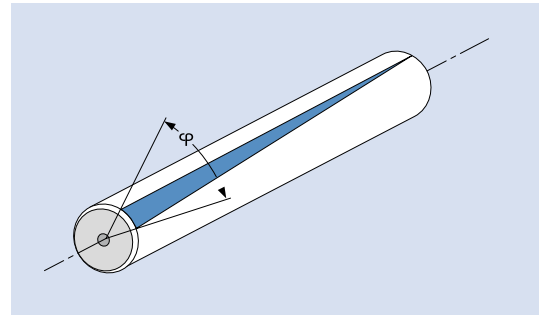

Erklärung:

$\varphi$	= Torsionswinkel Antriebswelle	[°]
$F_{\text{adj}}$	= angepasste Bandzugkraft	[N, lb]
$D_0$	= Teilkreisdurchmesser	[mm, in]
$l_s$	= Wellenlänge	[mm, in]
$G$	= Scherfestigkeitsmodul	[MPa, psi]
$I_T$	= Torsionsträgheitsmoment	[mm <sup>4</sup> , in <sup>4</sup> ]

Um einen ordnungsgemäßen Eingriff zu gewährleisten, empfehlen wir, den Wert  $\varphi \leq 0,5 \text{ ‰}$  der Wellenlänge  $l_s$  in mm.



Werkstoff	G in [MPa = $\frac{N}{\text{mm}^2}$ ]	G in [10 <sup>6</sup> psi]
Kohlenstoffstahl	80000	11,6
Rostfreier Stahl	75000	10,88
Aluminium	27000	3,92

Wellentyp	$I_T$ [mm <sup>4</sup> ]
Rund 	$\pi \cdot \frac{d_s^4}{32}$
Rund, hohl 	$\pi \cdot \frac{d_s^4 - d_{in}^4}{32}$
Quadratisch 	$0,141 \cdot W_s^4$
Quadratisch, hohl 	$(W_s - t_s^3) \times t_s$

### Beispiel:

$$F_{\text{adj}} = 7479,46 \text{ N}$$

$$\text{Zahnrad S8 Z15: } D_0 = 122,7 \text{ mm}$$

$$l_s = 1300 \text{ mm}$$

$$G \text{ für Kohlenstoffstahl: } 80000 \text{ MPa}$$

Berechnen Sie das Torsionsträgheitsmoment  $I_T$  für die quadratische Welle mit einer Kantenlänge  $W_s = 60 \text{ mm}$ :

$$I_T = 0,141 \cdot (60 \text{ mm})^4 = 1827360 \text{ mm}^4$$

$$\varphi = \frac{90 \cdot 7479,46 \text{ N} \cdot 122,7 \text{ mm} \cdot 1300 \text{ mm}}{\pi \cdot 80000 \text{ MPa} \cdot 1827360 \text{ mm}^4} = 0,234^\circ$$

$$0,5 \text{ ‰ von } 1300 \text{ mm} = 0,65 \geq 0,234 = \varphi$$

$$F_{\text{adj}} = 1680,62 \text{ lb}$$

$$\text{Zahnrad S8 Z15: } D_0 = 4,83 \text{ in}$$

$$l_s = 51,18 \text{ in}$$

$$G \text{ für Kohlenstoffstahl: } 11,6 \cdot 10^6 \text{ psi}$$

Berechnen Sie das Torsionsträgheitsmoment  $I_T$  für die quadratische Welle mit einer Kantenlänge  $W_s = 2,36 \text{ in}$ :

$$I_T = 0,141 \cdot (2,36 \text{ in})^4 = 4,374 \text{ in}^4$$

$$\varphi = \frac{90 \cdot 1680,62 \text{ lb} \cdot 4,83 \text{ in} \cdot 51,18 \text{ in}}{\pi \cdot 11,6 \cdot 10^6 \text{ psi} \cdot 4,374 \text{ in}^4} = 0,235^\circ$$

$$0,5 \text{ ‰ von } 1300 \text{ mm} = 0,65 \geq 0,235 = \varphi$$

# 4.3 WELLENAUSLEGUNG

## Leistungsbedarf an der Antriebstrommel

$$P_s = \frac{F_{adj} \cdot v}{60000}$$

Erklärung:

$P_s$  = Leistung am Antriebsende der Welle [kW, hp]

$F_{adj}$  = spezifische Bandzugkraft [N, lb]

$v$  = Geschwindigkeit [m/min, ft/min]

### Beispiel:

$$P_s = \frac{7479,46 \text{ N} \cdot 10 \text{ m/min}}{60000} = 1,25 \text{ kW}$$

$$P_s = \frac{1680,62 \text{ lb} \cdot 32,81 \text{ ft/min}}{33000} = 341,73 \text{ hp}$$

Bitte beachten Sie, dass es sich bei der berechneten Leistung um die erforderliche Nettoleistung an der Antriebstrommel handelt. Effizienzverluste von beispielsweise Motor oder Getriebe werden nicht berücksichtigt. Außerdem wird empfohlen, einen Motor mit einer vernünftigen Reserveleistung zu installieren.

## Wellendrehzahl

$$R_s = \frac{v \cdot 1000}{D_0 \cdot \pi}$$

$$R_s = \frac{v \cdot 12}{D_0 \cdot \pi}$$

Erklärung:

$R_s$  = Wellenumdrehungen [1/min]

$v$  = Bandgeschwindigkeit [m/min, ft/min]

$D_0$  = Teilkreisdurchmesser [mm, in]

### Beispiel:

$$v = 10 \text{ m/min}$$

$$\text{Zahnrad S8 Z15: } D_0 = 122,7 \text{ mm}$$

$$R_s = \frac{10 \text{ m/min} \cdot 1000}{122,7 \text{ mm} \cdot \pi} = 25,94 \frac{1}{\text{min}}$$

$$v = 32,81 \text{ ft/min}$$

$$\text{Zahnrad S8 Z15: } D_0 = 4,83 \text{ in}$$

$$R_s = \frac{32,81 \text{ ft/min} \cdot 12}{4,83 \text{ in} \cdot \pi} = 25,95 \frac{1}{\text{min}}$$

# 4.4 TEMPERATUREINFLUSS AUF DIE BANDABMESSUNGEN

Kunststoffe dehnen sich bei einer Temperaturerhöhung stark aus und ziehen sich bei einer Absenkung der Temperatur zusammen. Verwenden Sie die folgenden Formeln, um Längen- und Breitenänderungen zu berechnen:

$$\Delta l = l_B \cdot (T_2 - T_1) \cdot \alpha \quad [\text{mm, in}]$$

$$\Delta W = W_B \cdot (T_2 - T_1) \cdot \alpha \quad [\text{mm, in}]$$

$$\Delta l = \text{Längenänderung} \quad [\text{mm, in}]$$

$$\Delta W = \text{Breitenänderung} \quad [\text{mm, in}]$$

+ = Ausdehnung

- = Kontraktion

$$l_B = \text{Bandlänge bei Ausgangstemperatur} \quad [\text{m, in}]$$

$$W_B = \text{Bandbreite bei Ausgangstemperatur} \quad [\text{m, in}]$$

$$T_2 = \text{Betriebstemperatur} \quad [^\circ\text{C, } ^\circ\text{F}]$$

$$T_1 = \text{Ausgangstemperatur} \quad [^\circ\text{C, } ^\circ\text{F}]$$

(normalerweise 21 °C/70 °F)

$$\alpha = \text{Wärmeausdehnungskoeffizient} \quad [\text{mm/m } ^\circ\text{C, } 10^{-6} \text{ in/in } ^\circ\text{F}]$$

(siehe Tabelle)

Werkstoff	$\alpha^*$	$\alpha^*$
	$\frac{\text{mm}}{\text{m} \cdot ^\circ\text{C}}$	$\frac{10^{-6} \cdot \text{in}}{\text{in} \cdot ^\circ\text{F}}$
PA	0,12	66,6
PE	0,21	116,6
POM	0,12	66,6
PP	0,15	83,3
<b>Metalle</b>		
CS	0,012	6,6
SS	0,017	9,4
SSS	0,016	8,9

\* Mittelwerte für den zulässigen Temperaturbereich

Eine vollständige Liste der Ausdehnungskoeffizienten für die einzelnen Materialien finden Sie auf Seite VI-15.

$$\text{Umrechnung: } \frac{10^{-6} \text{ in}}{\text{in} \cdot ^\circ\text{F}} = 555,5 \frac{\text{mm}}{\text{m} \cdot ^\circ\text{C}}$$

## Beispiel:

Das Band wird bei einer Umgebungstemperatur von 20,1 °C für den Transport von heißem Fördergut verwendet. Daraus ergibt sich eine Betriebstemperatur von 90 °C. Bandlänge: 30 m; Bandbreite: 1 m; Bandwerkstoff: Polypropylen

$$\Delta l_B = 30 \text{ m} \cdot (90 - 21)^\circ\text{C} \cdot 0,15 \frac{\text{mm}}{\text{m} \cdot ^\circ\text{C}} = 310,5 \text{ mm}$$

$$\Delta W_B = 1 \text{ m} \cdot (90 - 21)^\circ\text{C} \cdot 0,15 \frac{\text{mm}}{\text{m} \cdot ^\circ\text{C}} = 10,35 \text{ mm}$$

Das Band wird bei einer Umgebungstemperatur von 70 °F für den Transport von heißem Fördergut verwendet. Daraus ergibt sich eine Betriebstemperatur von 194 °F. Bandlänge: 1181,1 in; Bandbreite: 39,37 in; Bandwerkstoff: Polypropylen

$$\Delta l_B = 1181,1 \text{ in} \cdot (194 - 70)^\circ\text{F} \cdot 83,3 \frac{10^{-6} \text{ in}}{\text{in} \cdot ^\circ\text{F}} = 12,2 \text{ in}$$

$$\Delta W_B = 39,37 \text{ in} \cdot (194 - 70)^\circ\text{F} \cdot 83,3 \frac{10^{-6} \text{ in}}{\text{in} \cdot ^\circ\text{F}} = 0,41 \text{ in}$$

Die Bandverlängerung von 315 mm ist erheblich, sodass das Leertrum in der Lage sein muss, den zusätzlichen Banddurchhang aufzunehmen. Um den Breitenzuwachs aufzufangen, muss der Anlagenrahmen ebenfalls entsprechend breiter ausgeführt werden.

Bei einem Betrieb im Temperaturbereich unter 21 °C (70 °F) zieht sich das Band zusammen, sodass sich die Länge und Breite verkürzt. Insbesondere in Tiefkühlanwendungen kann die Längen- und Breitenverringerng erheblich sein. Dies muss in der Planungsphase und bei der Installation des Bands berücksichtigt werden. Die ursprüngliche Bandlänge ist insbesondere dann von Bedeutung, wenn Bänder bei Raumtemperaturen installiert werden, aber anschließend im Minustemperaturbereich arbeiten sollen. In diesem Fall wird sich die Bandlänge erheblich verringern.



# 5 BEDIENUNGS- ANLEITUNG

- 5.1 Vorbereitung der Bandmontage
- 5.2 Zahnradmontage
- 5.3 Gleitleistenanordnung bei Kurvenbändern
- 5.4 Verbinden der Bandabschnitte –  
Montage und Demontage der Kupplungsstäbe
- 5.5 Modulbandmontage
- 5.6 Wartung und Reparatur
- 5.7 Reinigung
- 5.8 Vorbeugende Wartung und Fehlerbehebung

# 5.1 VORBEREITUNG DER BANDMONTAGE

## Vor der Installation

- Überprüfen Sie den Zustand und die Funktion der Förderanlage und aller relevanten Komponenten, d. h.: Antriebe, Antriebsketten oder -riemen, Wellen, Zahnräder, Gleitleisten, Lager, Gleitkufen und Rollen. Reparieren oder ersetzen Sie beschädigte und verschlissene Teile.
- Achten Sie besonders auf den Zustand der Gleitleisten. Vergewissern Sie sich auch bei neuen Gleitleisten, dass die Oberfläche sauber und glatt ist und dass keine Partikel wie Sand, Staub oder Schweißrückstände eingedrungen sind. Auch neue Gleitleisten können verschmutzt sein, wenn nach der Montage der Leisten Arbeiten an der Förderanlage durchgeführt wurden. Wenn Sie mit der Hand über die Gleitleisten fahren, spüren Sie, ob Partikel eingedrungen sind. Sollte die Oberfläche nicht glatt sein, muss entweder die Gleitleiste ausgetauscht oder die Partikel müssen entfernt werden.
- Sollten Sie vor der Montage des Bands nicht sicherstellen, dass die Gleitleistenoberfläche sauber und glatt ist, kann dies die Lebensdauer des Bands erheblich verkürzen.
- Überprüfen Sie, ob die Verbindungsstellen der Gleitleiste glatt und richtig ausgerichtet sind. Vergewissern Sie sich, dass der Höhenabstand zwischen Gleitleisten und Antrieb und Umlenkwellen richtig ist, um einen ordnungsgemäßen Zahnradengriff zu gewährleisten. Falls vorhanden, überprüfen Sie auch den Abstand zwischen Zahnrädern und Einschnürrollen sowie zwischen den Leertrumrollen.
- Falls erforderlich, reinigen Sie die Förderanlage einschließlich Rahmen, Stützvorrichtungen im Last- und Leertrum, Wellen, Stützrollen und Kufen. Ersetzen Sie jegliche beschädigten oder verschlissenen Teile.
- Falls möglich, packen Sie das Band erst unmittelbar vor der Montage aus. Entpacken Sie das Band am Montageort und vermeiden Sie es, das Band über raue oder schmutzige Böden zu ziehen oder zu rollen.

## Zusätzliche Prüfungen und Checkliste für Kurvenbänder mit Modulen der Serien 5, 9, 9.1, 11 und 18

- Vergewissern Sie sich mit einem Bandabschnitt, dass sich das Band über die gesamte Strecke hinweg (sowohl Last- als auch Leertrum) ungehindert auf den Gleitleisten bewegen kann.
- Vergewissern Sie sich mit einem Bandabschnitt, dass das Band ordnungsgemäß in die Antriebszahnräder und Umlenkrollen eingreift, ohne Hindernisse zu berühren (z. B. Übergabepplatten).
- Stellen Sie sicher, dass die Gleitleisten an den Seitenwänden der Kurven richtig positioniert sind, um zu verhindern, dass die Außenkante des Bands angehoben wird, während das Band durch die Kurve(n) läuft und gegen die innere Gleitleiste drückt.
- Überprüfen Sie, nachdem das gesamte Band montiert ist und bevor Sie den Antriebsmotor starten, ob sich das Band ungehindert und ohne Störstellen im Last- und Leertrum auf den Gleitleisten bewegen kann.
- Falls möglich, starten Sie das Förderband mit einer niedrigen Geschwindigkeit und vergewissern Sie sich, dass das Band ruhig läuft, in alle Zahnräder eingreift und an keiner Stelle angehoben wird.

## 5.2 ZAHNRADMONTAGE

### Bandsteuerung

Die Bandsteuerung kann entweder durch seitliche Gleitleisten oder durch das Festsetzen eines Zahnrads auf der Antriebs- und Umlenkachse (1) erfolgen.

Für geradelaufende Bänder kann eine der beiden Methoden verwendet werden.

Forbo Movement Systems empfiehlt für die kurvengängigen Bänder der Serien 5, 9 und 11 die Bandsteuerung ausschließlich über seitliche Gleitleisten (siehe nächste Seiten) zu realisieren.

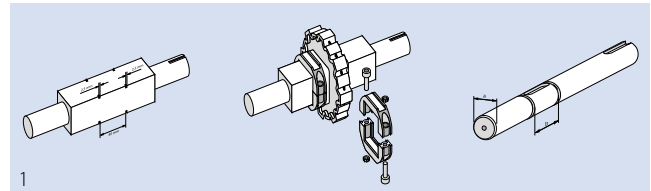

### Bandsteuerung über Zahnräder

Zur Steuerung des Bandes durch Zahnräder, wird auf jeder Welle das mittige Zahnrad sicher fixiert. Als Befestigungsmaterial können Klemmringe (Prolink Zubehör), Seegerringe oder ähnliches eingesetzt werden. Alle anderen Zahnräder müssen sich auf der Welle bewegen können, um im Fall von Temperaturschwankungen Änderungen der Bandbreite abzudecken (2).

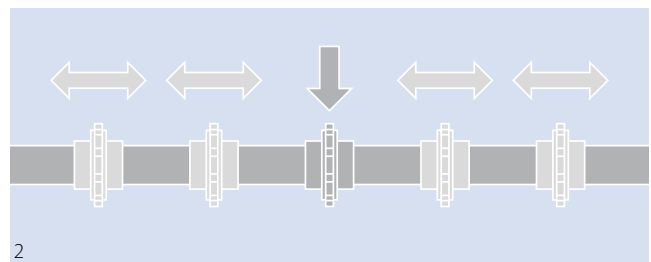

Grundsätzlich wird eine ungerade Anzahl an Zahnrädern empfohlen, damit ein Zahnrad exakt in der Mitte angeordnet werden kann.

Wenn Sie Zahnräder für Bänder mit Profilen und Seitenplatten installieren, bringen Sie die Zahnräder nicht direkt unter den Seitenplatten an.

Die erforderliche Anzahl von Zahnrädern entnehmen Sie bitte der Tabelle in Kapitel 3.2.

### Zahnradausrichtung

Achten Sie beim Installieren darauf, dass die Zähne richtig ausgerichtet sind (3). Andernfalls ist es möglich, dass die Zahnräder nicht richtig in das Band eingreifen.

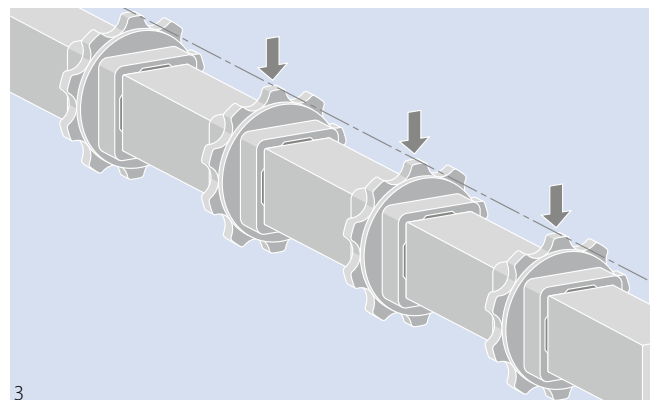

## 5.2 ZAHNRADMONTAGE

### Bandsteuerung über seitliche Gleitleisten

Wenn das Band über seitliche Gleitleisten gesteuert wird, müssen sich alle Zahnräder auf den Wellen seitlich bewegen können.

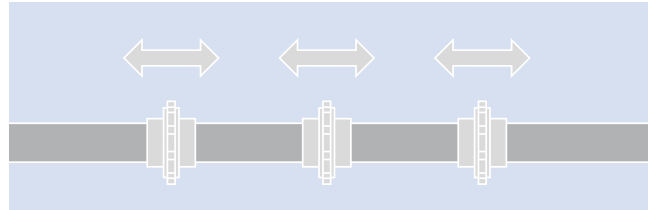

### Zahneingriff Serie 5, 11, Combo (S5 ST/S11)

Die Zähne des Zahnrades müssen in die Gitterstruktur des Bandes an den durch Pfeile markierten Stellen eingreifen.

Bei der Serie 5 dürfen die einreihigen Zahnräder nicht so montiert werden, dass die Zähne in die Lücke zwischen den Seitenmodulen und den Mittenmodulen eingreifen. Das erste Zahnrad sollte 62,5 mm von der Bandkante entfernt positioniert sein (siehe Abbildung unten).

Der Zahneingriff unter einem G oder RG Modul kann durch den Tab verhindert werden. Bitte achten Sie darauf, dass die Zahnräder immer ordnungsgemäß in die Gitterstruktur des Bandes eingreifen können.

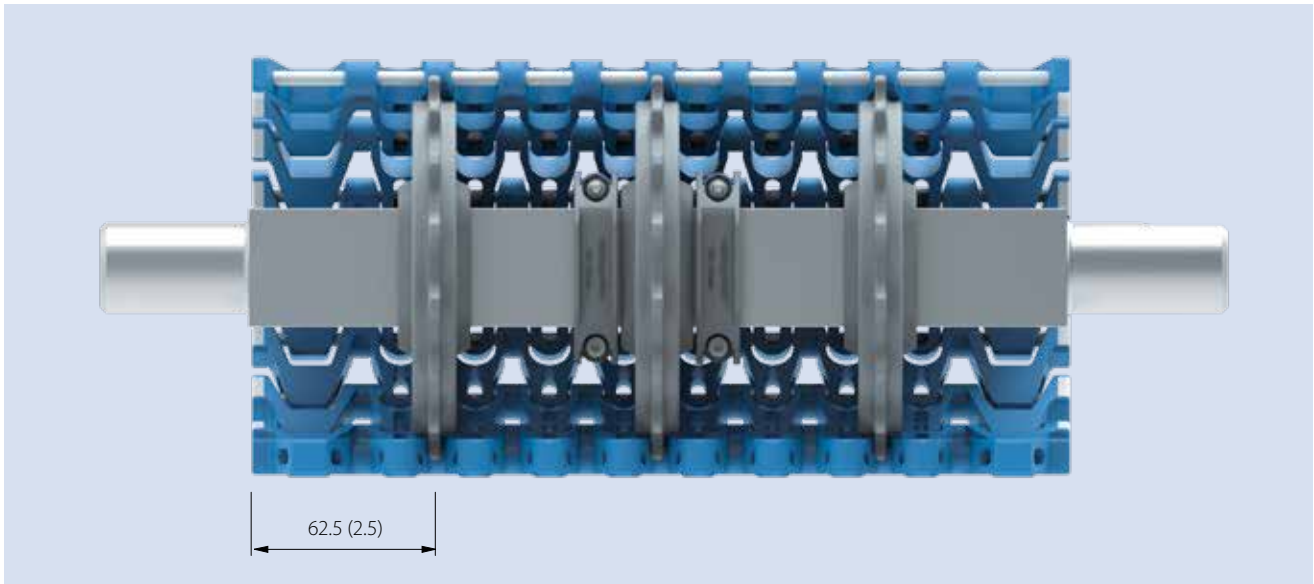
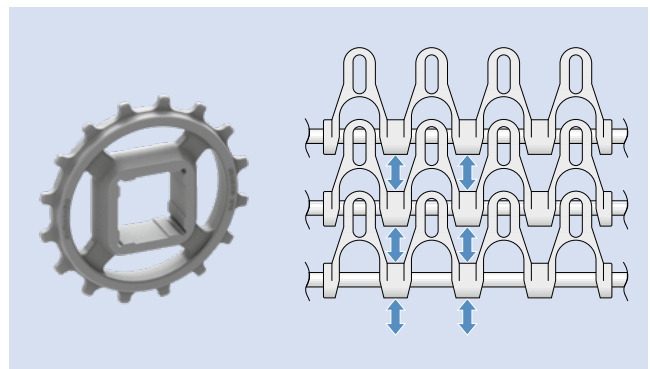

### Anordnung und Montage der Zahnräder bei Serie 11

Bei der Serie 11 kommt ein besonderes Konzept zum Zug: Die Lastverteilung erfolgt über die äußeren Module, da die äußere Zahnradposition um 75 mm (2,95 in) von der Bandkante nach innen verschoben ist. Der äußerste Rand des Bands wird zum Vermeiden von Bandverformungen am Krafteinleitungspunkt von Umlenkrollen (sozusagen zahnlosen Zahnrädern) getragen.

Forbo Movement Systems empfiehlt, die äußeren Umlenkrollen mithilfe von Klemmringsen oder anderen Methoden an der Welle zu befestigen, damit sie sich nicht seitwärts bewegen können. Da die Bandführung über die Gleitleisten erfolgt, sollten die Zahnräder nicht an der Welle befestigt werden, sondern sich seitwärts bewegen können.

Der maximale Abstand zwischen den Zahnrädern beträgt 75 mm (2,95 in).

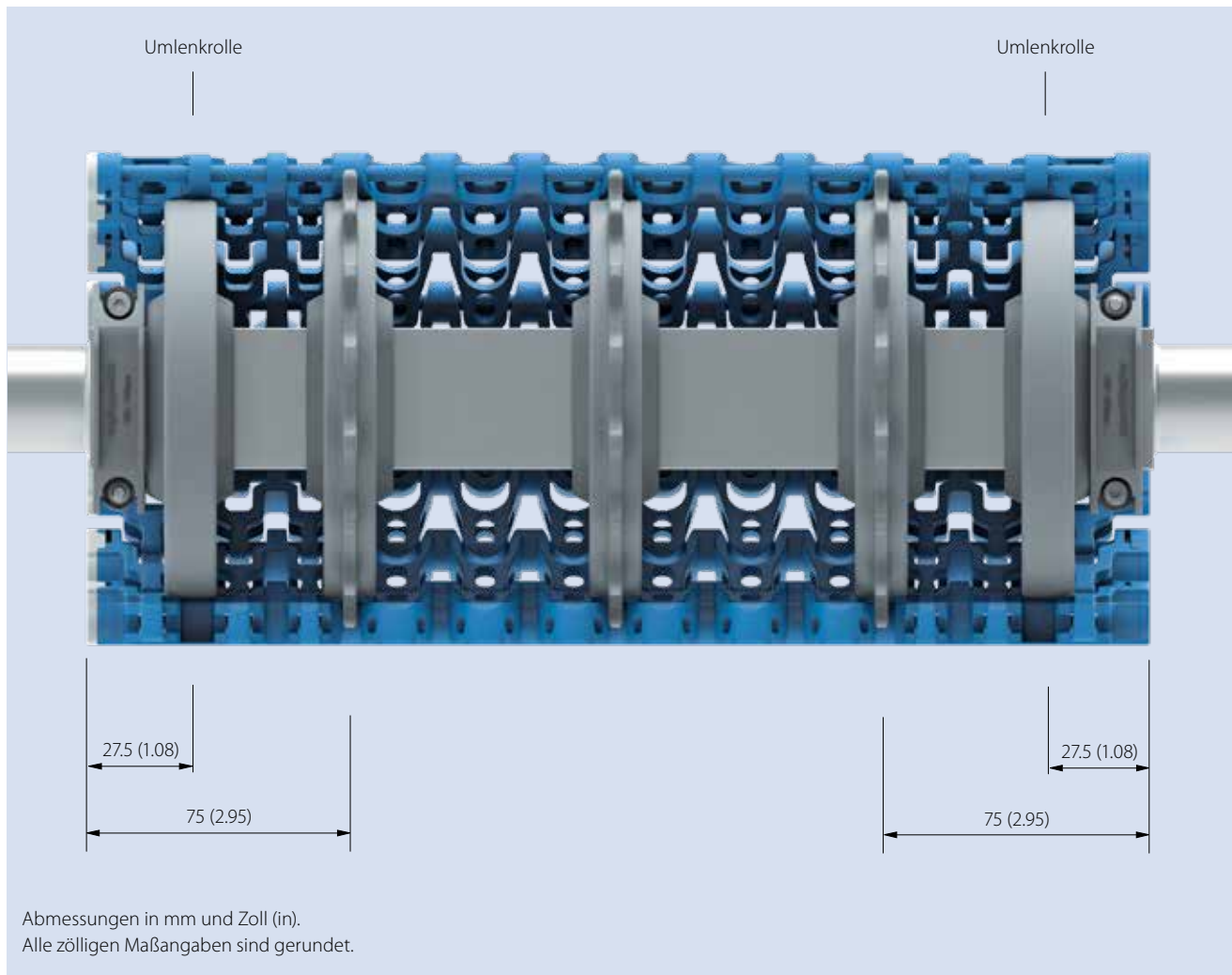

## 5.2 ZAHNRADMONTAGE

### Zahneingriff und Zahnradersatz Serie 9.1 – Zahnrad S9-Z11 SPR DR

Die Zähne des doppelreihigen Zahnrades müssen an den durch Pfeile markierten Stellen in die Gitterstruktur des Bandes eingreifen.

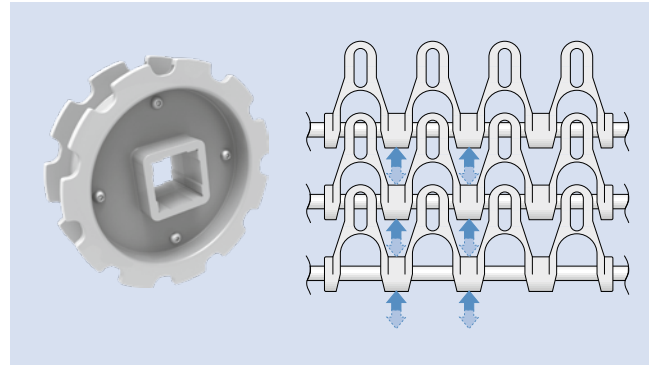

Das Zahnrad S9-Z11 SPR DR ist vorgesehen für den Einsatz in geraden und kurvenförmigen Bandläufen. Dabei muss die bevorzugte Antriebsrichtung eingehalten werden (siehe Abbildung und Tabelle unten). Vom Einsatz in Spiraltürmen mit Käfigantrieb raten wir ab. Abstand des ersten Zahnrades von der Bandkante: 175 mm (6,9 in) – siehe Abbildung.

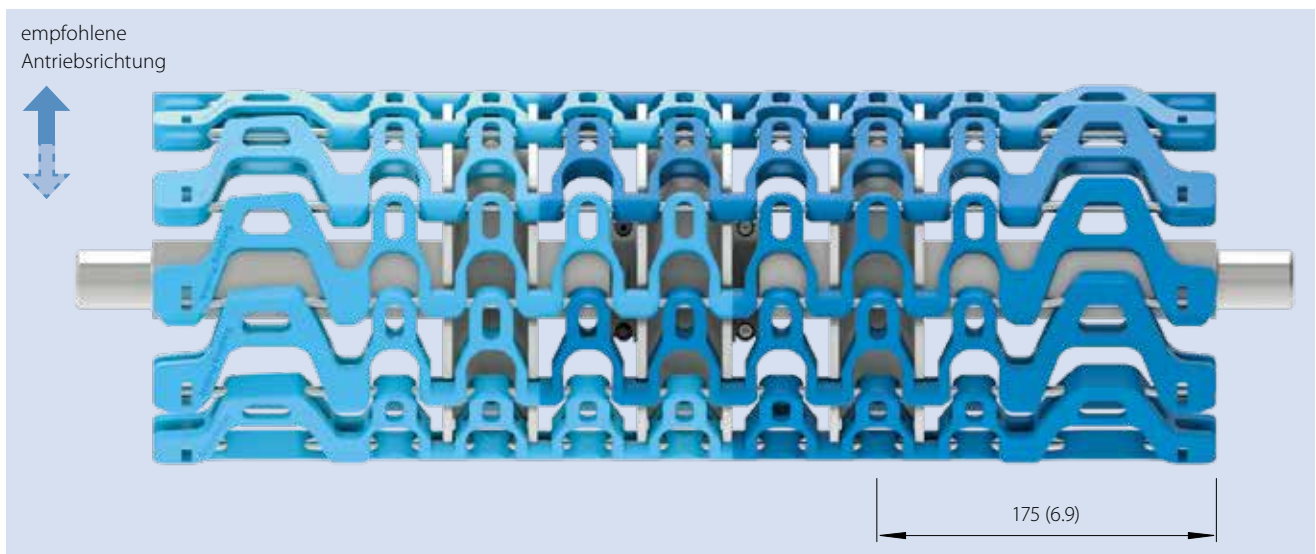

### Einsatzempfehlung

Band	Anwendung	Einsatzempfehlung
S9.1-57 GRT	Gerade/Kurve	Einsatz in Hauptförderrichtung; in Gegenrichtung nur kurzzeitig und nicht unter Last
S9.1-57 GRT	Spiralturm mit Käfigantrieb	Einsatz dieses Zahnrades bei Serie 9.1 nicht empfohlen

### Zahneingriff und Zahnradeinsatz Serie 9.1 – Zahnrad S9.1-10 SPR

Die Zähne des einreihigen Zahnrades müssen an den durch Pfeile markierten Stellen in die Gitterstruktur des Bandes eingreifen.

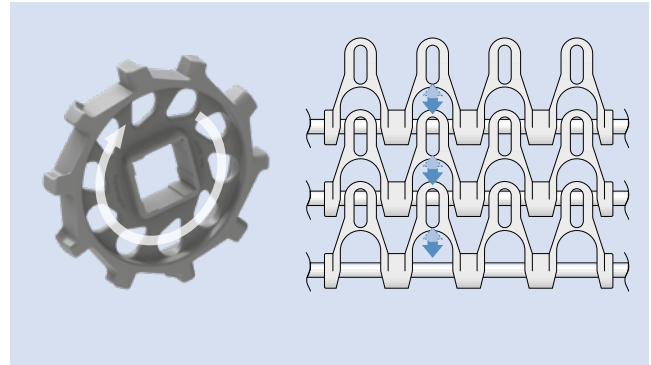

Das Zahnrad S9.1-10 SPR ist vorgesehen für den Einsatz in Spiraltürmen mit Käfigantrieb. Dabei muss die bevorzugte Antriebsrichtung eingehalten werden (siehe Abbildung und Tabelle unten). Vom Einsatz in geraden und kurvenförmigen Bandläufen raten wir ab. Abstand des ersten Zahnrades von der Bandkante: 125 mm (4,9 in) – siehe Abbildung.

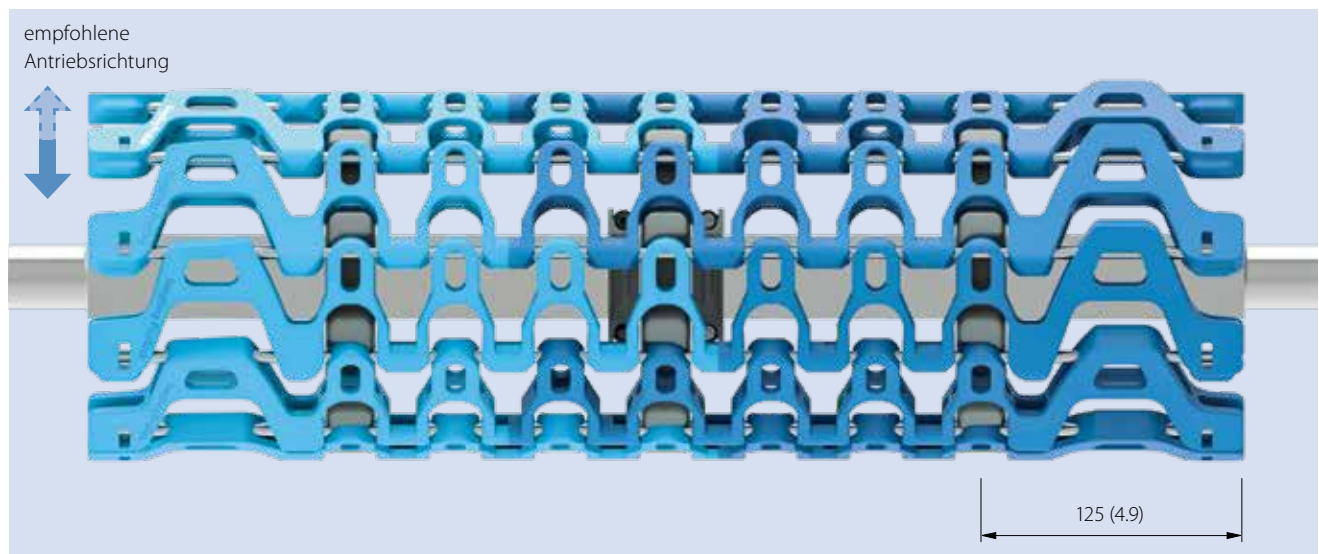

### Einsatzempfehlung

Band	Anwendung	Einsatzempfehlung
S9.1-57 GRT	Gerade/Kurve	Einsatz dieses Zahnrades bei Serie 9.1 nicht empfohlen
S9.1-57 GRT	Spiralturm mit Käfigantrieb	Einsatz in Hauptförderrichtung; in Gegenrichtung nur kurzzeitig und nicht unter Last

# 5.2 ZAHNRADMONTAGE

## Zahneingriff Serie 18

Zweireihige Zahnräder für Reversier-Antrieb. Die Zähne sollten jeweils auf die Ösen für die erforderliche Antriebsrichtung drücken.

Der Zahneingriff unter einem G Modul kann durch den Tab verhindert werden. Bitte achten Sie darauf, dass die Zahnräder immer ordnungsgemäß in die Gitterstruktur des Bandes eingreifen können.

Wir empfehlen das erste Zahnrad möglichst nah an die Bandkante zu setzen. Die folgenden Abbildungen zeigen den geringsten Zahnradabstand von der Bandkante unter Berücksichtigung des eingesetzten Randmoduls (Kollapsfaktor 2.2 oder 1.7). Die S18 Combo weist beide Randmodule auf.

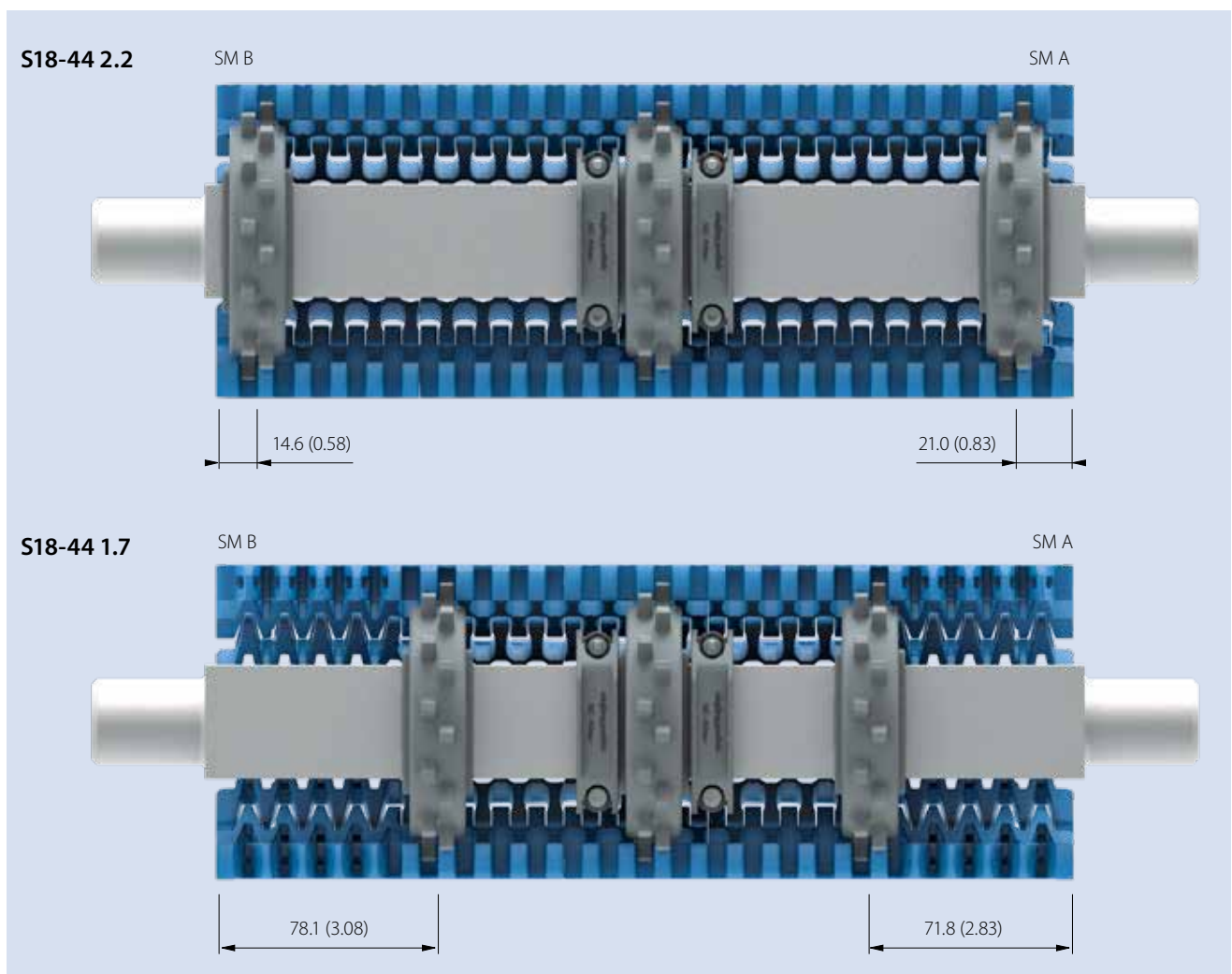
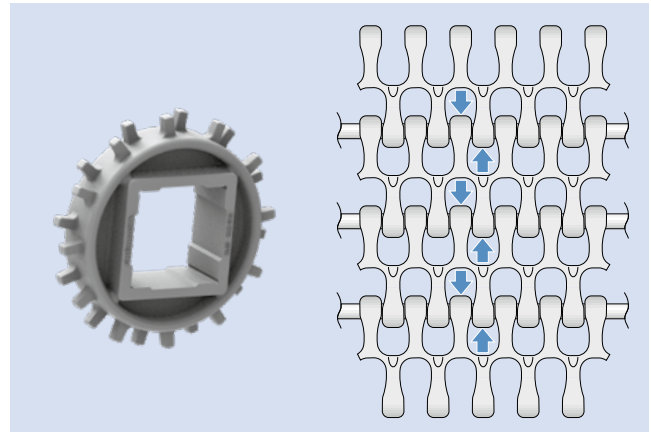



## 5.3 GLEITLEISTENANORDNUNG BEI KURVENBÄNDERN

### Bandunterstützung, Führung, Mitnahme

Das Band wird in Kurven gegen den Innenradius gedrückt. Um diesen Druck auszugleichen, müssen seitliche Gleitleisten montiert werden. Wir empfehlen, das Band in der Anlage mithilfe von seitlichen Gleitleisten zu führen. Das bedeutet, dass das mittlere Zahnrad nicht in axialer Richtung befestigt werden darf. Alle Zahnräder können sich frei auf der Welle bewegen. Das Band wird nur durch die seitlichen Gleitleisten geführt.

Eine wichtige Voraussetzung für den erfolgreichen Betrieb eines Kurvenförderers besteht darin, die richtigen Abstände zwischen den äußeren parallelen Gleitleisten in Kurven und in geraden Bereichen einzuhalten. Der Abstand zwischen den äußeren Gleitleisten ist dabei von besonderer Bedeutung. Je breiter ein Band ist, desto schwieriger gestaltet sich die Beibehaltung der exakten Abstände auf der gesamten Lauflänge des Bands (sowohl im Last- als auch im Leertrum).

### Bandanhebung

In manchen Fällen neigt das Band dazu, sich an den Außenkanten anzuheben. Dieses Risiko nimmt zu, je höher die Zugkraft und Geschwindigkeit ausfällt. Auch ein kleinerer Innenradius und ein größerer Kurvenwinkel erhöhen dieses Risiko. Als Gegenmaßnahme können Gleitleisten auf den Kanten installiert werden. Forbo Movement Systems bietet bei Bedarf Bänder mit geführten Seitenmodulen oder mit Hold Down Tabs an.

### Bandanhebung verhindern (Serie 11)

Wenn sich die mittleren Gleitleisten oberhalb der äußeren befinden, kann es vorkommen, dass sich die Bandoberseite ein wenig nach oben wölbt, wobei sich die höchste Erhebung in der Bandmitte einstellt (rote Linie in der Abbildung). Bei einer hohen Bandlast kann dies dazu führen, dass das Band aus den Führungen gehoben wird. Daher muss zwingend darauf geachtet werden, dass die mittleren Gleitleisten

auf derselben Ebene wie die äußeren oder darunter angebracht sind. Um bei Lastspitzen das Herausheben des Bands aus den Führungen zu vermeiden, empfehlen wir, die mittleren Gleitleisten 1 bis 3 mm (0,04 bis 0,12 in) unterhalb der äußeren zu montieren. Auf diese Weise wird das Band durch die Radialkräfte in Richtung der mittleren Bandunterstützung (grüne Linie in der Abbildung) gedrückt.

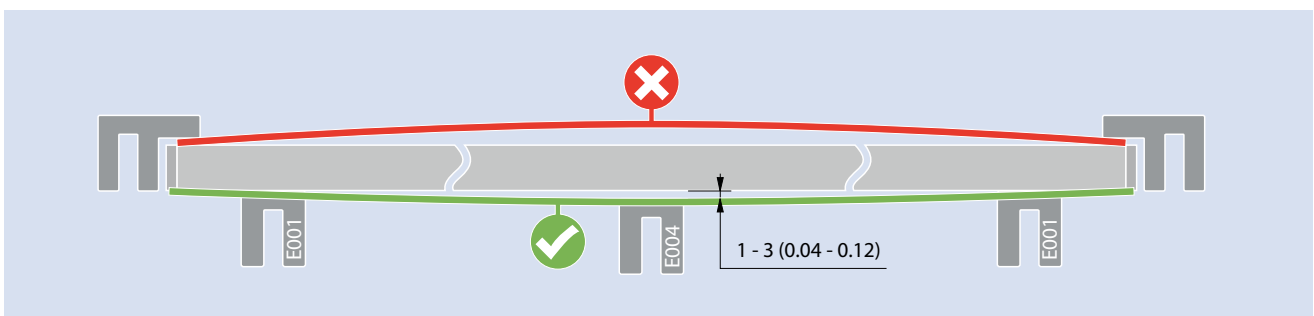

Die Serien 5 und 9 werden mithilfe von Stahl-Kupplungsstäben montiert, was ihre Steifigkeit erhöht. Dadurch wird nicht nur das Risiko einer Bandanhebung reduziert, sondern auch die Quersteifigkeit des Bands erhöht. Eine tiefer ange-

ordnete mittlere Gleitleiste würde daher keine Biegung nach unten erzeugen. Stattdessen würde eine Lücke zwischen Gleitleiste und Band entstehen.

## Empfohlene Gleitleistenanordnung für Serie 5, Serie 9 und Serie 9.1

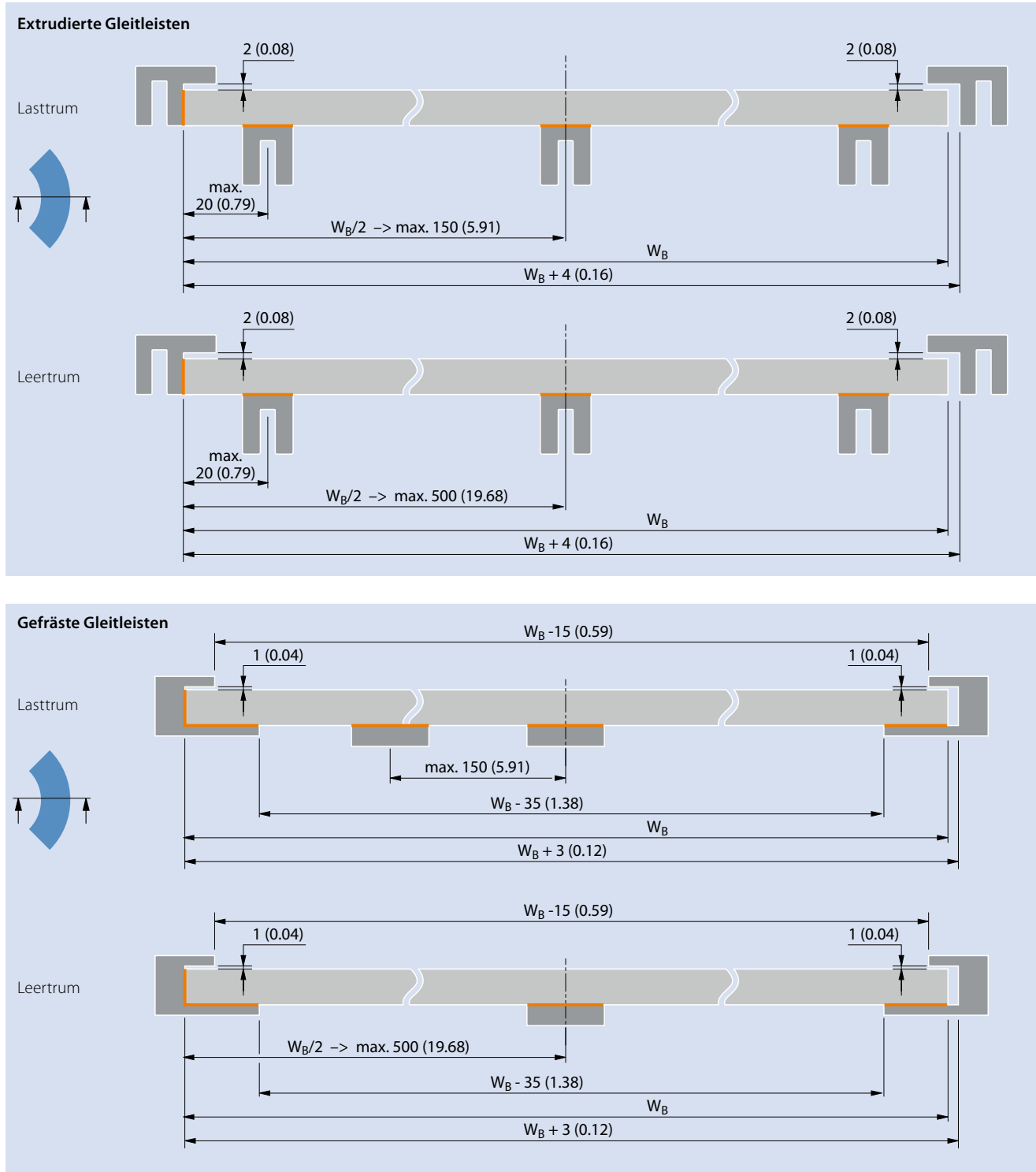

# 5.3 GLEITLEISTENANORDNUNG BEI KURVENBÄNDERN

## Empfohlene Gleitleistenanordnung für Serie 5 und Serie 9 mit geführten Seitenmodulen

Geführte Seitenmodule werden eingesetzt, um eine Bandanhebung zu verhindern. Zudem können damit zwei benachbarte Bänder mit einem minimalen Zwischenspalt parallel zueinander laufen. Bänder mit geführten Seitenmodulen erlauben einen Transport von Produkten über die Bandbreite hinaus. Zudem ist eine Übergabe senkrecht zur Laufrichtung möglich. Generell wird empfohlen die Radialkraft durch die Gleitleiste am Innenradius aufzunehmen.

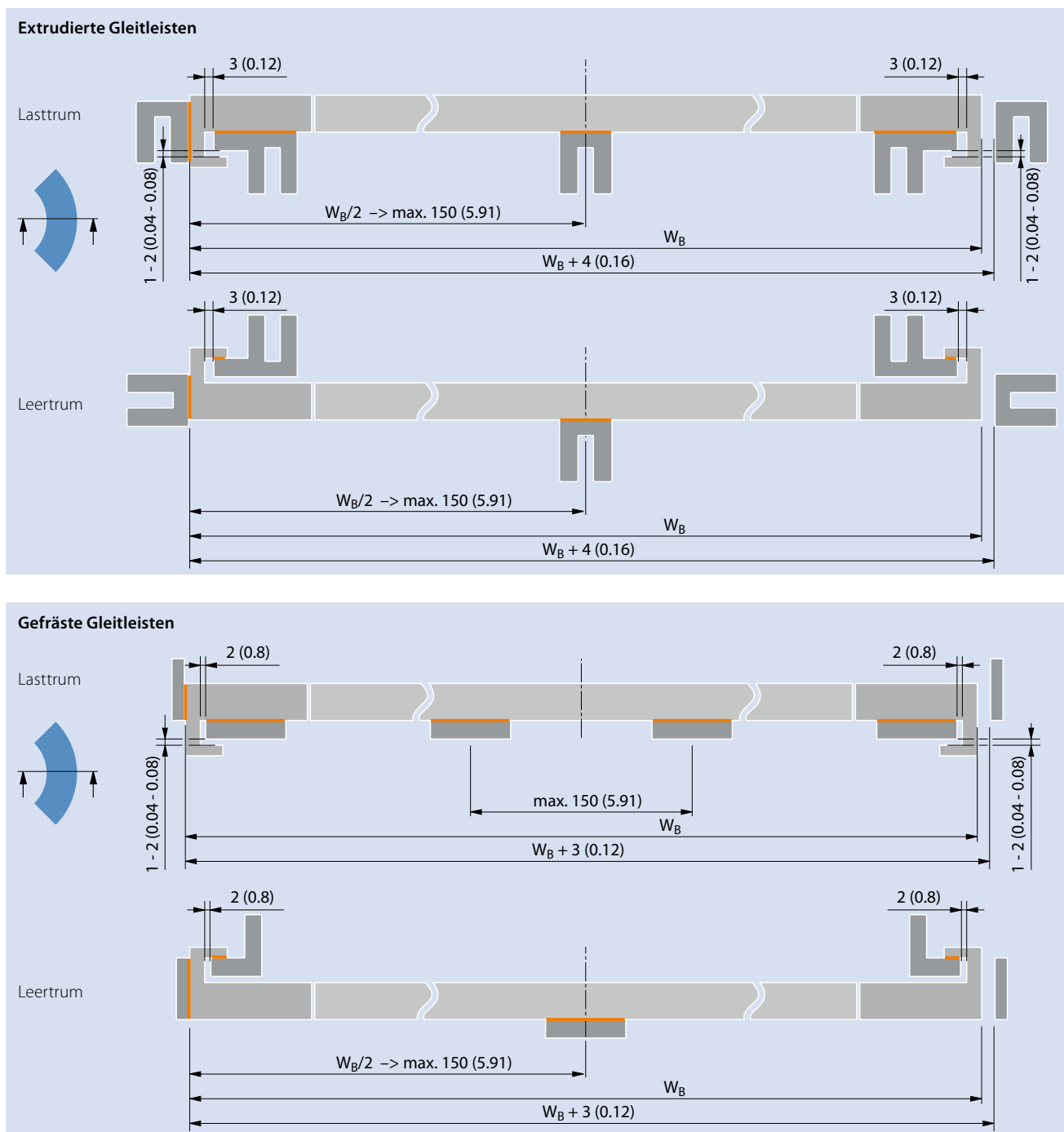

Um eine hohe Laufruhe, auch bei großer Abweichung des Kurvenradius vom Kollapsfaktor ( $C_c$ ) zu erreichen, kann ein Abtrag am geführten Außenmodul erfolgen.

- Nur für POM-CR Randmodule empfohlen
- Bandzugkraft in der Kurve  $\leq 60\%$  der nominellen Bandzugkraft
- Bandgeschwindigkeit  $< 30$  m/min

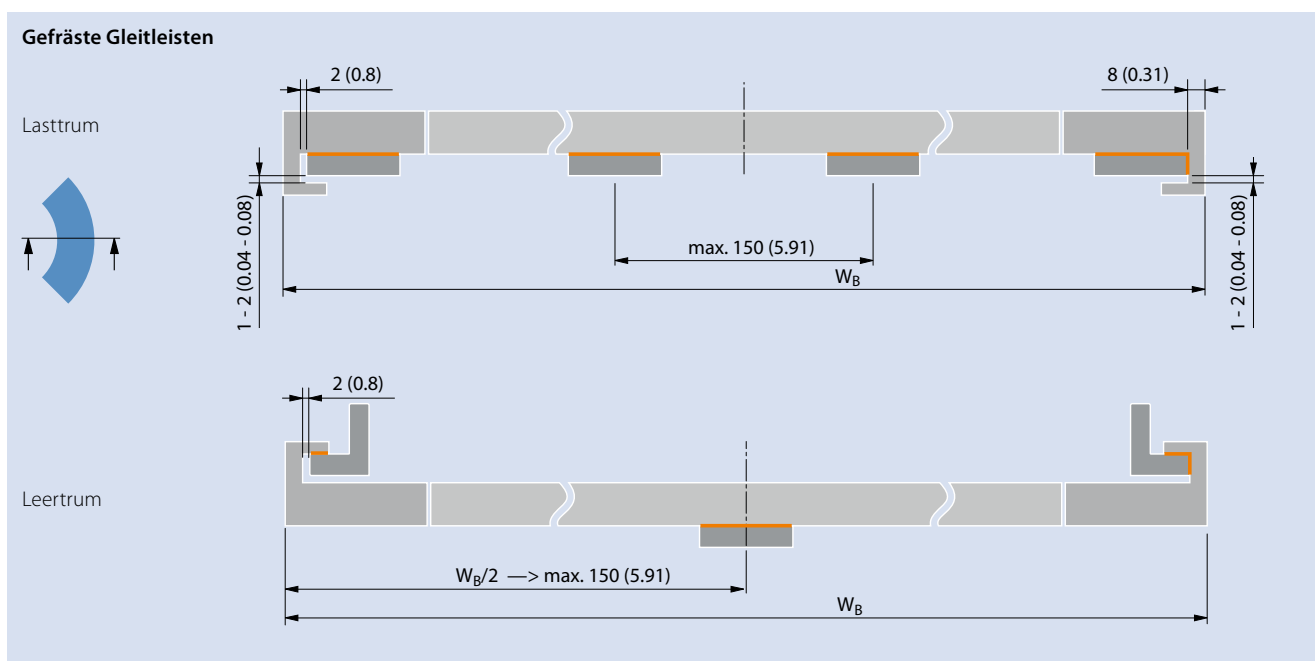
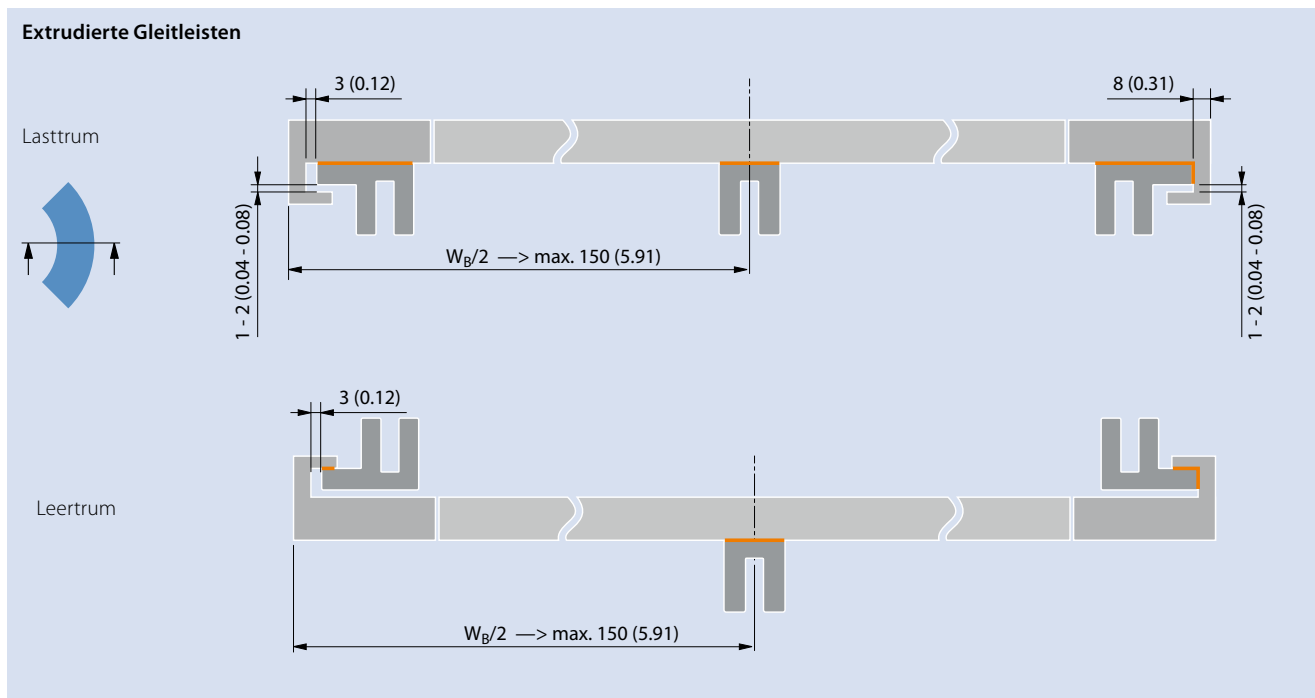

# 5.3 GLEITLEISTENANORDNUNG BEI KURVENBÄNDERN

## Empfohlene Gleitleistenanordnung für Bänder der Serie 5 mit geführten Seitenmodulen (RG)

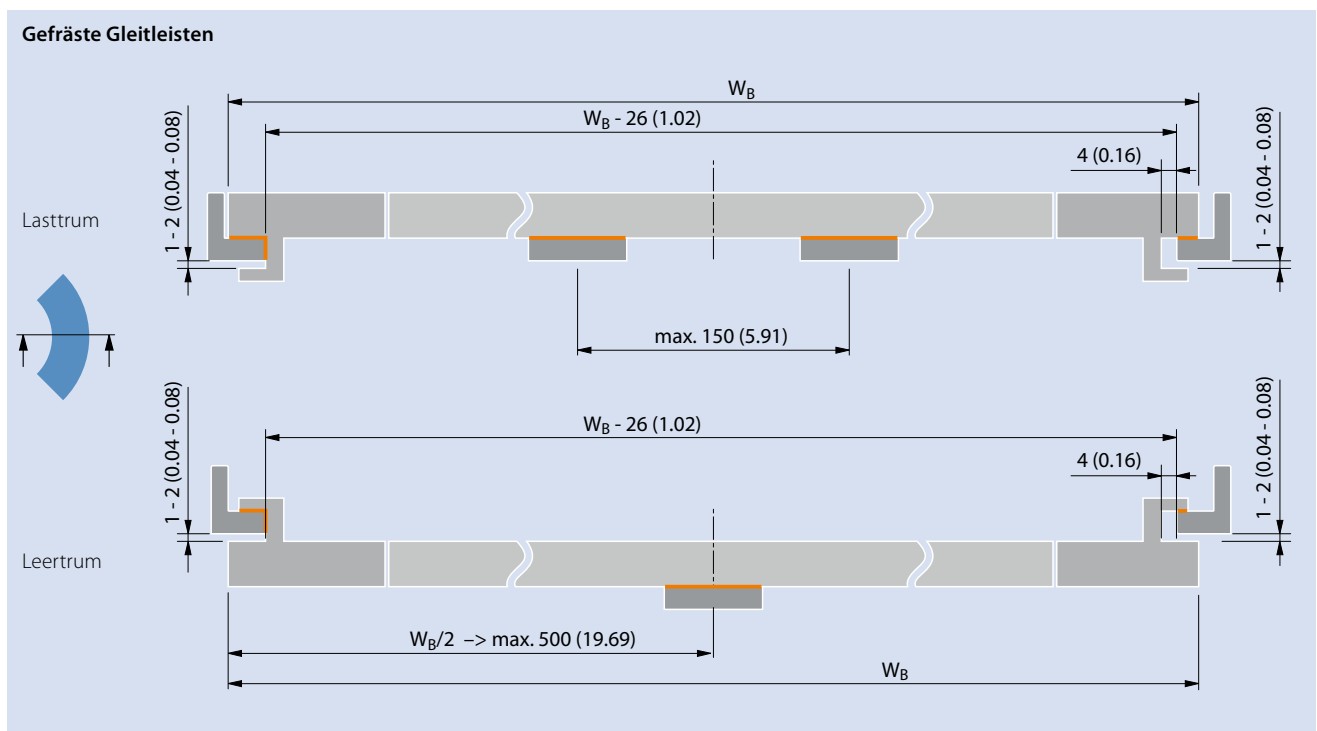
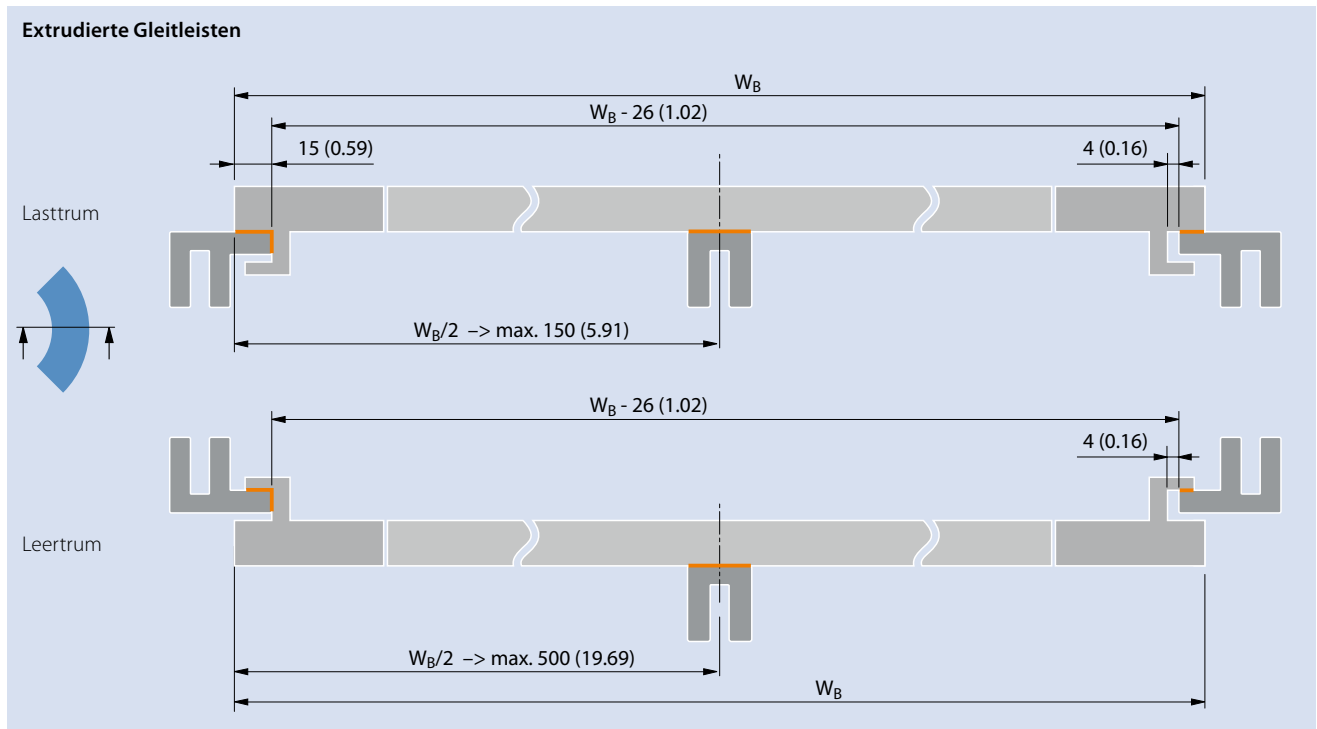

Abmessungen in mm und Zoll (in). Alle zölligen Maßangaben sind gerundet.  
Kontaktbereiche in orange

Um eine hohe Laufruhe, auch bei großer Abweichung des Kurvenradius vom Kollapsfaktor ( $C_c$ ) zu erreichen, kann ein Abtrag am geführten Außenmodul (RG) erfolgen.

- Nur für POM-CR Randmodule empfohlen
- Bandzugkraft in der Kurve  $\leq 60\%$  der nominellen Bandzugkraft
- Bandgeschwindigkeit  $< 30$  m/min

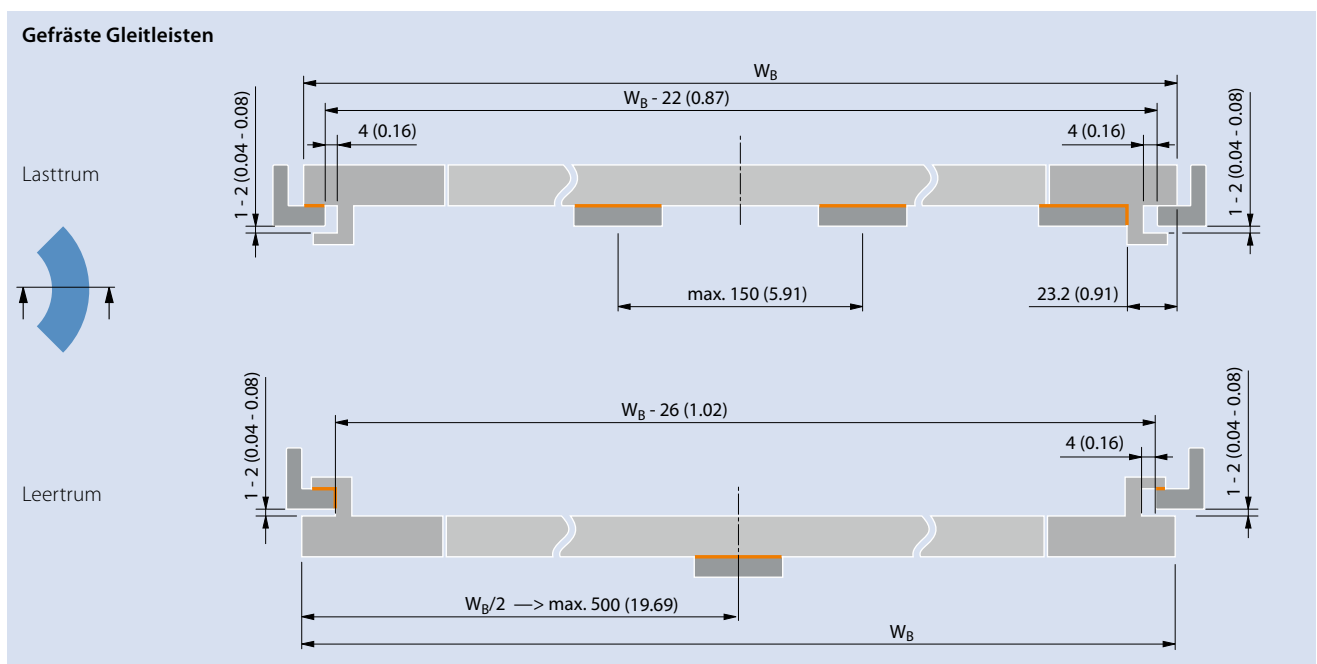
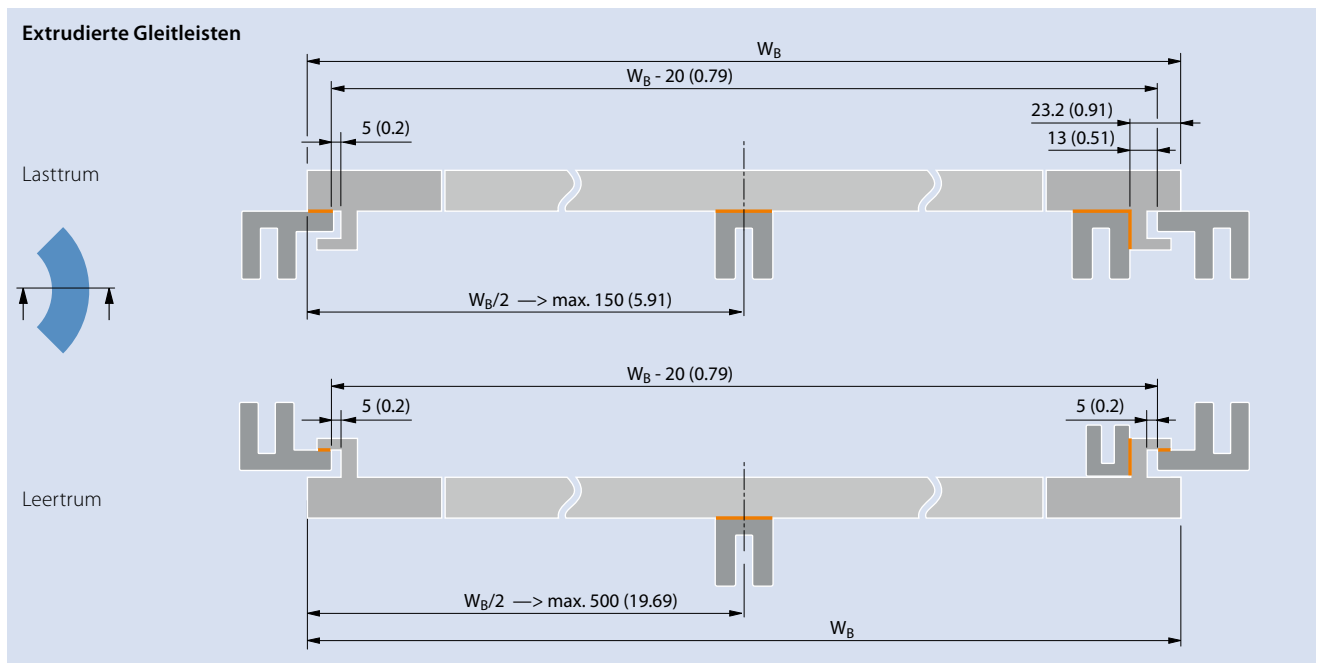

Abmessungen in mm und Zoll (in). Alle zölligen Maßangaben sind gerundet.  
Kontaktbereiche in orange



## Speziellen Bedingungen für die Serie 5 Variante S5-45 GRT BT

Die folgende Darstellung zeigt die empfohlenen wichtigen Maße

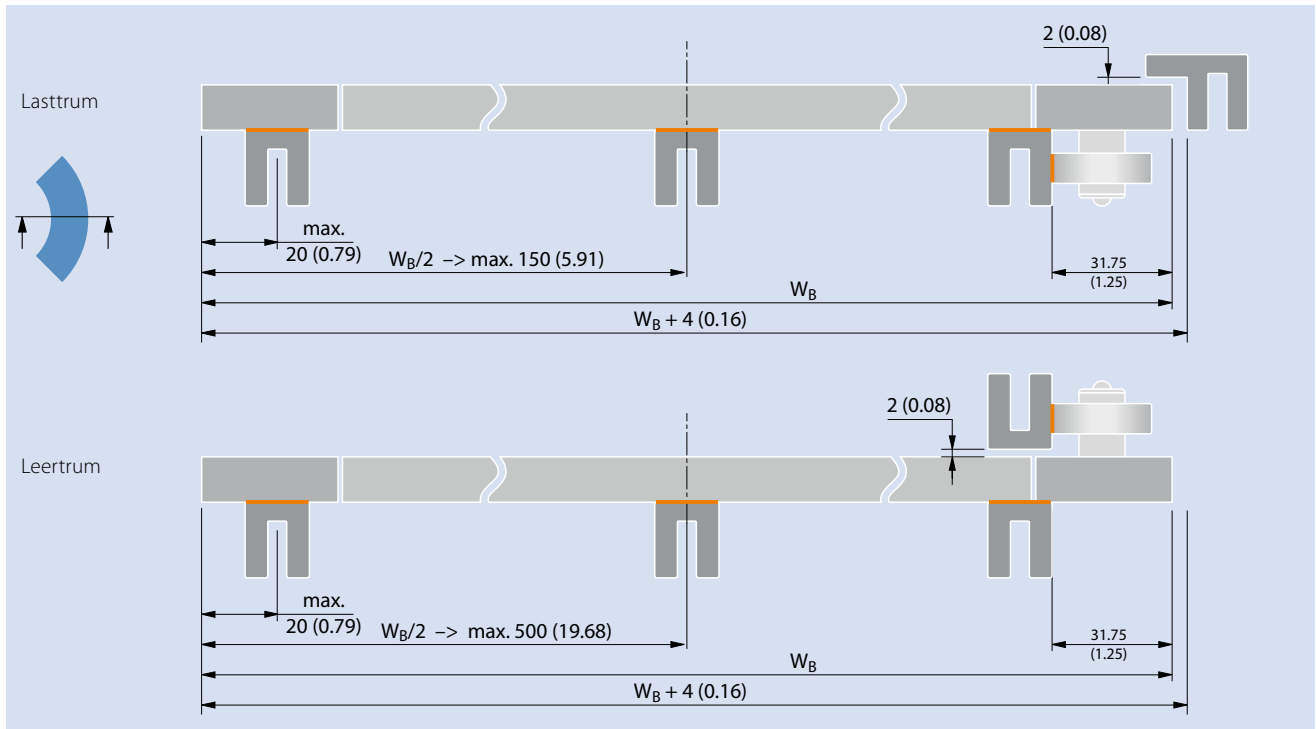

Abmessungen in mm und Zoll (in). Alle zölligen Maßangaben sind gerundet.  
Kontaktbereiche in orange

# 5.3 GLEITLEISTENANORDNUNG BEI KURVENBÄNDERN

## Empfohlene Gleitleistenanordnung für Serie 11 mit Caps

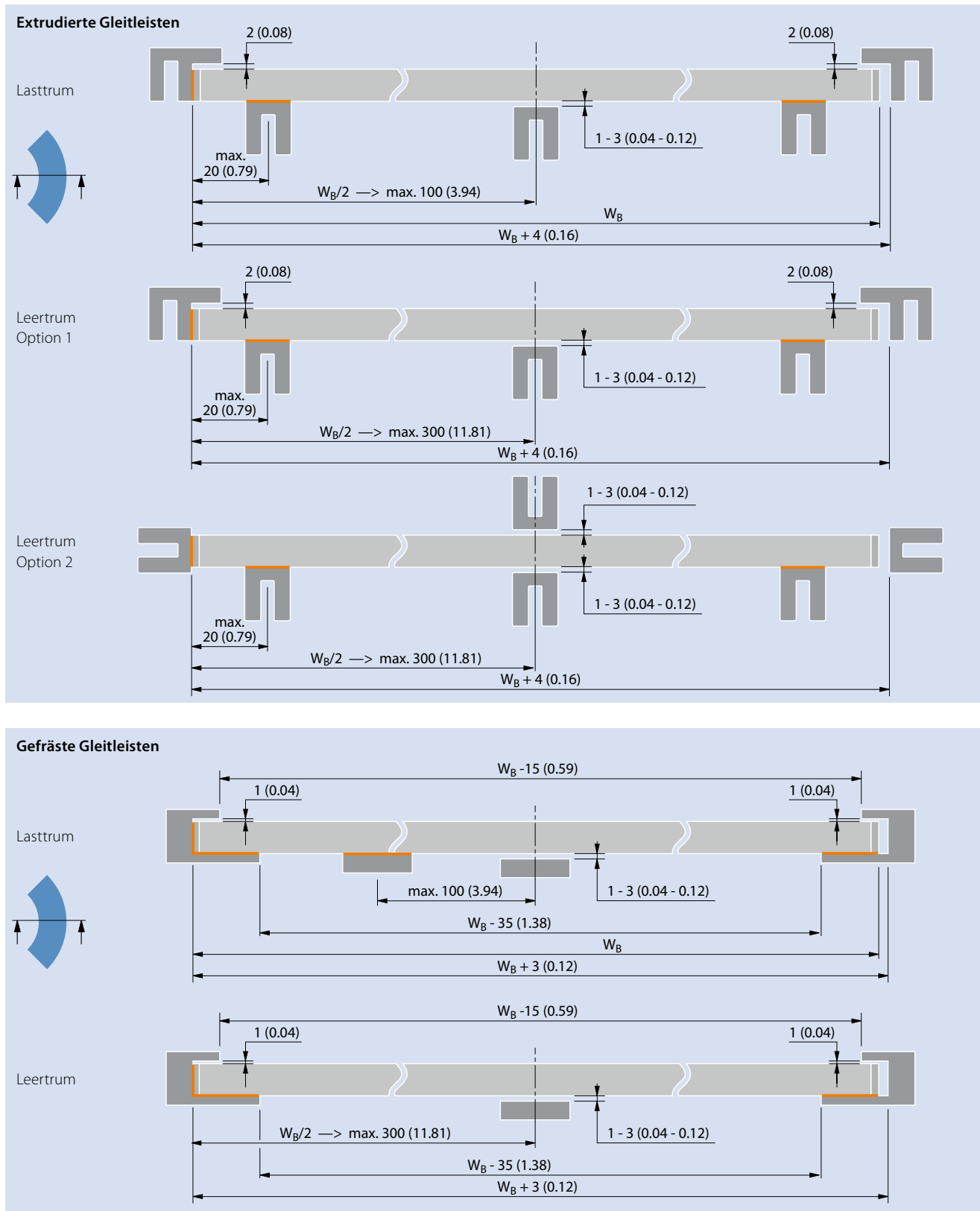

## Empfohlene Gleitleistenanordnung für Serie 11 mit Hold Down Caps

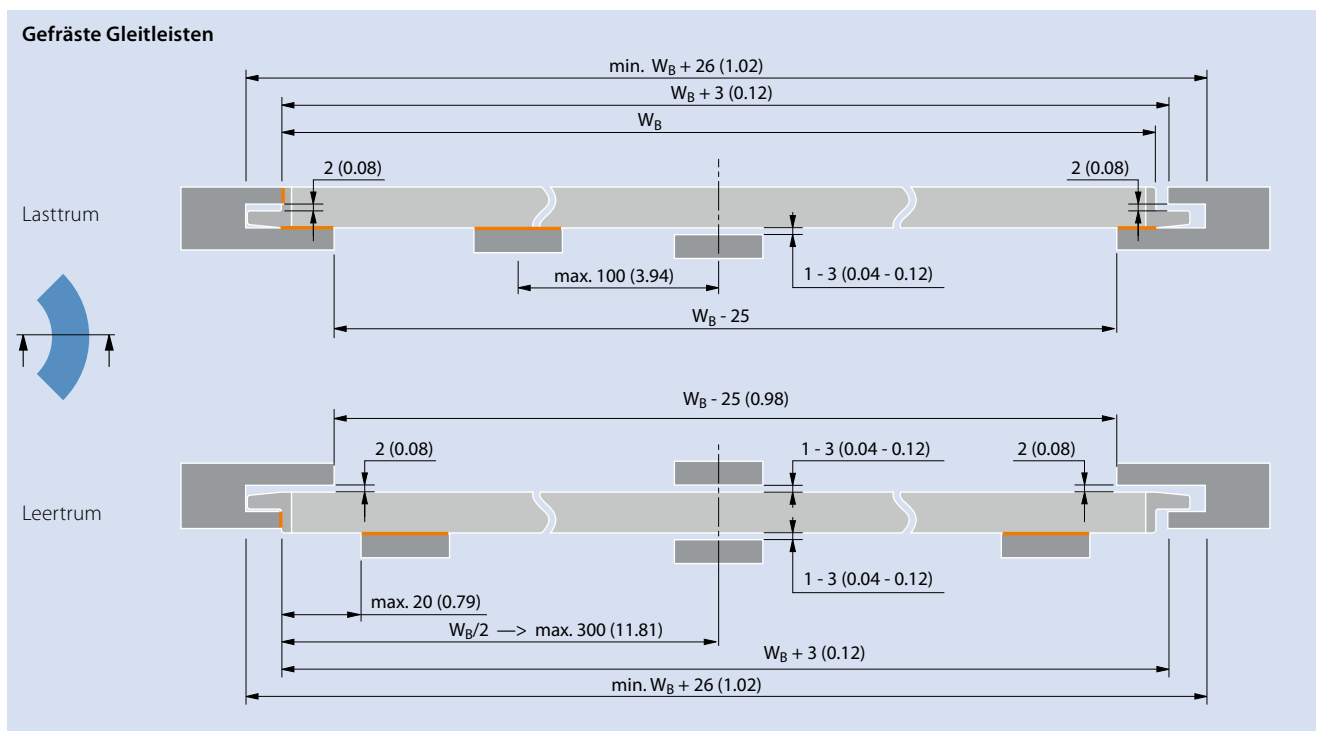
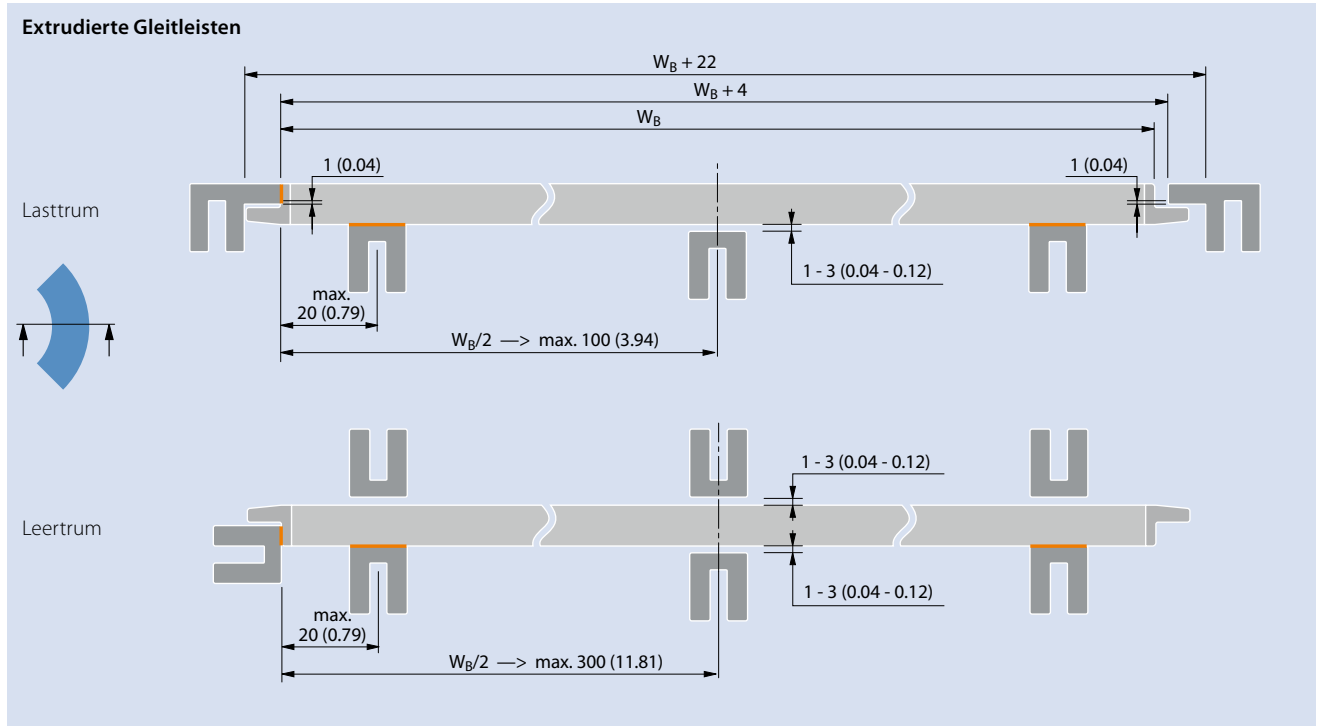

Abmessungen in mm und Zoll (in). Alle zölligen Maßangaben sind gerundet.  
Kontaktbereiche in orange

# 5.3 GLEITLEISTENANORDNUNG BEI KURVENBÄNDERN

## Empfohlene Gleitleistenanordnung für Serie 18 Variante S18-44 GRT

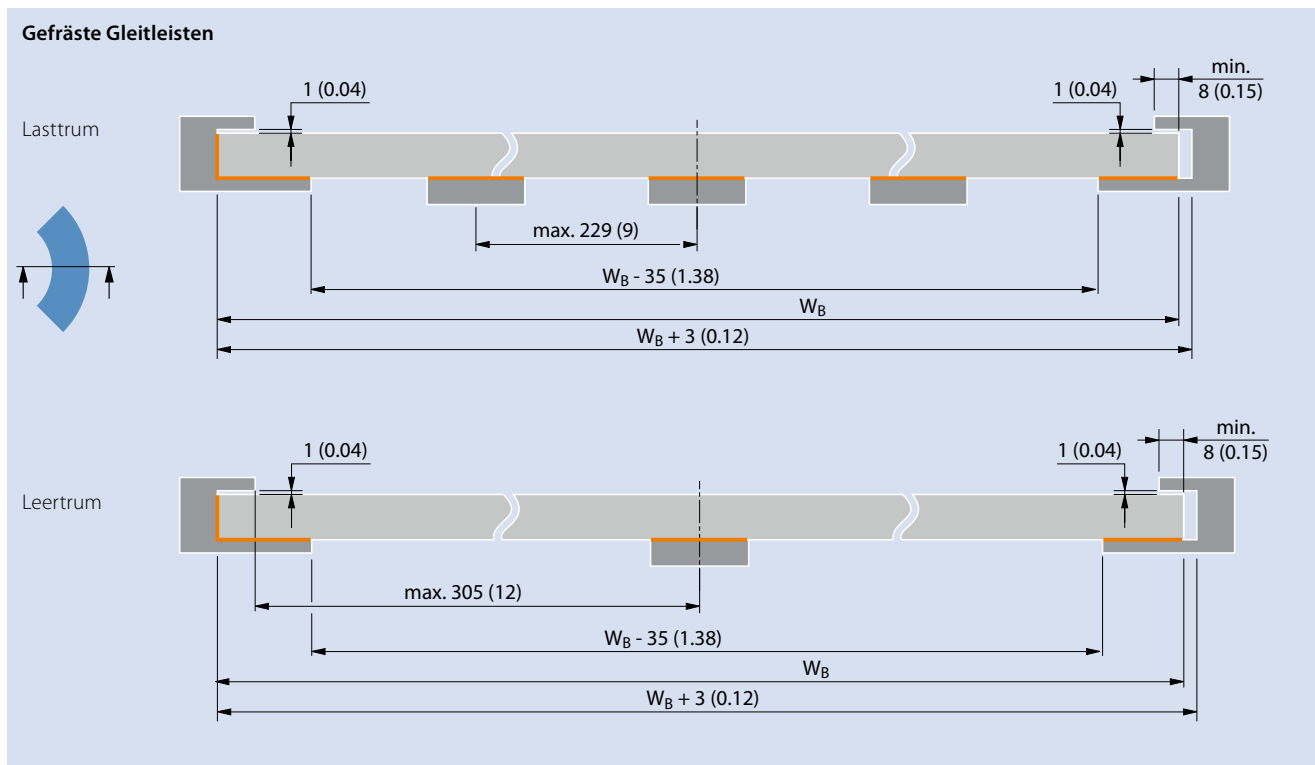
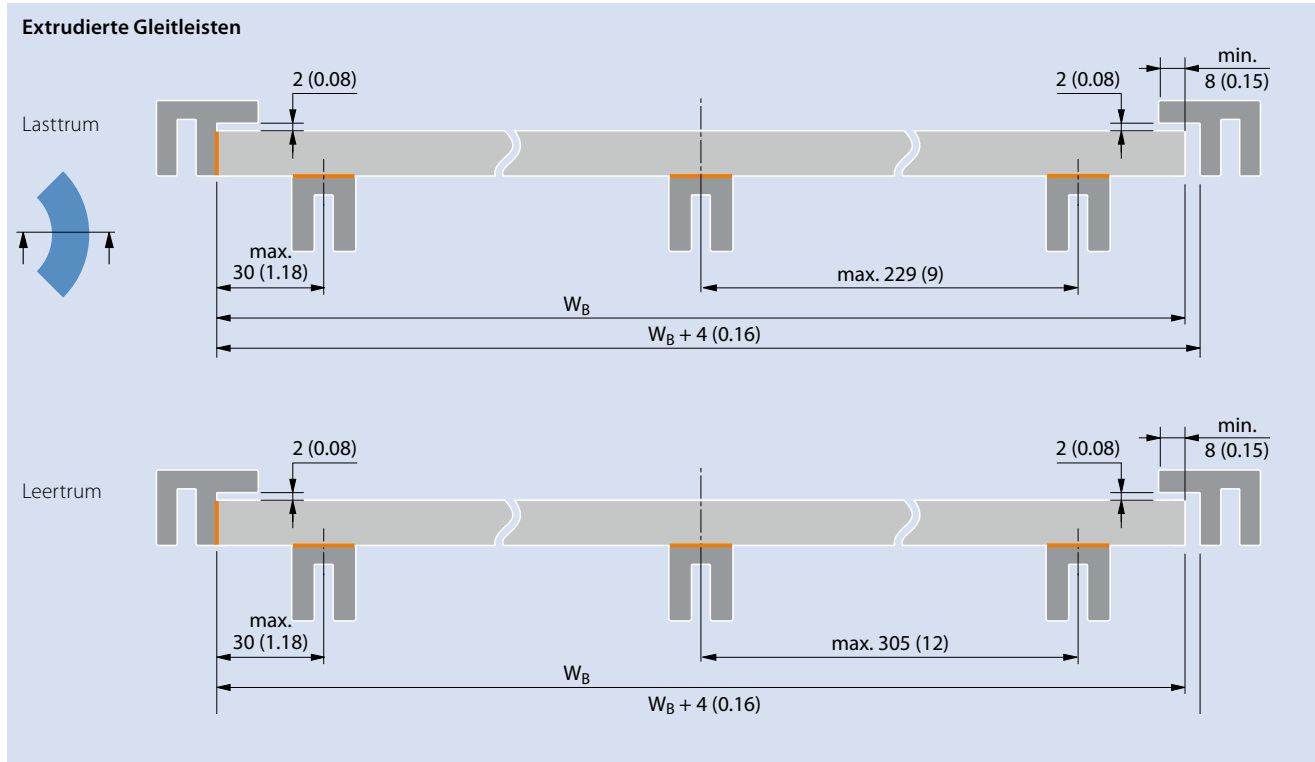

Abmessungen in mm und Zoll (in). Alle zölligen Maßangaben sind gerundet.  
Kontaktbereiche in orange

## Empfohlene Gleitleistenanordnung für Serie 18 Variante S18-44 GRT G

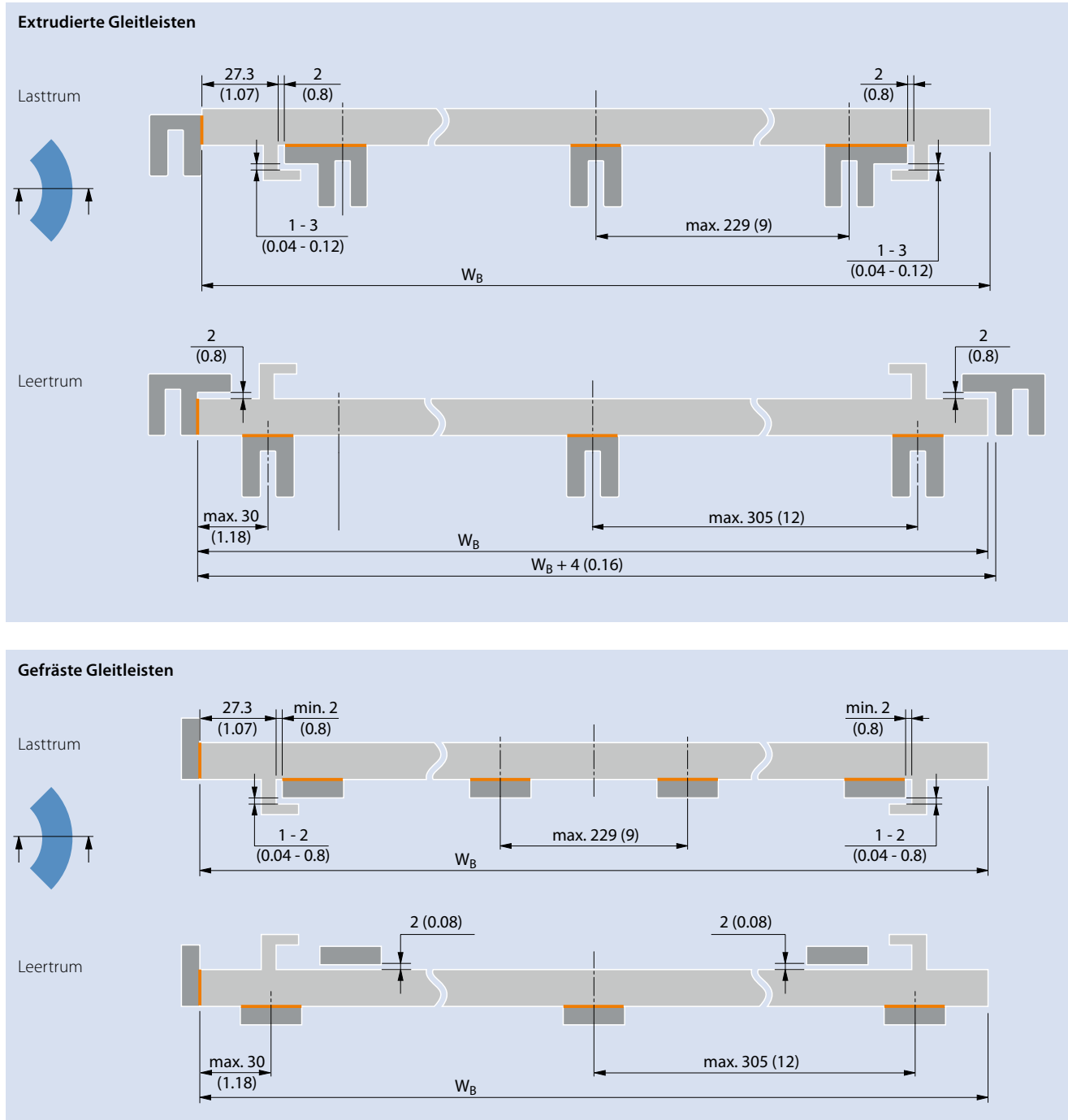

Abmessungen in mm und Zoll (in). Alle zölligen Maßangaben sind gerundet.  
Kontaktbereiche in orange

# 5.3 GLEITLEISTENANORDNUNG BEI KURVENBÄNDERN

Um eine hohe Laufruhe, auch bei großer Abweichung des Kurvenradius vom Kollapsfaktor ( $C_c$ ) zu erreichen, kann ein Abtrag am geführten Außenmodul erfolgen.

- nur für POM- und PA-Bänder empfohlen
- nominelle Bandzugkraft in der Kurve  $\leq 1000$  N

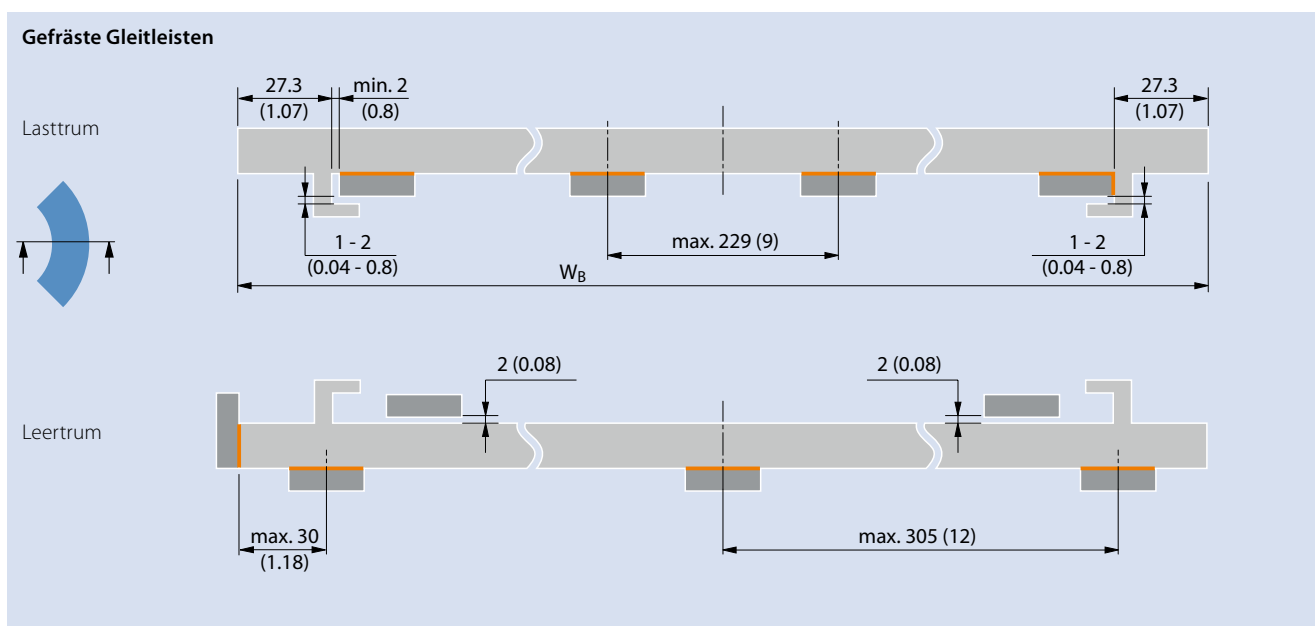
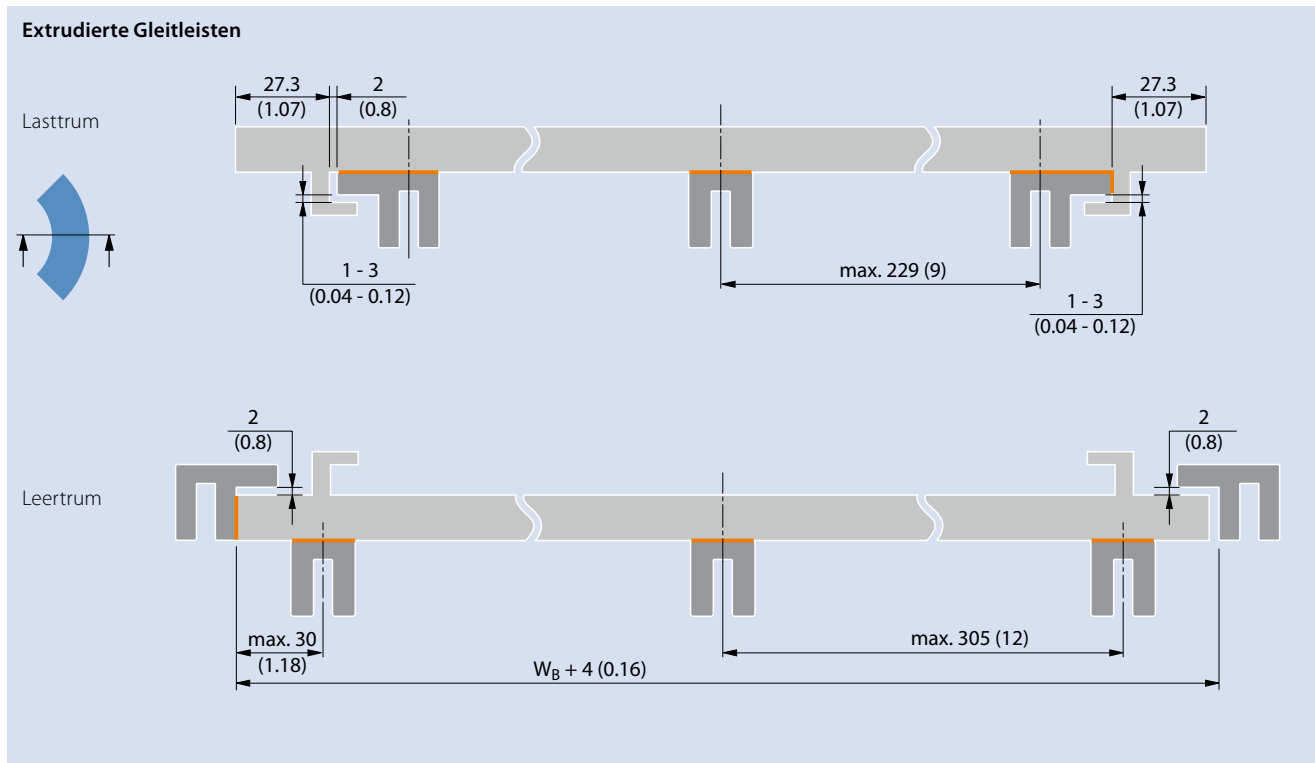

Abmessungen in mm und Zoll (in). Alle zölligen Maßangaben sind gerundet.  
Kontaktbereiche in orange



# 5.4 VERBINDEN DER BANDABSCHNITTE

## Montage und Demontage der Kupplungsstäbe

Je nach Serie kommen bei den Siegling Prolink Modulbändern Kupplungsstäbe mit Kopf und Schulter oder nur mit Schulter zum Einsatz. Bänder der Serien 5 und 9, die in Kurvenförderern verwendet werden, sind mit Kupplungsstäben aus rostfreiem Edelstahl ausgestattet, die über gefräßte Nuten verfügen.

Wenn das Band breiter ist als der längste Kupplungsstab, wird es mithilfe von zwei Kupplungsstäben (mit Kopf oder Schulter) pro Reihe montiert. Wenn das Band mehr als zwei-

mal so breit ist wie der längste Kupplungsstab, werden drei Kupplungsstäbe pro Reihe verwendet. Im letzteren Fall wird ein stranggepresster Kupplungsstab ohne Kopf und ohne Schulter zwischen zwei Kupplungsstäben mit Kopf und/oder Schulter vorgesehen.

Informationen zur Montage und Demontage der Kupplungsstäbe finden Sie in den folgenden Abbildungen zu den einzelnen Bandserien.

### Serien 1, 2, 4.1, 8

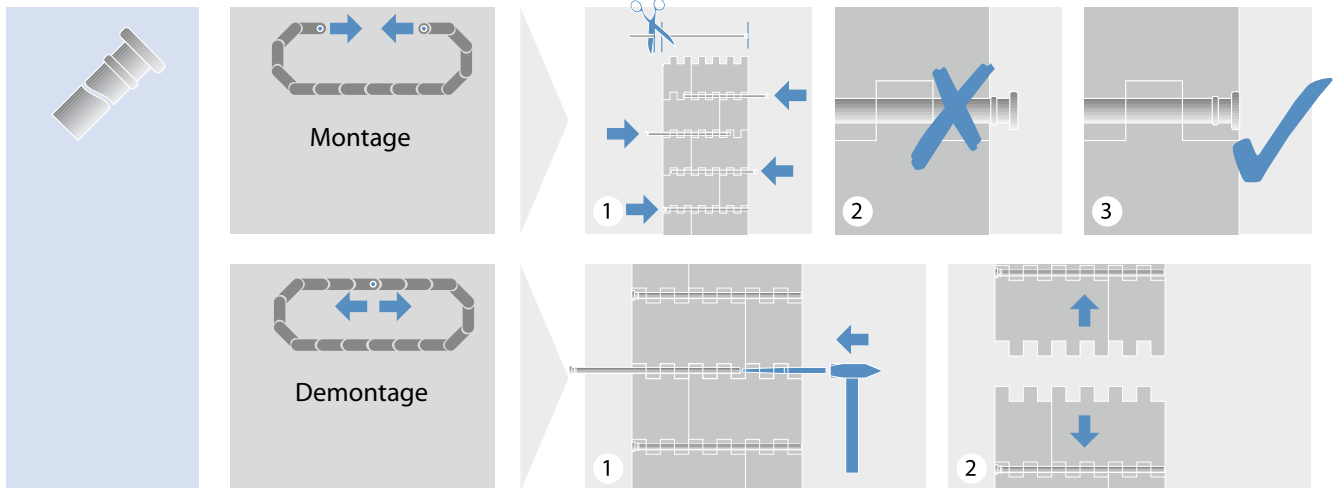

### Serie 5

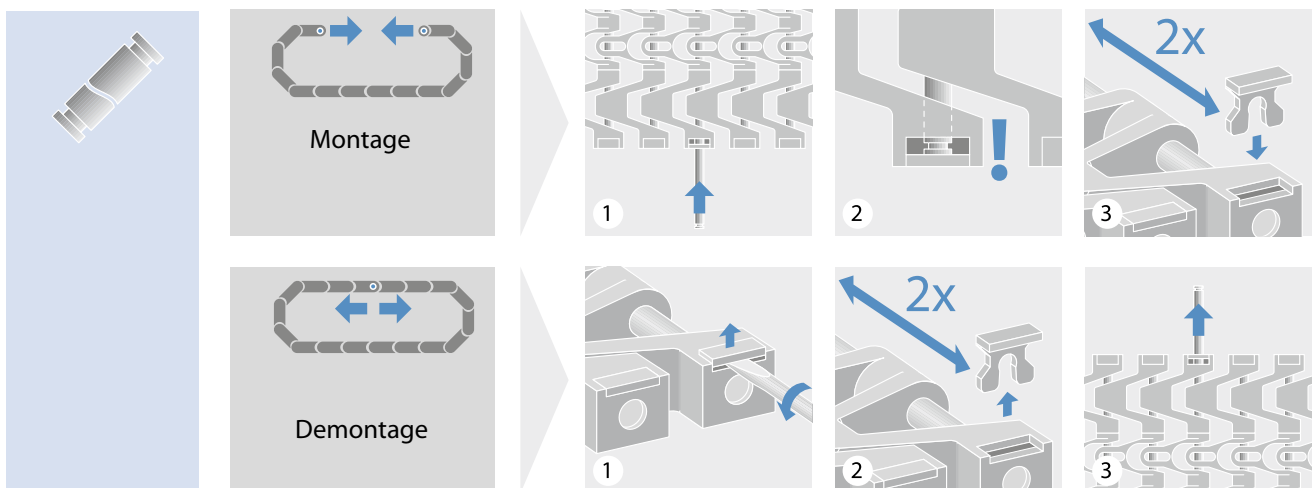

## Serie 5 ST

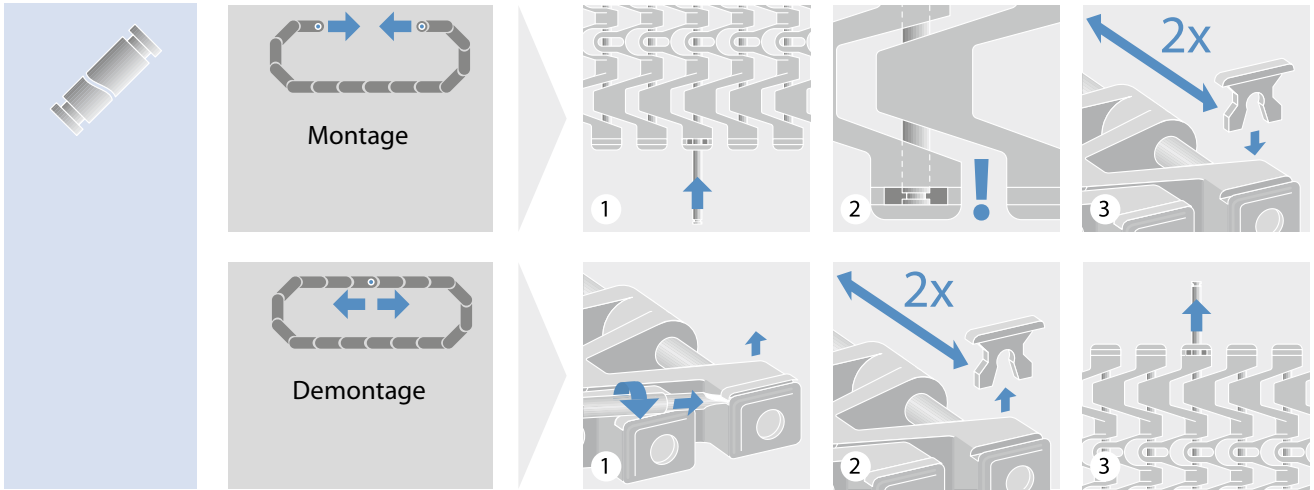

## Combo Bänder (S5 ST und S11)

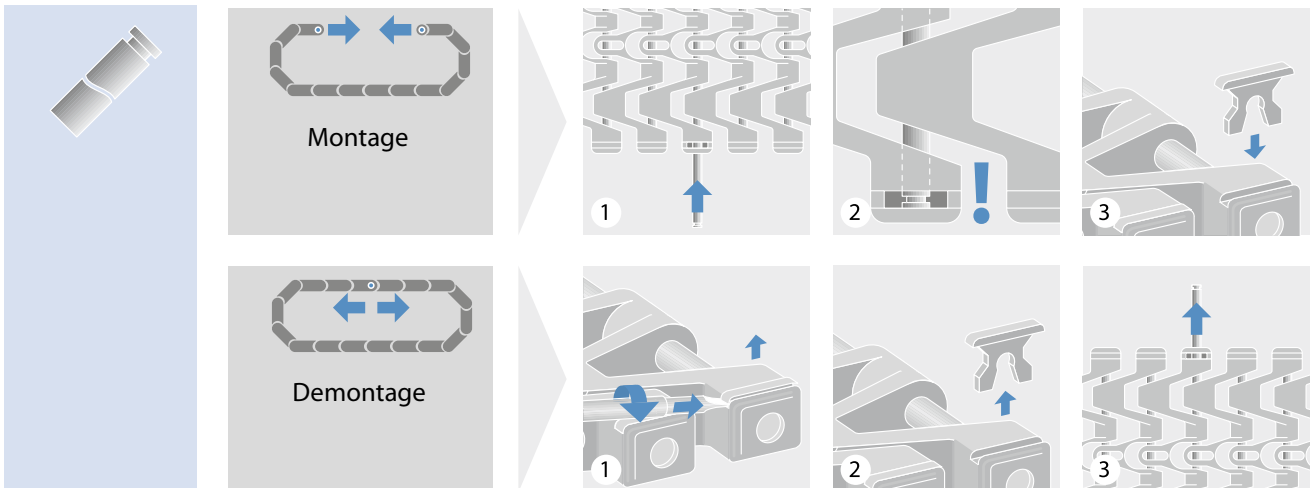

## Serien 6.1, 10

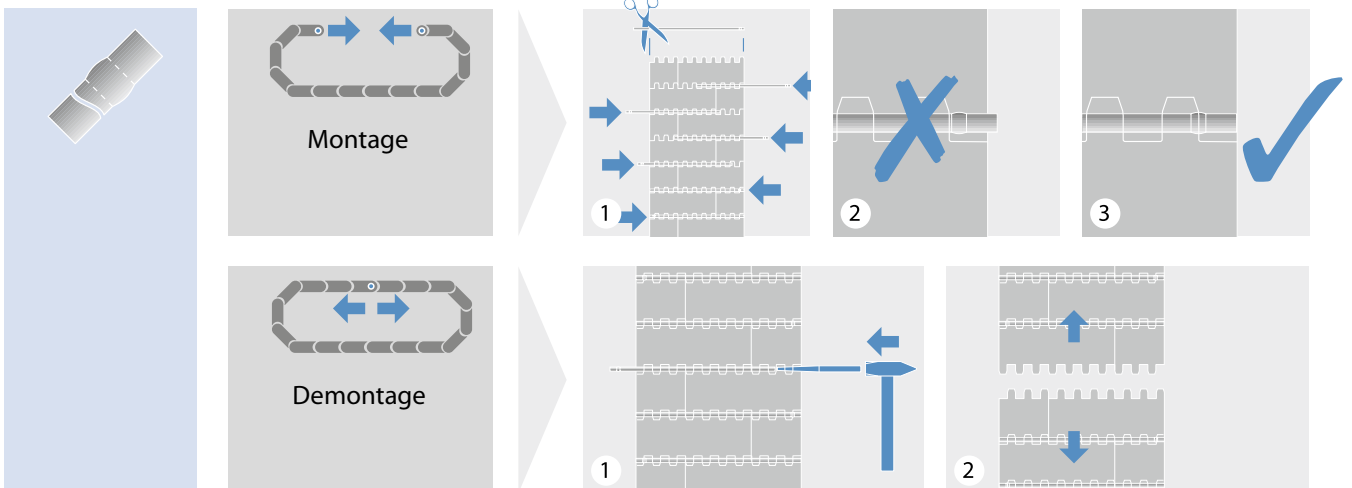

# 5.4 VERBINDEN DER BANDABSCHNITTE

## Serie 7

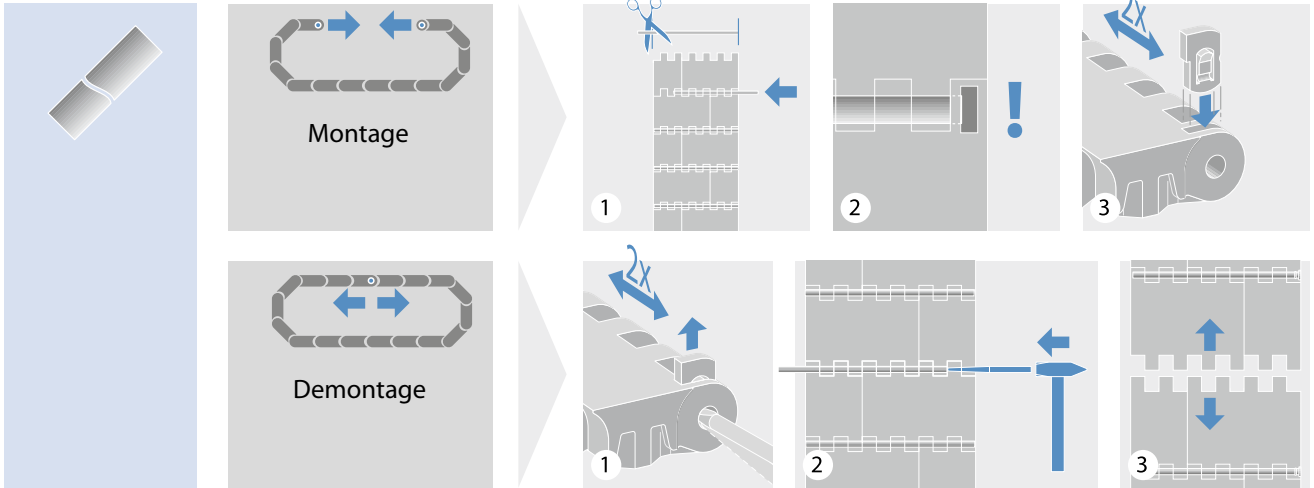

## Serie 9

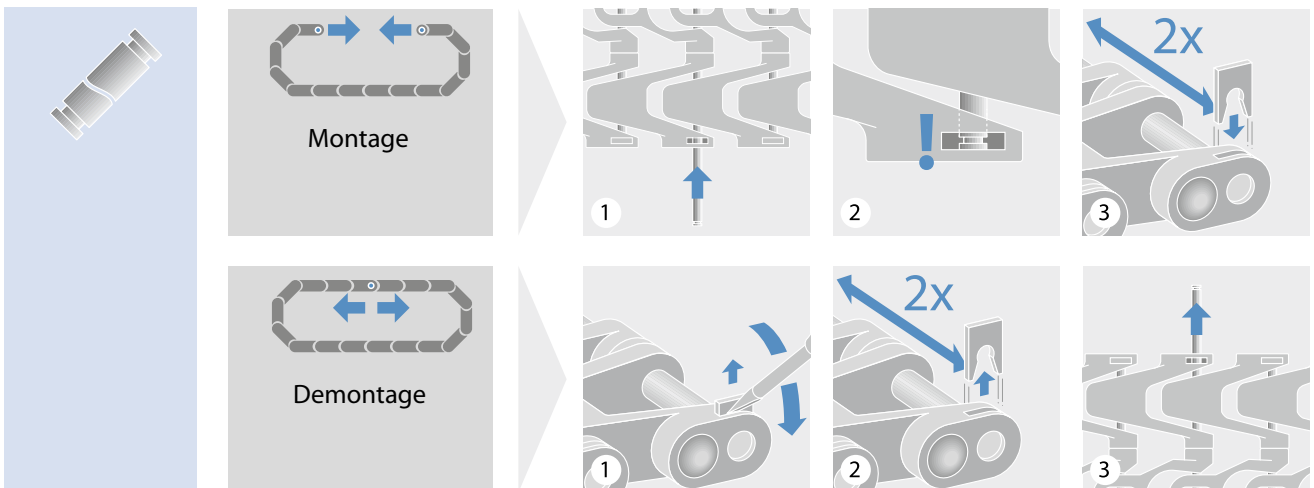

## Serie 9.1

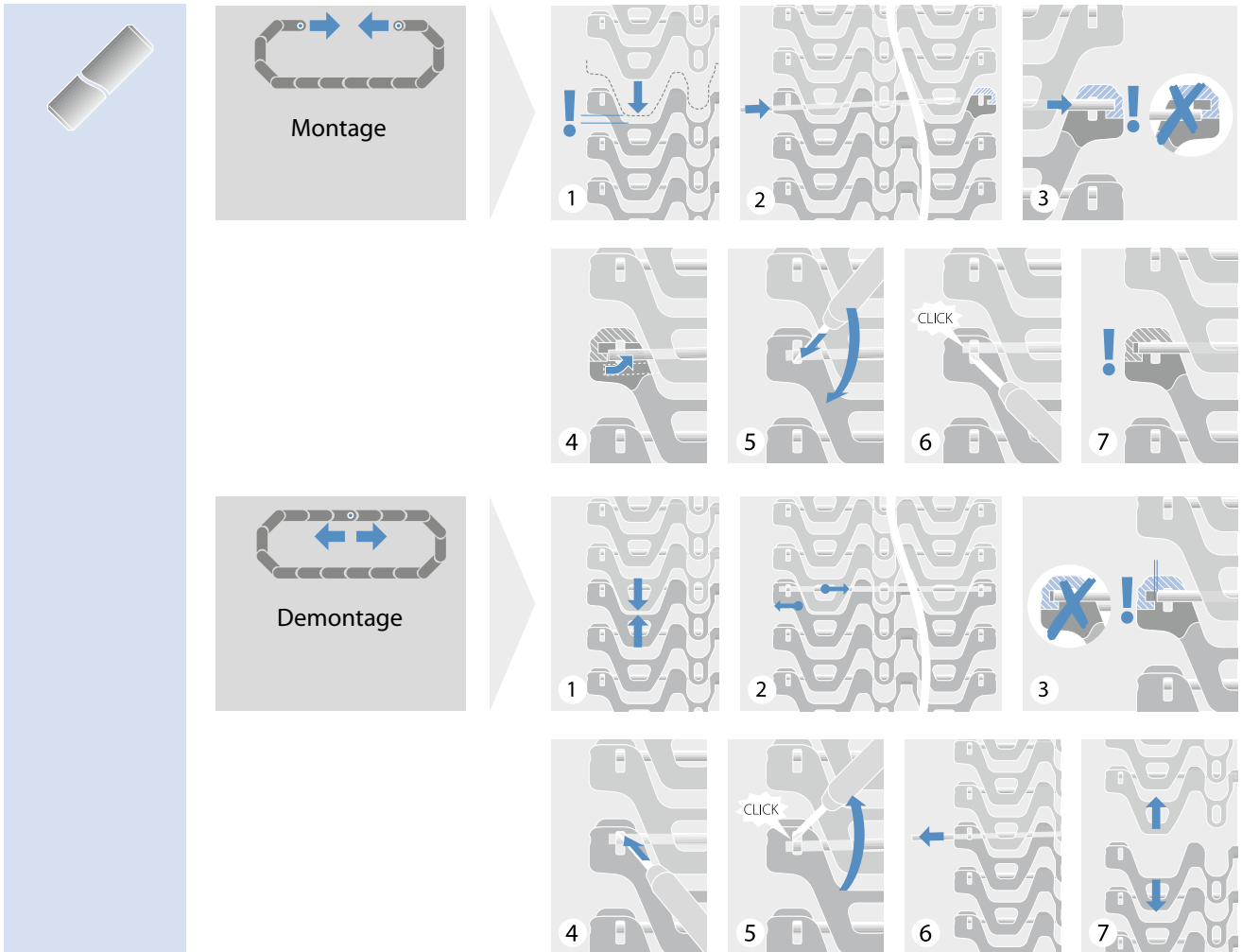

## Serie 11

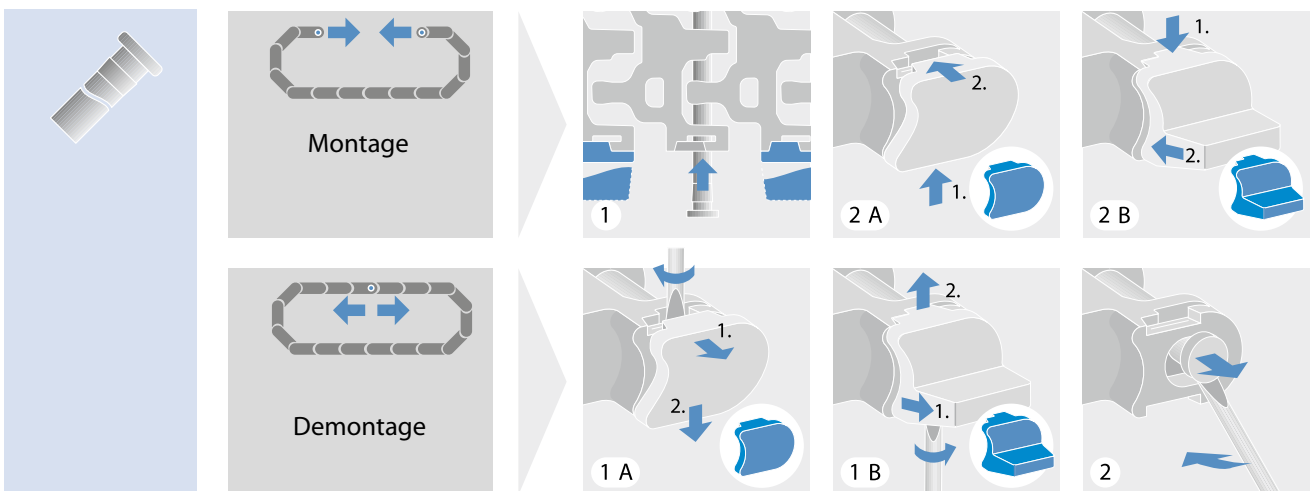

# 5.4 VERBINDEN DER BANDABSCHNITTE

## Serie 13

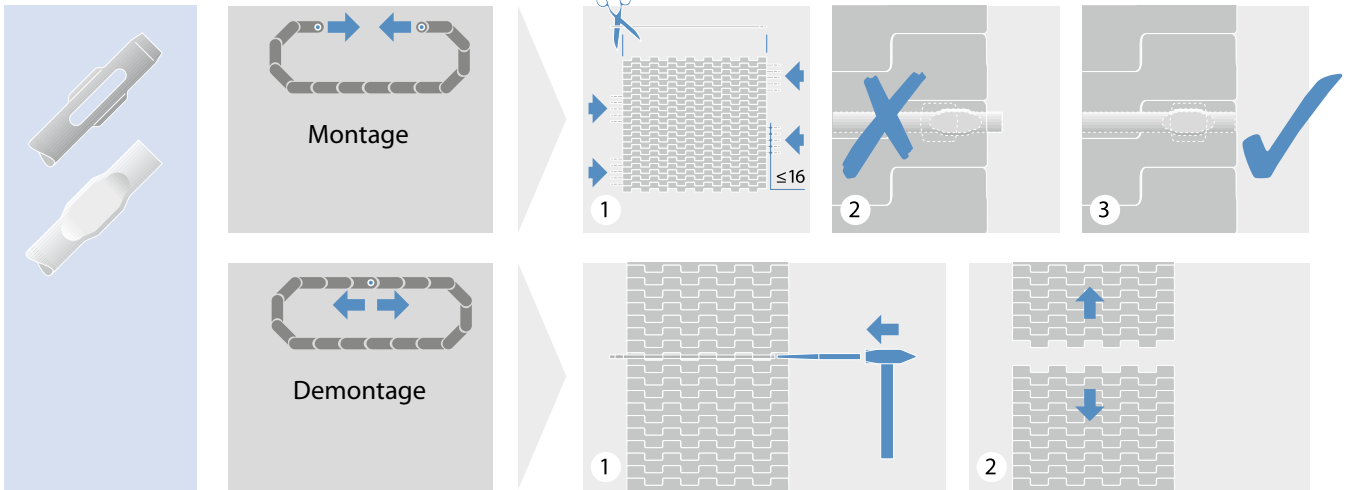

## Serien 14, 15

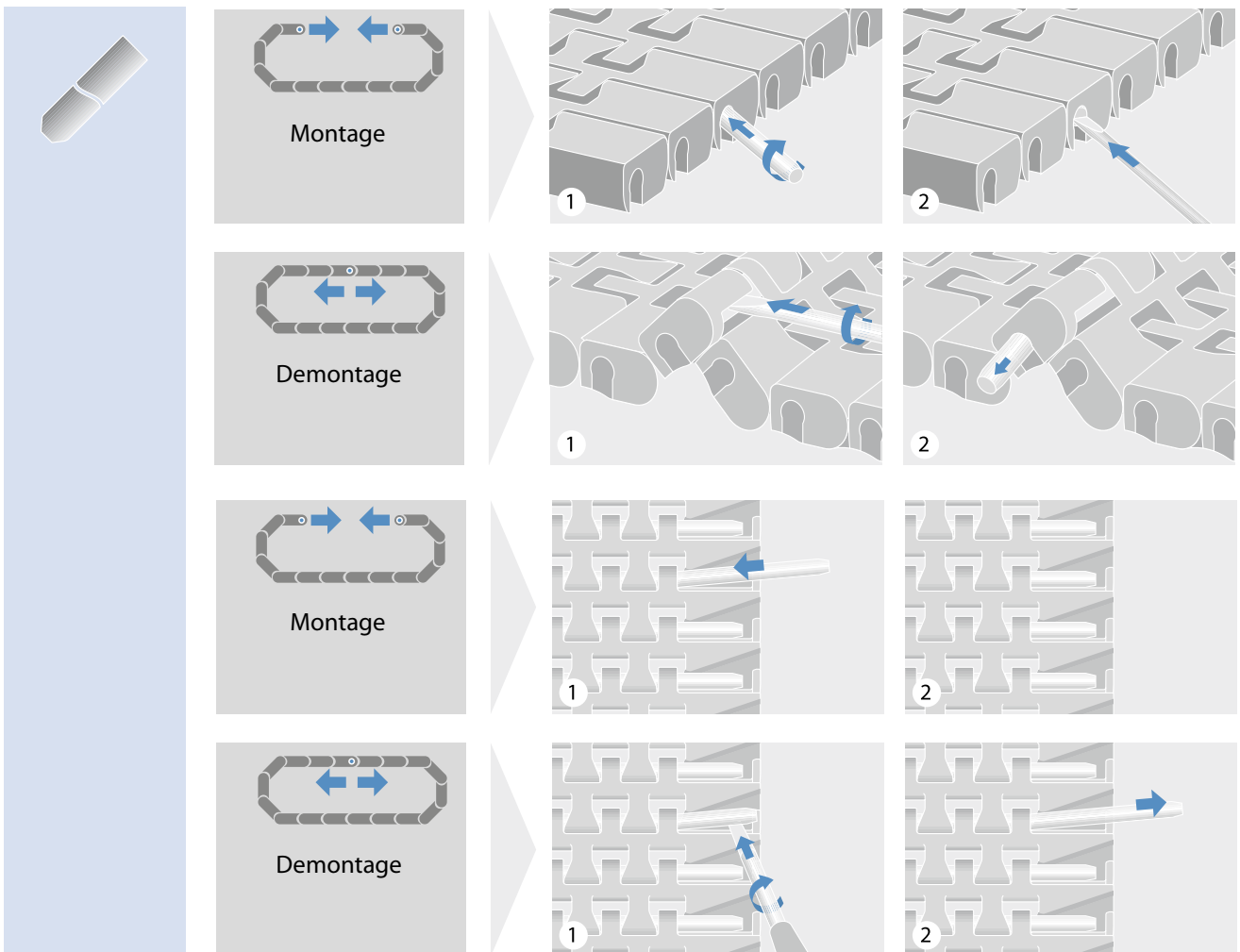

## Serie 17

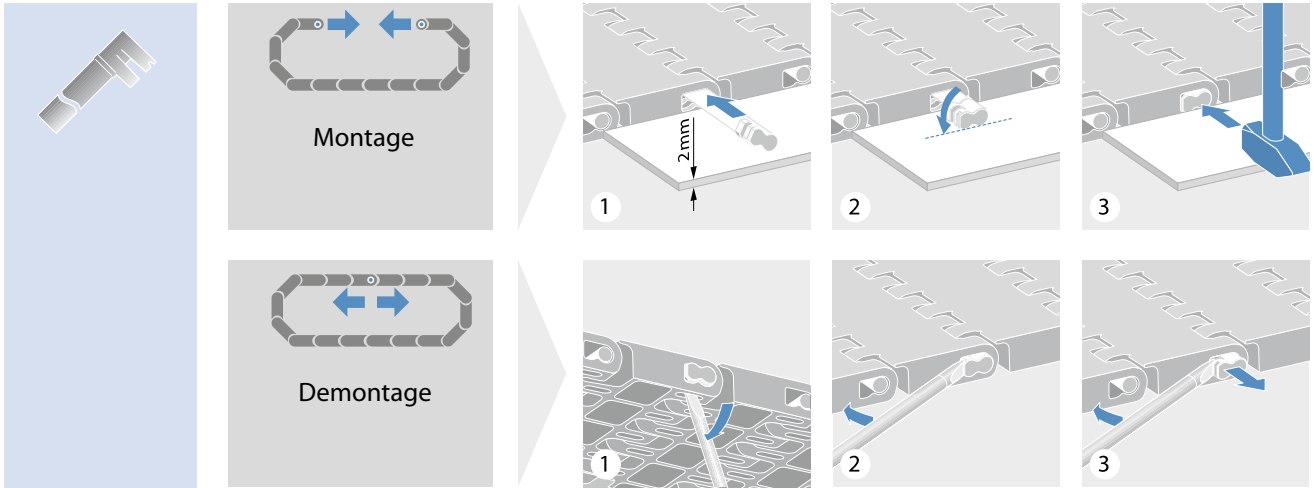

## Serie 18

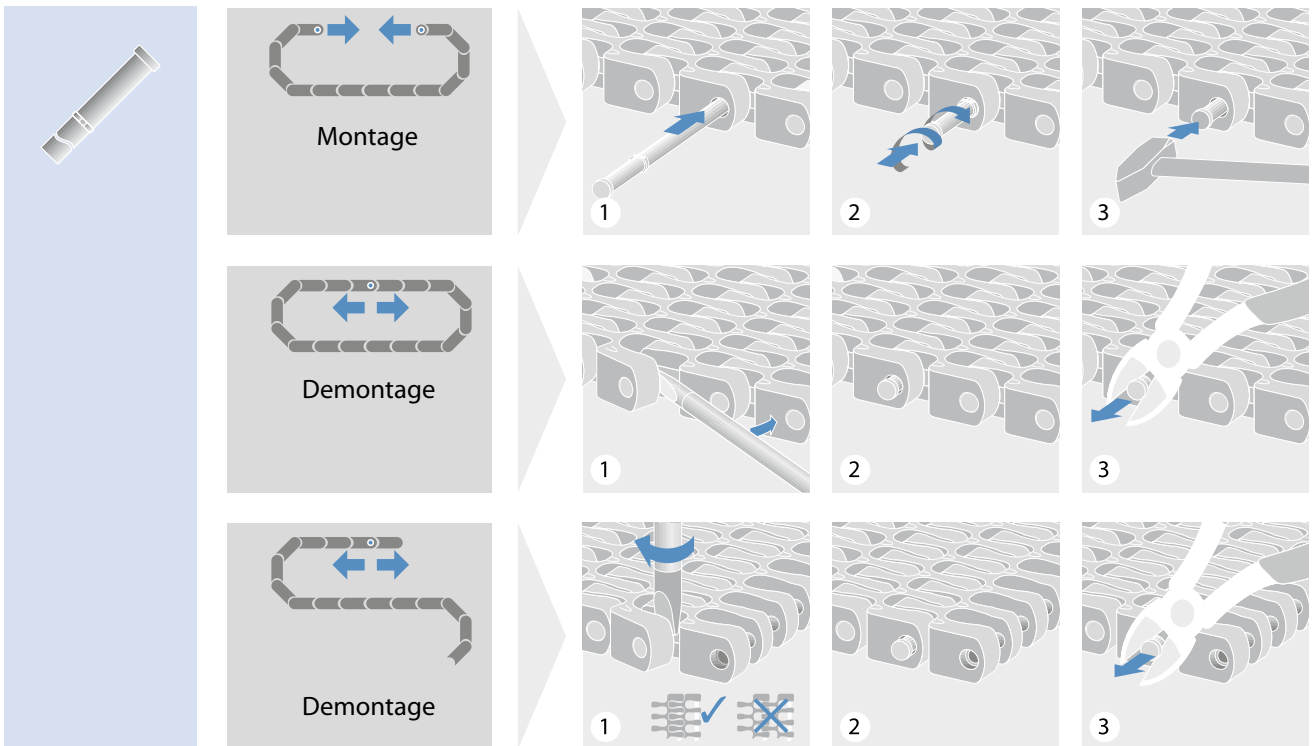

# 5.4 VERBINDEN DER BANDABSCHNITTE

## Serie 19

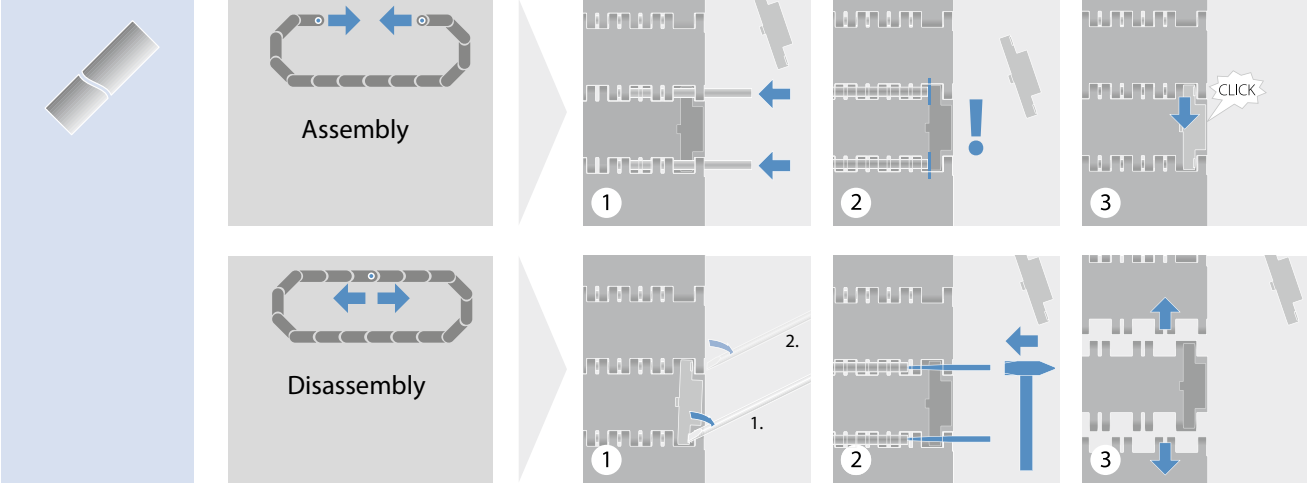

### Serie 4.1 ProSnap (PSP)

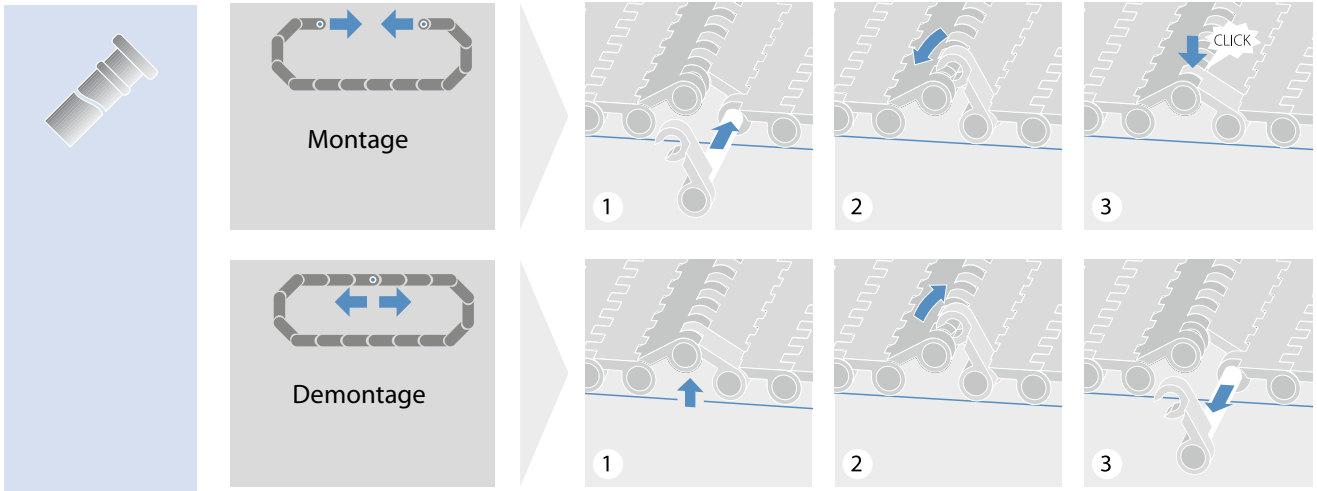

### Serie 6.1, 10 ProSnap (PSP)

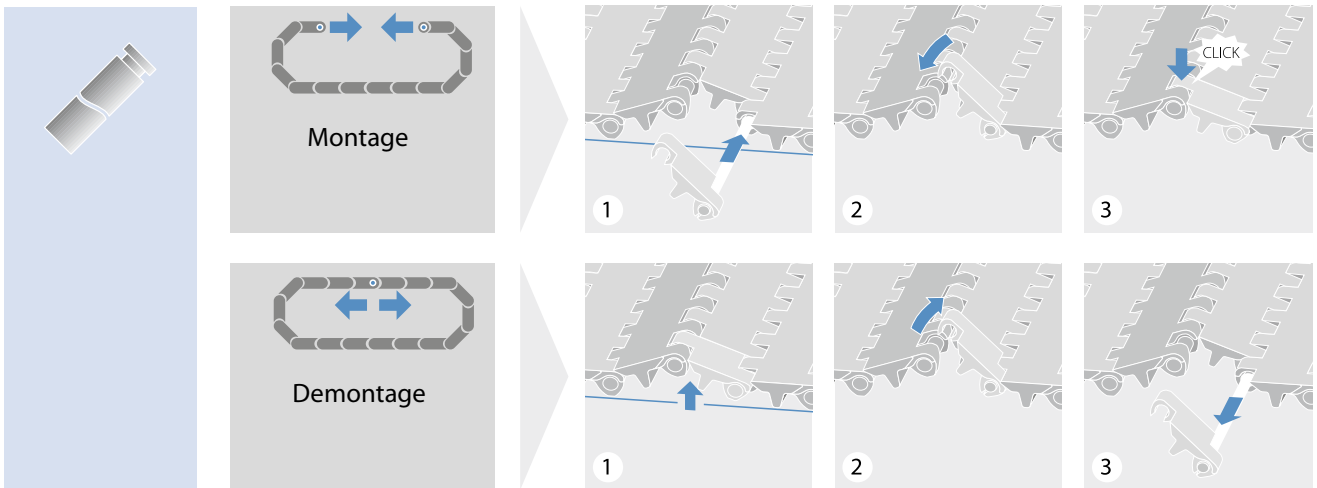

### Serie 13 ProSnap (PSP)

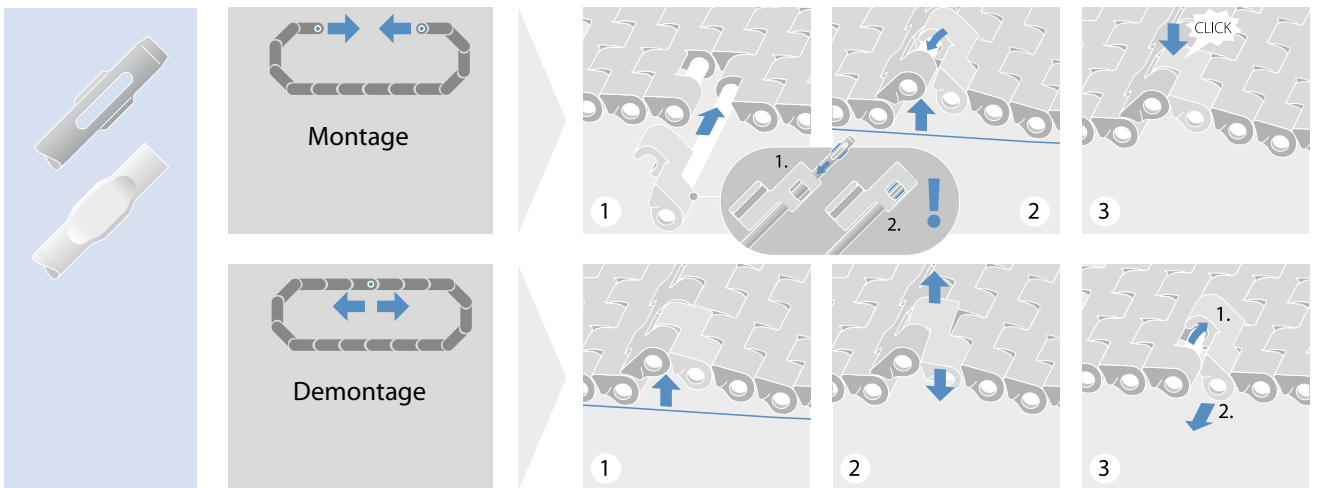

# 5.4 VERBINDEN DER BANDABSCHNITTE

## Kleine Verschlussstopfen (HR) für extrudierte oder Stahlkupplungsstäbe (Serie 4.1 & 8)

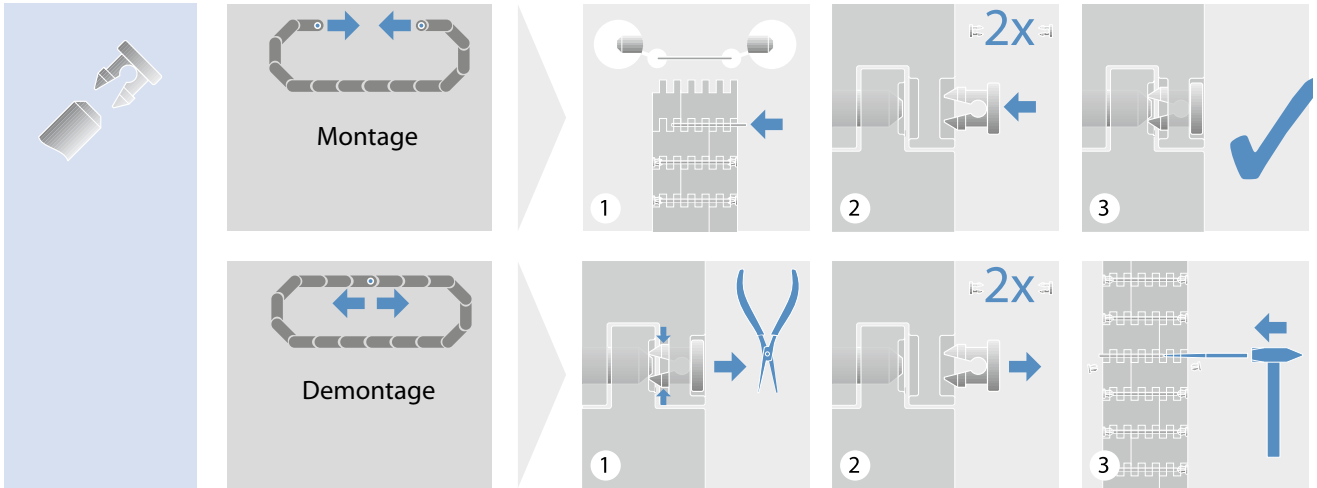

## Kleine Verschlussstopfen (HR2) für extrudierte oder Stahlkupplungsstäbe (Serie 6.1 & 10)

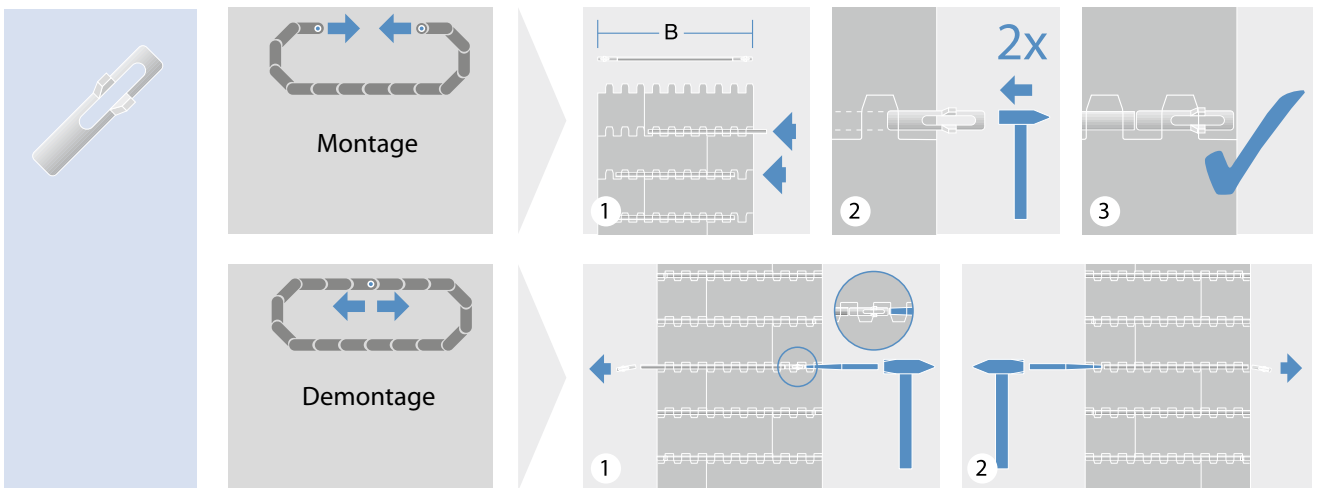

## Bänder mit mehr als einem Kupplungsstab

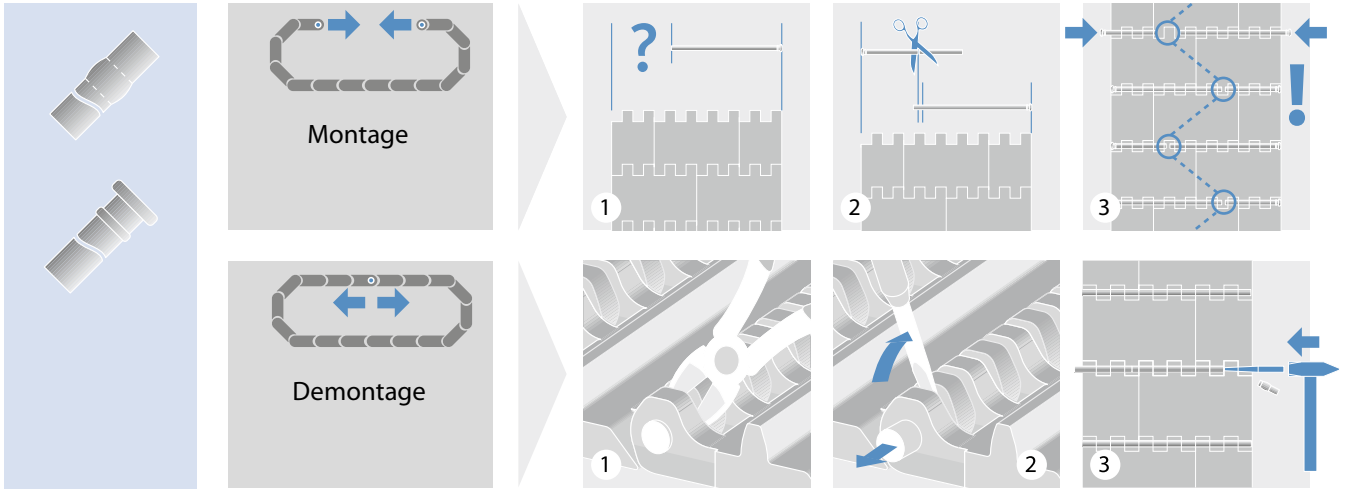

## Alternative für Bänder mit mehr als einem Kupplungsstab pro Scharnier – Serie 4.1, 6.1, 8, 10, 13

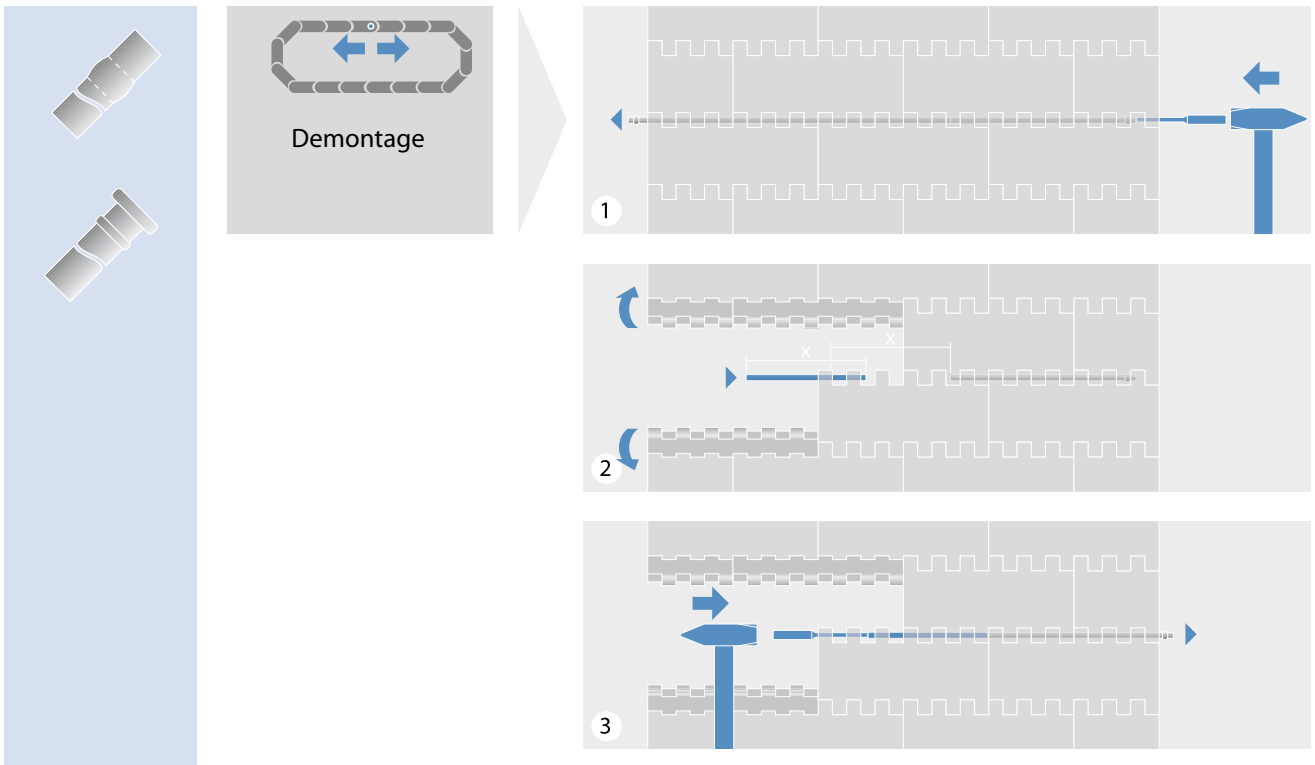

# 5.5 MODULBANDMONTAGE

## Installation

- Legen Sie das Band/die Bandabschnitte flach auf die Gleitleisten des Anlagenrahmens. Verbinden Sie die Bandabschnitte mithilfe der mitgelieferten Kupplungsstäbe (1 bis 4). Vermeiden Sie während der Installation Stöße gegen das Band und die Zahnräder.



1 Schieben Sie die Bandenden korrekt zusammen.



2 Setzen Sie den Stab ein.



3 Schlagen Sie den Kopf vorsichtig in die Sicherungsposition.



4 Kürzen Sie das Stabende, welches über die Bandkante hinausragt.

- Stellen Sie sicher, dass das Band nicht gespannt ist, wenn Sie die Bandabschnitte miteinander verbinden. Achten Sie darauf, dass der Zahnradengriff ordnungsgemäß ist, wenn Sie das Band um die Zahnräder am Antrieb und der Umlenkung ziehen (5).
- Falls erforderlich, stellen Sie die Bandlänge richtig ein, indem Sie einen entsprechend großen Banddurchhang zwischen den Einschnür- und Stützrollen vorsehen (5).
- Achten Sie beim Installieren eines Bands mit Seitenplatten oder Profilen auf die richtige Laufrichtung (6).
- Befolgen Sie während des Betriebs der Förderanlage und des Bands die Betriebsanweisungen des Förderanlagenherstellers.

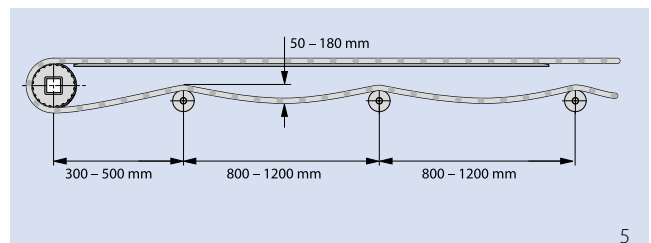

5

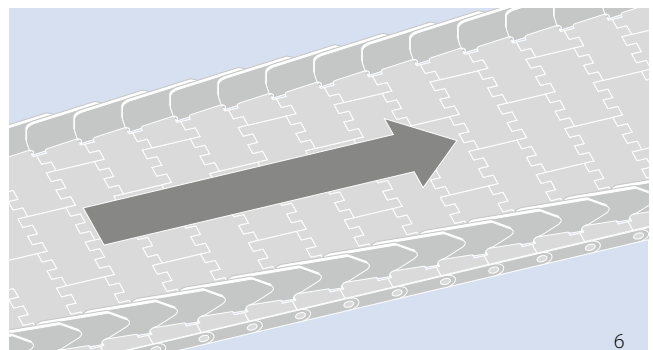

6

## 5.6 WARTUNG UND REPARATUR

- Alle Modulbänder längen sich in der Einlaufphase während der ersten Betriebswochen. Das ist normal und zu erwarten. Die Längung des Bandes ist abhängig von der Förderlast und den Betriebsbedingungen.
- Nach der Einlaufphase muss das Band wahrscheinlich gekürzt werden. Stellen Sie dazu entweder den Spannmechanismus, falls vorhanden, neu ein oder entfernen Sie eine oder mehrere Bandreihen.
- Wenn das Band in der Breite aus mehreren Modulen besteht, vergewissern Sie sich, dass das Muster (Ziegelverbund) nach dem Entfernen der überschüssigen Bandlänge intakt ist und keine Kreuzfugen entstanden sind. Sollte das Muster nicht intakt sein, entfernen Sie eine zusätzliche Bandreihe oder fügen Sie eine wieder hinzu.
- Stellen Sie sicher, dass nach dem Kürzen des Bands ein ausreichender Banddurchhang im Leertrum vorhanden ist.
- Überprüfen Sie das Band regelmäßig, um sicherzustellen, dass es ordnungsgemäß läuft. Die Häufigkeit der Prüfungen richtet sich nach den allgemeinen Betriebsbedingungen (z. B.: Last, Geschwindigkeit, Abrieb, Reinigungsintervalle, Betriebstemperaturen usw.).
  - Prüfen Sie die Zahnräder auf Verschleiß und korrekte Ausrichtung.
  - Vergewissern Sie sich, dass das Band korrekt geführt wird.
  - Überprüfen Sie die Bandmodule, Profile und Seitenplatten auf Schäden und Verschleiß.
  - Überprüfen Sie das Band auf hervorstehende Kupplungsstäbe.
  - Überprüfen Sie die Förderanlage auf lose Gleitleisten/ Bandunterstützungen.

Beschädigte oder verschlissene Teile müssen sofort ausgetauscht werden, um einen störungsfreien Betrieb sicherzustellen.

Bitte verwenden Sie keine neuen und alten Zahnräder auf einer Achse. Um eine optimale Performanz und Lebensdauer zu gewährleisten, empfehlen wir Zahnräder und Band immer zusammen zu tauschen.

## 5.7 REINIGUNG

- Eine regelmäßige Reinigung wird nachdrücklich empfohlen. Dadurch lässt sich der allgemeine Verschleiß von Band, Zahnrädern und Kupplungsstäben verringern und die Bandlebensdauer verlängern. Die genauen Reinigungsintervalle hängen von der Anwendung und den Betriebsbedingungen ab.
- Welche Reinigungslösungen und -methoden am besten geeignet sind, hängt von der jeweiligen Anwendung und den Branchenanforderungen ab. Die Lebensmittelverarbeitende Industrie unterliegt zunehmend strengeren Hygiene- und Sanitäranforderungen (z. B. HACCP) und befolgt immer mehr die von der Global Food Safety Initiative herausgegebenen Standards. Die Einhaltung der jeweiligen Hygienestandards liegt in der Verantwortung der Benutzer.
- Die Bandwerkstoffe werden häufig auf Grundlage der Anforderungen einer Anwendung ausgewählt (z. B.: Abriebfestigkeit, Last und Betriebsbedingungen). Allerdings variiert die chemische Beständigkeit der verschiedenen Werkstoffe. Im Kapitel 2.1 „Kunststoffe (Eigenschaften)“ finden Sie eine Übersicht zur chemischen Beständigkeit unserer Standardmaterialien.
- Stellen Sie vor dem Reinigen sicher, dass das Reinigungsmittel für den jeweiligen Bandwerkstoff geeignet ist.
  - Bei Zweifeln in Bezug auf die Eignung einer Reinigungslösung wenden Sie sich bitte an den Händler der Reinigungslösung.
  - Wenn Sie das Band mit heißem Wasser reinigen, überschreiten Sie nicht die maximal zulässige Temperatur für den jeweiligen Bandwerkstoff.
  - Überschreiten Sie niemals die empfohlene Chemikalienkonzentration oder Einwirkzeit der Reinigungslösung. Hohe Chemikalienkonzentrationen und insbesondere eine hohe Chlorkonzentration können zu einem vorzeitigen Zersetzen des Kunststoffes führen.
  - Spülen Sie das Band nach der Reinigung immer sorgfältig mit Wasser ab.

# 5.8 VORBEUGENDE WARTUNG UND FEHLERBEHEBUNG

## Das Band verläuft; die Bandkanten berühren den Rahmen

Die Zahnräder sind nicht richtig ausgerichtet

Wenn die Gesamtanzahl der Zähne eines Zahnrads mit quadratischer Wellenaufnahme nicht durch vier teilbar ist, muss die einheitliche Ausrichtung der Zahnräder auf der Welle berücksichtigt werden.

Die Zahnräder auf der Antriebs- und/oder Umlenk- welle sind nicht richtig ausgerichtet; das fest montierte mittlere Zahnrad ist auf einer der Wellen entweder falsch positioniert oder lose

Das mittlere Zahnrad auf der Antriebs- und Umlenk- welle muss richtig ausgerichtet und jeweils in der Mitte der Welle positioniert sein. Es muss im Eingriff mit dem Band stehen. Überprüfen Sie die Befestigungselemente, um sicherzustellen, dass das mittlere Zahnrad sicher auf den Wellen befestigt ist.

Der Rahmen der Förderanlage ist nicht eben und nicht rechtwinklig

Überprüfen Sie den Rahmen und passen Sie ihn ggf. an.

Die Antriebs- und die Umlenk- welle sind nicht eben und/oder rechtwinklig zueinander montiert

Überprüfen Sie den Rahmen und passen Sie ihn ggf. an.

Zwei oder mehr Bandabschnitte sind falsch ausgerich- tet und nicht ordnungsgemäß miteinander verbun- den, d. h. die Bandkanten verlaufen nicht geradlinig

Überprüfen Sie das Band auf fehlerhaft verbundene Bandabschnitte. Richten Sie die Bandabschnitte neu aus.

## Die Zahnräder greifen nicht richtig ein

Das Maß „A“ entspricht nicht dem empfohlenen Wert und/oder der Spalt zwischen den Zahnrädern und dem Ende der Gleitleisten ist zu groß

Passen Sie die Position der Welle(n) an, um die empfohlenen Maße einzuhalten.

Die Zahnräder sind nicht richtig ausgerichtet

Wenn die Gesamtanzahl der Zähne eines Zahnrads mit quadratischer Wellenaufnahme nicht durch vier teilbar ist, muss die einheitliche Ausrichtung der Zahnräder auf der Welle berücksichtigt werden.

Die axiale Position muss auf korrekten Eingriff in das Band geprüft werden. Die Zahn- räder müssen sich bei Breitenänderung auf der Welle frei bewegen und axial verschieben können.

Ungenügende Bandspannung

Stellen Sie sicher, dass der durchhängende Teil des Bands eine ausreichende Band- spannung gewährleistet. Dies kann durch den Einsatz einer Gewichtsrolle erreicht werden (siehe Kapitel 3.3)

Der Umschlingungswinkel des Bands um die Zahnräder ist nicht ausreichend

Es wird ein Umschlingungswinkel zwischen mindestens 150° und 180° um das Zahnrad empfohlen. Um einen Umschlingungswinkel von 180° zu erreichen, installieren Sie eine Einschnürrolle oder verändern Sie die Position der vorhandenen Einschnürrolle.

# 5.8 VORBEUGENDE WARTUNG UND FEHLERBEHEBUNG

## Übermäßiger Zahnradverschleiß

Abrasives Medium	Nutzen Sie bessere Reinigungsmethoden, führen Sie die Reinigung häufiger durch oder ergreifen Sie geeignete Schutzmaßnahmen, um die Menge des abrasiven Mediums zu reduzieren, das mit dem Band und den Zahnradern in Kontakt kommt. Verwenden Sie Zahnräder aus TPC1 oder rostfreiem Edelstahl.
Zu wenig Zahnräder	Vergewissern Sie sich, dass die empfohlene Mindestanzahl an Zahnradern verwendet wird. Eine zu geringe Anzahl an Zahnradern führt zu einem frühzeitigen Verschleiß der Zahnräder. Montieren Sie bei Bedarf weitere Zahnräder.
Die Zahnräder sind nicht richtig ausgerichtet	Wenn die Gesamtanzahl der Zähne eines Zahnrad mit quadratischer Wellenaufnahme nicht durch vier teilbar ist, muss die einheitliche Ausrichtung der Zahnräder auf der Welle berücksichtigt werden.
Das Maß „A“ entspricht nicht dem empfohlenen Wert und/oder der Spalt zwischen dem Zahnrad und dem Ende der Gleitleisten ist zu groß	Passen Sie die Position der Welle(n) an, um die empfohlenen Maße einzuhalten.
Die Zahnräder auf der Antriebs- und/oder Umlenk- welle sind nicht richtig ausgerichtet; das fest montier- te mittlere Zahnrad ist auf einer der Wellen entweder falsch positioniert oder lose	Das mittlere Zahnrad auf der Antriebs- und Umlenk- welle muss richtig ausgerichtet und jeweils in der Mitte der Welle positioniert sein. Es muss im Eingriff mit dem Band stehen. Überprüfen Sie die Befestigungselemente, um sicherzustellen, dass das mittlere Zahnrad sicher auf den Wellen befestigt ist.
Hohe Bandgeschwindigkeit	Eine hohe Bandgeschwindigkeit verstärkt den Verschleiß der Zahnräder. Dies gilt insbesondere für Förderanlagen mit kürzerem Achsabstand. Falls möglich, reduzieren Sie die Geschwindigkeit.
Hohe Bandspannung	Eine hohe Bandspannung verstärkt den Verschleiß der Zahnräder. Stellen Sie sicher, dass der Banddurchhang ausreichend ist.

## Übermäßiger Bandverschleiß

Abrasives Medium

Nutzen Sie bessere Reinigungsmethoden, führen Sie die Reinigung häufiger durch oder ergreifen Sie geeignete Schutzmaßnahmen, um die Menge des abrasiven Mediums zu reduzieren, das mit dem Band und den Zahnrädern in Kontakt kommt. Verwenden Sie Zahnräder aus TPC1 oder rostfreiem Edelstahl.

Falscher Bandwerkstoff

Überprüfen Sie die Werkstoffspezifikationen, um sicherzustellen, dass der ideale Werkstoff verwendet wird (siehe auch Kapitel 2.1, Übersichtstabelle der Bandmaterialien). Wenn Sie eine Empfehlung wünschen, wenden Sie sich bitte an Ihren Forbo Movement Systems Vertriebspartner.

Falscher Gleitleistenwerkstoff

Überprüfen Sie die Werkstoffspezifikationen, um sicherzustellen, dass der ideale Werkstoff verwendet wird. Wenn Sie eine Empfehlung wünschen, wenden Sie sich bitte an Ihren Forbo Movement Systems Vertriebspartner.

Falsche Gleitleistenanordnung

Vergewissern Sie sich, dass die Gleitleisten gemäß den Konstruktionsrichtlinien positioniert sind. Wenn Sie eine Empfehlung wünschen, wenden Sie sich bitte an Ihren Forbo Movement Systems Vertriebspartner.

Produktbelastung

Wenn an der Stelle, wo das Produkt auf das Band geladen wird, Verschleiß auftritt, reduzieren Sie den Abstand zwischen dem Produkt und dem Band (falls möglich).

Hohe Bandgeschwindigkeit

Eine hohe Bandgeschwindigkeit verstärkt den Verschleiß. Dies gilt insbesondere für Förderanlagen mit kürzerem Achsabstand. Falls möglich, reduzieren Sie die Bandgeschwindigkeit.

## Hohe Banddehnung; übermäßiger Banddurchhang

Abrasives Medium

Nutzen Sie bessere Reinigungsmethoden, führen Sie die Reinigung häufiger durch oder ergreifen Sie geeignete Schutzmaßnahmen, um die Menge des abrasiven Mediums zu reduzieren, das mit dem Band und den Zahnrädern in Kontakt kommt. Verwenden Sie Zahnräder aus TPC1 oder rostfreiem Edelstahl.

Fehlerhafte Bandspannung

Stellen Sie die Spannung ein, indem Sie den Banddurchhang vergrößern oder verkleinern.

Falscher Band- oder Kupplungsstabwerkstoff

Überprüfen Sie, aus welchen Werkstoffen Band und Kupplungsstäbe gefertigt sind. Wenden Sie sich an Ihren Forbo Movement Systems Vertriebspartner, um die Eignung des Werkstoffs für die Anwendung bestätigen zu lassen.

Schwankende Betriebstemperaturen

Bei schwankenden Betriebstemperaturen kann sich das Band erheblich ausdehnen und/oder zusammenziehen. Vergewissern Sie sich, dass der Banddurchhang diese Längenänderung ausgleichen kann. Es kann erforderlich sein, eine gewichtsbelastete oder pneumatische Spannvorrichtung anzubringen.

# 5.8 VORBEUGENDE WARTUNG UND FEHLERBEHEBUNG

## Kupplungsstäbe lösen sich aus dem Band

Kupplungsstäbe sind nicht richtig befestigt

Überprüfen Sie, ob die Kupplungsstabsköpfe, Kupplungsstabschultern, Clips oder Seitenmodule beschädigt sind. Tauschen Sie diese ggf. aus.

Kupplungsstäbe dehnen sich aufgrund hoher Temperatur aus

Geeigneten Kupplungsstabwerkstoff nach Absprache mit Forbo Movement Systems Vertriebspartner festlegen. Kupplungsstäbe ggf. kürzen und/oder austauschen.

Kupplungsstäbe treiben aus dem Band aus

Hohe Querkräfte wirken auf den Kupplungsstab. Die Förderanlage ist nicht eben und rechtwinklig. Prüfen und entsprechend anpassen.

Kupplungsstäbe rasten nicht richtig ein und sitzen zu lose oder zu fest

Vergewissern Sie sich, dass es sich bei den Kupplungsstäben um den richtigen Typ handelt.

Kupplungsstäbe lassen sich nur schwer herausziehen

Bei abrasiven Bedingungen oder hoher Last kann ein ungleichmäßiger Verschleiß der Kupplungsstäbe auftreten („camshafting“/Kurbelwelleneffekt). Dadurch kann es schwierig sein, die Kupplungsstäbe herauszuziehen. Dies gilt insbesondere für breite Bänder. Schneiden Sie den Sicherungsring des Kupplungsstabs ab. Schlagen Sie auf einer Seite mit einem geeigneten Stahlstab und einem Hammer vorsichtig auf den Kupplungsstab.





# 6 ANHANG

- 6.1 Glossar
- 6.2 Formelzeichen
- 6.3 Zusätzliche Tabellen
- 6.4 Umrechnungstabelle metrische/zöllige Einheiten
- 6.5 Montageinformationen
- 6.6 Fragebogen
- 6.7 Anmerkungen
- 6.8 Rechtliche Hinweise

# 6.1 GLOSSAR

<b>A</b>	<b>Begriff</b>	<b>Erklärung</b>
	<b>Abwärtsförderer</b>	Ein Schrägförderer, bei dem Produkte (über eine Teilstrecke) von einer höheren zu einer niedrigeren Ebene transportiert werden
	<b>Angepasste Bandzugkraft</b>	Die Bandzugkraft, die mit dem Betriebsfaktor korrigiert wurde
	<b>Aufwärtsförderer</b>	Ein Schrägförderer, bei dem Produkte (über eine Teilstrecke) von einer niedrigeren zu einer höheren Ebene transportiert werden
<b>B</b>	<b>Bandbreite</b>	Kürzester Abstand zwischen den gegenüberliegenden Bandkanten
	<b>Banddurchhang</b>	Nicht abgestützter Teil des Bands, mit dessen Hilfe das Band gespannt wird
	<b>Bandzugkraft</b>	Die Zugkraft, die unter Berücksichtigung von Band- und Produktgewicht sowie der Reibungskräfte berechnet wird
	<b>Betriebsfaktor</b>	Zum Berechnen der spezifischen Bandzugkraft aus der Bandzugkraft
	<b>Bidirektionaler Antrieb</b>	Ein Antriebssystem mit einem Motor auf jeder Seite, sodass die Förderanlage in beide Richtungen betrieben werden kann
	<b>Biegung</b>	Richtungsänderung nach oben oder unten in Schrägförderern
<b>C</b>	<b>CW</b>	Im Uhrzeigersinn, Abkürzung für „clockwise“
	<b>CCW</b>	Gegen den Uhrzeigersinn, Abkürzung für „counterclockwise“
<b>D</b>	<b>Durchlässigkeit</b>	Prozentuale Angabe zur Durchlässigkeit einer Bandoberfläche
<b>E</b>	<b>EU</b>	Kennzeichnung dafür, dass ein Werkstoff mit den Vorschriften für Produkte mit Lebensmittelkontakt mindestens eines EU-Mitgliedsstaats konform ist
<b>F</b>	<b>FDA</b>	Abkürzung für „Food and Drug Administration“; die US-Bundesbehörde, die für die Regulierung von Artikel mit Lebensmittelkontakt verantwortlich ist
	<b>Fingerplatten</b>	Spezielle Übergabepplatten, die nur für Bänder mit erhöhter Verrippung verwendet werden; ermöglichen eine sanfte Produktübergabe
	<b>Flat-Top-Band</b>	Standardband mit einer glatten Oberfläche
	<b>Förderstrecke</b>	Achsabstand (C – C) gemessen zwischen Kopf und Ende der Förderanlage in der Mitte der Antriebs-/Umlenkwellen
	<b>Führungsleiste</b>	Siehe „Gleitleiste“.
<b>G</b>	<b>Gesamte Bandlänge</b>	Die tatsächliche Bandlänge, die für die Förderanlage erforderlich ist
	<b>Gestaute Produktmasse</b>	Die Last (das Produktgewicht), die sich auf dem Band anstaut
	<b>Gewichtsbelastete Spannvorrichtung</b>	Ein System zum Spannen des Bands mithilfe einer Gewichtsrolle
	<b>Gitterstruktur</b>	Eine gitterförmige Oberflächenstruktur mit sehr hoher Durchlässigkeit (> 40%)
	<b>Gleitleisten</b>	Kunststoffleisten, auf denen das Band läuft oder von denen es geführt wird
	<b>Gleitisch</b>	Eine vollständig geschlossene Platte, die das Band unterstützt (kann ggf. auch Löcher oder Lücken aufweisen, damit Schmutz u. Ä. hindurchfallen kann)

<b>H</b>	<b>Begriff</b>	<b>Erklärung</b>
	Höhenunterschied	Die Höhe, die von Schrägförderern überwunden wird
	Hold Down Tab	Spezielle Module, die in der Bandmitte eingesetzt werden können, um das Band in Knickbereichen niederzuhalten
<b>K</b>	Kollapsfaktor	Bestimmt den minimalen Innenradius eines Kurven-Modulbands aus Kunststoff als Funktion der Bandbreite
	Kurvenband	Ein Band, das sich seitlich biegen und damit durch Kurven laufen kann; wird auch als Kurvenförderer bezeichnet
<b>L</b>	Lasttrum	Transportseite des Bands
<b>M</b>	Mittenantrieb	Dieser Antrieb wird auch als Omega-Antrieb bezeichnet. Die Antriebswelle ist unter der Förderanlage im Leertrum montiert. Das Band wird wie ein umgekehrtes $\Omega$ um das Zahnrad geführt.
<b>N</b>	Niedrig angeordneter Kopfantrieb	Die Antriebswelle ist unterhalb der Umlenkung angeordnet, so dass der Übergabespalt minimiert werden kann
	Nominale Bandzugkraft	Maximale Zugkraft, die theoretisch unter idealen Bedingungen möglich ist
	NSF International	Eine Organisation aus den USA (Ann Arbor, Michigan), die Produkttests, Inspektionen und Zertifizierungen anbietet
<b>O</b>	Offene Scharnierkonstruktion	Die Scharniere sind so ausgeführt, dass die Ösen im Bereich der Umlenkung gut zu Reinigen sind.
	Omega-Antrieb	Siehe „Mittenantrieb“.
<b>P</b>	PBM	Kunststoff-Modulband, Abkürzung für „Plastic Modular Belt“
	Polygoneffekt	Das Zahnrad entspricht idealisiert einem Polygon auf dem das Band nicht kreisrund auf- und ablaufen kann. Dies führt zu Schwankungen der Bandgeschwindigkeit trotz konstanter Wellendrehzahl.
	Produktstaulänge	Siehe „Staulänge“.
	Profil	Modul mit angeformten Mitnehmern. Verwendung in Steigförderern.
	Pusher-Antrieb	Heckantrieb
	PV-Grenze	Ein Wert, der für zwei Werkstoffe einer Paarung festgelegt wird. Er beschreibt die Einschränkungen in Bezug auf den Druck (P) und die Geschwindigkeit (V), wenn diese Werkstoffpaarung verwendet wird.
<b>R</b>	Reibungskoeffizient	Das Verhältnis zwischen der Reibungskraft zweier übereinandergleitender Oberflächen zur Anpresskraft zwischen diesen beiden Oberflächen
	Reibungskoeffizient Band – Kurve	Bestimmt den Gleitwiderstand zwischen dem Band und der Kurvengleitleiste, auf die die Radialkräfte in der Kurve wirken; bezieht sich in der Regel auf die innere Gleitleiste und die Bandkante
	Reibungskoeffizient Band – Produkt	Bestimmt den Gleitwiderstand zwischen dem Produkt und der Bandoberfläche; hauptsächlich relevant für die Lastberechnung bei Anlagen mit Staubetrieb
	Reibungskoeffizient Band – Slider	Bestimmt den Gleitwiderstand zwischen Gleittisch (Slider) und der Bandunterseite

# 6.1 GLOSSAR

<b>S</b>	<b>Begriff</b>	<b>Erklärung</b>
	Seitenabstand	Abstand von der Bandkante bis zum Beginn einer Oberflächenstruktur (z. B. Seitenplatte, Profil usw.)
	Seitenplatten	Kleine Platten, die nahe der Bandkante montiert werden, damit Produkte nicht vom Band fallen können
	Spannstation	Eine Vorrichtung zum Spannen des Bands
	Spindelspannstation	Ein starres Vorspannsystem mit Spindeln
	Spiralförderer	Ein Förderer, in dem das Band spiralförmig um eine Trommel geführt wird
	Staulänge	Die Länge des Produktstaus in Laufrichtung des Bands (auch „accumulation length“ genannt)
	Struktur	Teil eines Moduls oder Bands, welches diesem spezielle Eigenschaften verleiht
<b>T</b>		
	Teilkreisdurchmesser	Wirkdurchmesser eines Zahnrads
	Teilung	Der Abstand zwischen Kupplungsstäben
	Temperatureinflussfaktor $C_T$	Polymere (Kunststoffe) werden mit zunehmender Temperatur weicher. Der Temperatureinflussfaktor reduziert die Zugkraft bei steigenden Temperaturen in Abhängigkeit vom Bandwerkstoff.
	Transportierte Last	Gesamtgewicht des auf dem Band transportierten Förderguts
<b>U</b>		
	Umlenkwellen	Die Welle einer Förderanlage, die nicht angetrieben ist
	USDA	Abkürzung für „United States Department of Agriculture“. Diese US-Bundesbehörde legt die Anforderungen für Geräte fest, die mit Fleisch, Geflügel oder Milchprodukten in Kontakt kommen. NSF International ist verantwortlich für die Konformitätsbestätigung bei Kunststoff-Modulbändern.
<b>V</b>		
	V-förmige Anordnung	Bezieht sich auf die Anordnung der Gleitleisten eines Bandes in Form eines „V“
<b>W</b>		
	Wärmeausdehnung	Eine temperaturabhängige Längen- oder Breitenänderung, die durch den Wärmeausdehnungskoeffizienten des Werkstoffs bestimmt wird
	Wärmeausdehnungskoeffizient	Zum Berechnen der Längen- und Breitenänderungen aufgrund von Temperaturschwankungen
<b>Z</b>		
	Zahnrad	Ein Rad mit Zähnen, das mit den Modulen eines Bands im Eingriff steht, um eine formschlüssige Kraftübertragung zu erzielen
	Ziegelverbund	Die Bandmodule werden reihenweise so angeordnet wie Steine in einer Mauer. Dadurch werden Kreuzfugen im Band verhindert
	Zulässige Bandzugkraft	Die tatsächlich zulässige Zugkraft unter Berücksichtigung von Faktoren (z. B. Temperatur), die die Nennzugkraft des Bands beeinträchtigen

## 6.2 FORMELZEICHEN

	Bezeichnung	Zeichen	Metrisch	Zöllig
Kräfte	Effektive Bandzugkraft	$F_U$	N	lb
	Angepasste Bandzugkraft	$F_{adj}$	N	lb
	Spezifisch angepasste Bandzugkraft pro mm/ft Bandbreite	$F'_{adj}$	$\frac{N}{mm}$	$\frac{lb}{ft}$
	Zulässige Bandzugkraft	$F_{adm}$	N	lb
	Zulässige Bandzugkraft pro mm/ft Bandbreite	$F'_{adm}$	$\frac{N}{mm}$	$\frac{lb}{ft}$
	Nominale Bandzugkraft pro mm/ft Bandbreite	$F'_{nom}$	$\frac{N}{mm}$	$\frac{lb}{ft}$
	Nominale Bandzugkraft in Kurven	$F_{nom, Kurve}$	N	lb
	Wellenbelastung	$F_S$	N	lb
Faktoren und Koeffizienten	Reibungskoeffizient zwischen Band und angestauten Produkten	$\mu_{acc}$	–	–
	Reibungskoeffizient zwischen Band und Gleitunterlage	$\mu_s$	–	–
	Reibungskoeffizient zwischen Band und Kurvengleitleiste	$\mu_c$	–	–
	Wärmeausdehnungskoeffizient	$\alpha$	$\frac{mm}{m \cdot K}$	$\frac{in}{m \cdot ^\circ F}$
	Betriebsfaktor	$C_{Op}$	–	–
	Temperatureinflussfaktor	$C_T$	–	–
	Kollapsfaktor	$C_c$	–	–
	Umrechnungsfaktor	$g$	9,81 m/s <sup>2</sup>	1
Abmessungen der Förderanlage	Länge der Förderanlage/Achsabstand	$l_{c-c}$	m	ft
	Förderhöhe	$h_e$	m	ft
	Neigungs-/Steigungswinkel	$\alpha_i$	°	°
	Kurvenwinkel	$\alpha_c$	°	°
	Staulänge	$l_{acc}$	mm	in
	Masse des Förderguts	$m_p$	kg	lb
	Masse der angestauten Produkte	$m_{acc}$	kg	lb
	Gesamtgewicht des Bands in der Förderanlage	$m_B$	kg	lb

## 6.2 FORMELZEICHEN

	Bezeichnung	Zeichen	Metrisch	Zöllig
Bandmaße	Bandgewicht (siehe Datenblatt)	$m'_B$	$\frac{\text{kg}}{\text{m}^2}$	$\frac{\text{lb}}{\text{ft}^2}$
	Bandgeschwindigkeit	$v$	$\frac{\text{m}}{\text{min}}$	$\frac{\text{ft}}{\text{min}}$
	Bandlänge	$l_B$	mm	in
	Bandbreite	$W_B$	mm	in
	Breitenabweichung	$W_{\text{dev}}$	%	%
	Mindestbandbreite	$W_{\text{min}}$	mm	in
	Effektive Bandbreite	$W_{b,\text{eff}}$	mm	in
	Breitenstufung	$W_{\text{inc}}$	mm	in
	Breitentoleranz	$W_{\text{tol}}$	%	%
	Bandteilung	$p$	mm	in
	Durchmesser des Kupplungsstabs	$d_{\text{pin}}$	mm	in
	Höhe des Kupplungsstablochs	$h_{\text{pin}}$	mm	in
	Moduldicke	$h_m$	mm	in
	Kurveninnenradius	$r_1$	mm	in
	Umlenkradius	$r_2$	mm	in
	Einschnürrollenradius	$r_3$	mm	in
Gleitkufenradius	$r_4$	mm	in	
Stützrollenradius	$r_5$	mm	in	
Abmessungen der Struktur	Strukturhöhe (z. B. FRT, Rollen über der Oberfläche usw.)	$h_s$	mm	in
	Strukturbreite	$w$	mm	in
	Seitenabstand der Struktur (Profile, FRT, Roller Top, Pin Retained Roller)	$a$	mm	in
	Abstand zwischen den Strukturen entlang der Bandbreite (Profile, FRT, Rolle)	$b$	mm	in
	Abstufung des Struktur-/Rollenabstands	$b_{\text{inc}}$	mm	in
	Abstand Zwischenstrukturen in Laufrichtung (Profile, FRT, Rolle)	$s$	mm	in
	Rollendurchmesser	$d_{\text{rol}}$	mm	in
	Anzahl an Rollen in Querrichtung	$n_{\text{rol}}$	–	–

	<b>Bezeichnung</b>	<b>Zeichen</b>	<b>Metrisch</b>	<b>Zöllig</b>
<b>Abmessungen von Welle und Antrieb</b>	Berechnete Motorleistung	$P_M$	kW	hp
	Leistungsbedarf an der Antriebswelle	$P_S$	kW	hp
	Drehmoment	$M$	Nm	ft · lb
	Wellendrehzahl	$R_s$	U/min	U/min
	Masse der Welle	$m_s$	kg	lb
	Durchbiegung der Welle	$y_s$	mm	in
	Wellenlänge	$l_s$	mm	in
	Wellendurchmesser	$d_s$	mm	in
	Länge der Wellenkante (quadratisch und sechseckig)	$W_s$	mm	in
	Dicke der Wellenwand bei Hohlwellen	$t_s$	mm	in
	Nutbreite	$W_K$	mm	in
	Durchmesser + Nuthöhe	$d_K$	mm	in
	Nuthöhe	$h_K$	mm	in
	Lagermittenabstand	$l_b$	mm	in
	Torsionswinkel	$\varphi$	°	°
Elastizitätsmodul	$E$	$\frac{N}{mm^2}$	$\frac{lb}{in^2}$	
Geometrisches Massenträgheitsmoment	$I$	mm <sup>4</sup>	in <sup>4</sup>	
<b>Abmessungen der Zahnräder</b>	Achse zur Gleitleistenoberseite	$A$	mm	in
	Achse zur Bandoberseite	$B$	mm	in
	Achse zum Anlagenrahmen	$C_{min}$	mm	in
	Teilkreisdurchmesser des Zahnrads	$D_0$	mm	in
	Zahnradbreite	$W_{spr}$	mm	in
	Anzahl an Zahnrädern	$n_{spr}$	–	–
	Temperatur	$T$	°C	°F

# 6.3 ZUSÄTZLICHE TABELLEN

## Geschwindigkeitsbegrenzung für Kurvenbänder

### Zulässige Bandgeschwindigkeit

Die Bandgeschwindigkeit bezieht sich stets auf die Geschwindigkeit im Geradeauslauf. Aufgrund der Funktionsweise eines Kurvenbands entspricht dies zugleich auch der Geschwindigkeit auf dem Außenradius einer Kurve. Die Geschwindigkeit auf dem Innenradius des Bands hängt vom Kollapsfaktor ab. Je geringer der Kollapsfaktor, desto größer die Geschwindigkeitsreduktion auf dem Innenradius. Folglich besteht ein Zusammenhang zwischen dem Kollapsfaktor und der zulässigen Bandgeschwindigkeit.

Der wesentliche Faktor, der die zulässige Bandgeschwindigkeit begrenzt, ist die Temperatur von Band und Gleitleiste. Mit zunehmender Bandgeschwindigkeit und/oder Förderlast steigt die Temperatur an der inneren Bandkante sowie an der inneren Kurvengleitleiste. Dies führt zu erhöhtem Verschleiß, möglicher Staubentwicklung und letztendlich zum Schmelzen der Bandkante und/oder Gleitleiste.

Dünne Gleitleisten, bei denen die Wärme gut auf eine Stützstruktur aus Stahl übertragen wird, erhöhen die zulässige

Zugkraft. Im Gegensatz dazu ist es beim Einsatz einer massiven, gefräßten Gleitleiste schwieriger, die durch die Reibung zwischen Band und Gleitleiste entstandene Wärme abzuleiten. Dadurch erhöht sich die Temperatur.

Eine geringere Reibung zwischen Band und Gleitleiste ermöglicht eine höhere zulässige Bandgeschwindigkeit. Zudem hat auch die Werkstoffkombination (Bandkante und Gleitleiste) entscheidende Auswirkungen auf die zulässige Bandgeschwindigkeit. Weiche Werkstoffe wie PP mit relativ hohen Reibwerten bieten eine relativ geringe zulässige Bandgeschwindigkeit, bevor der Verschleiß und die Staubentwicklung zunehmen.

Das folgende Diagramm zeigt die Korrelation zwischen zulässiger Zugkraft und maximaler Geschwindigkeit für Bänder aus POM, die unter sauberen Bedingungen auf hochwertigen Gleitleisten mittlerer Dicke laufen:

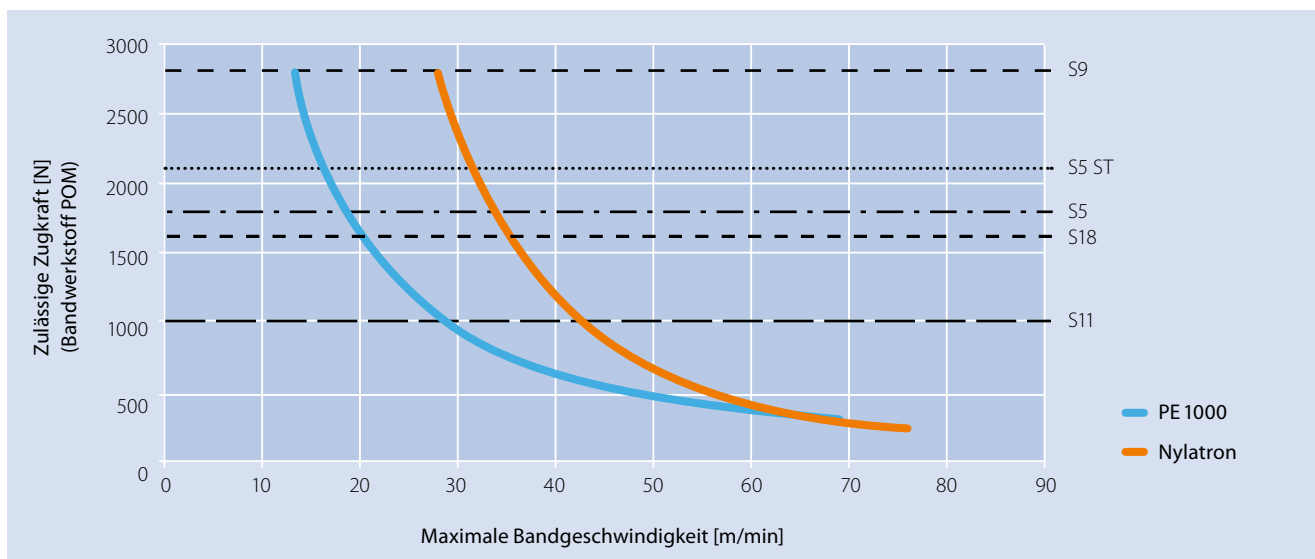

### Achtung!

Bei Verwendung der Siegling Prolink Serie 11 oder der Combo Bänder (Kombination aus den Siegling Prolink Serien 5 ST und 11) müssen abweichende Abmessungen und Besonderheiten berücksichtigt werden.

### Zulässige Bandgeschwindigkeit

Die Bänder der Serie 11 verfügen an den Bandkanten über spezielle Caps. Dadurch lässt sich bei Kurvenbändern die Werkstoffkombination in diesem kritischen Bereich optimieren.

Bei den Standardbändern der Serie 11 sind die normalen Caps oder Hold Down Caps an den Bandkanten aus POM gefertigt. Hier empfehlen wir, Gleitleisten aus PE-UHMW (auch als PEHD 1000 bekannt) zu verwenden.

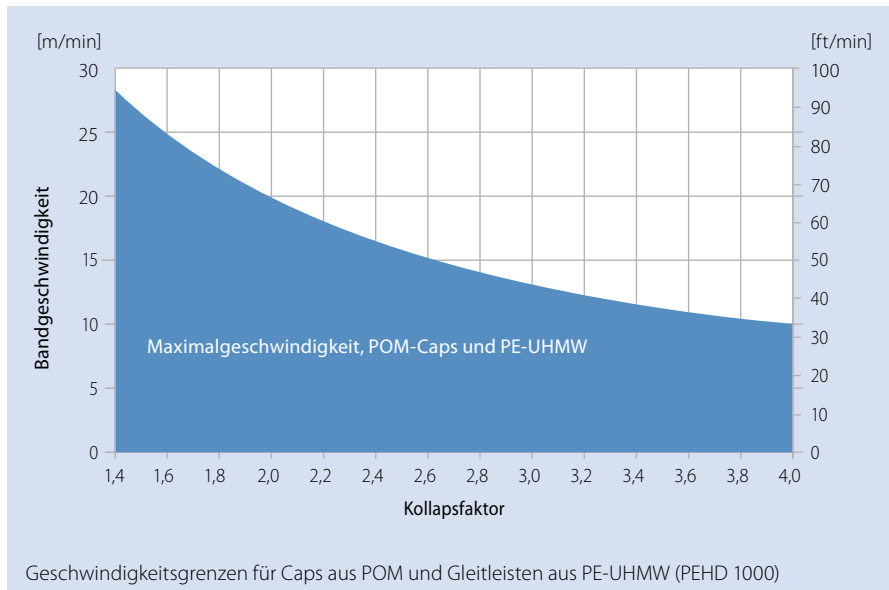

Für Kurvenförderer mit höheren Geschwindigkeiten bietet die Serie 11 eine Alternative mit normalen oder Hold Down Caps an der Bandkante, die aus einem besonders robusten und beständigen Werkstoff mit der Bezeichnung HW gefertigt sind. In diesem Fall empfehlen wir, Gleitleisten aus Nylatron NSM zu verwenden. Dabei handelt es sich um einen besonderen PA-Werkstoff mit festen Schmierstoffzusätzen. Diese Werkstoffkombination ermöglicht im Allgemeinen eine verlängerte Lebensdauer für Förderanlagen, die große Lasten transportieren oder unter abrasiven Bedingungen laufen.

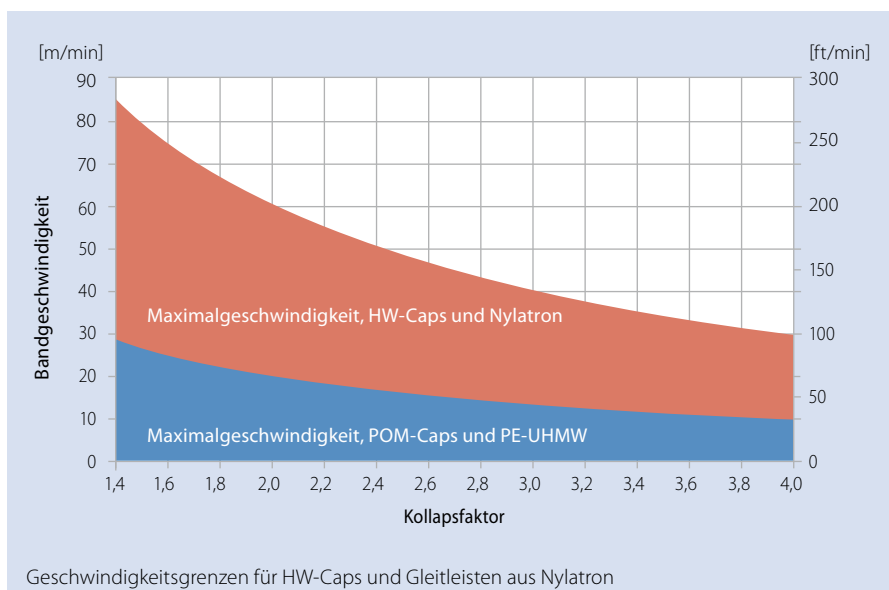

# 6.3 ZUSÄTZLICHE TABELLEN

## Wellenabmessungen für geformte Zahnräder

### Metrisch

Nennbreite Quadratische Wellen	$W_s$ [mm]	
SQ 20 mm	20	$\pm 0,15$
SQ 25 mm	25	$\pm 0,15$
SQ 30 mm	30	$\pm 0,15$
SQ 40 mm	40	$\pm 0,2$
SQ 50 mm	50	$\pm 0,2$
SQ 60 mm	60	$\pm 0,2$
SQ 80 mm	80	$\pm 0,2$
SQ 90 mm	90	$\pm 0,2$

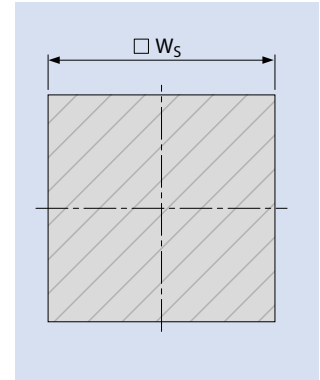

Nenn Durchmesser Runde Wellen	[mm]							
	$d_s$	Tol.	$W_K$	Tol.	$h_K$	Tol.	$d_K$	Tol.
RD 20 mm	20	-0,21	6	-0,3	2,8	-0,2	22,8	-0,41
RD 25 mm	25	-0,21	8	-0,4	3,3	-0,2	28,3	-0,41
RD 30 mm	30	-0,21	8	-0,4	3,3	-0,2	33,3	-0,41
RD 40 mm	40	-0,25	12	-0,4	3,3	-0,2	43,3	-0,45
RD 50 mm	50	-0,25	14	-0,4	3,8	-0,2	53,8	-0,45
RD 60 mm	60	-0,3	18	-0,4	4,4	-0,2	64,4	-0,5

### Zöllig

Nennbreite Quadratische Wellen	$W_s$ [in]	
SQ 1 in (1")	1	$\pm 0,006$
SQ 1,25 in (1 1/4")	1,25	$\pm 0,006$
SQ 1,5 in (1 1/2")	1,5	$\pm 0,006$
SQ 2,0 in (2")	2	$\pm 0,008$
SQ 2,5 in (2 1/2")	2,5	$\pm 0,008$
SQ 3,5 in (3 1/2")	3,5	$\pm 0,008$

Nenn Durchmesser Runde Wellen	[in]							
	$d_s$	Tol.	$W_K$	Tol.	$h_K$	Tol.	$d_K$	Tol.
RD 0,75 in (3/4")	0,75	-0,008	0,188	-0,001	0,087	-0,015	0,837	-0,023
RD 1 in (1")	1	-0,008	0,25	-0,001	0,114	-0,015	1,114	-0,023
RD 1,19 in (1 3/16")	1,187	-0,010	0,25	-0,001	0,118	-0,015	1,306	-0,025
RD 1,25 in (1 1/4")	1,25	-0,010	0,25	-0,001	0,118	-0,015	1,368	-0,025
RD 1,44 in (1 7/16")	1,438	-0,010	0,375	-0,001	0,169	-0,015	1,607	-0,025
RD 1,5 in (1 1/2")	1,5	-0,010	0,375	-0,001	0,169	-0,015	1,669	-0,025
RD 1,94 in (1 15/16")	1,938	-0,010	0,5	-0,002	0,224	-0,015	2,162	-0,025
RD 2 in (2")	2	-0,012	0,5	-0,002	0,224	-0,015	2,224	-0,027
RD 2,5 in (2 1/2")	2,5	-0,012	0,625	-0,002	0,28	-0,015	2,78	-0,027

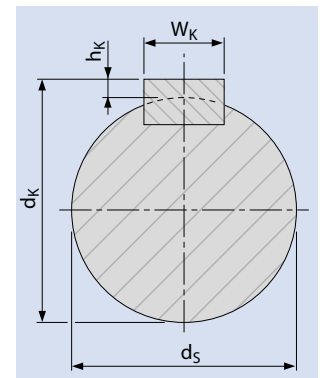

Wellenabmessungen (rund und quadratisch) gemäß ISO 286-2 h12 (oder gemäß einem kleineren Toleranzgrad wie z. B. h7) können verwendet werden.  
Werkstoffe gemäß ISO 286-2 h9 können verwendet werden.

## Dimensionen der Wellenaufnahmen für Prolink Zahnräder

Um einen korrekten Sitz auf der Welle zu gewährleisten, müssen die Siegling Prolink Zahnräder unseren Qualitätsanforderungen entsprechen. Um die Form- und Lagetoleranzen bei der Wellenaufnahme zu berücksichtigen, werden die Zahnräder mit Grenzlehrdornen geprüft. Eine Kontrolle der Bohrung mit dem Messschieber ist nicht möglich (Form- und Lagetoleranzen bleiben unberücksichtigt).

Die Abmessungen der Bohrungsdurchmesser finden Sie in der folgenden Tabelle.

### Metrisch

Bohrung	Durchmesser [mm]
<b>Quadratische Nabe</b>	
SQ 20 mm	20,3 ± 0,15
SQ 25 mm	25,3 ± 0,15
SQ 30 mm	30,3 ± 0,15
SQ 40 mm	40,4 ± 0,2
SQ 50 mm	50,4 ± 0,2
SQ 60 mm	60,4 ± 0,2
SQ 80 mm	80,4 ± 0,2
SQ 90 mm	90,4 ± 0,2
<b>Runde Nabe</b>	
RD 18 mm	18,1 ± 0,1
RD 20 mm	20,1 ± 0,1
RD 25 mm	25,1 ± 0,1
RD 30 mm	30,1 ± 0,1
RD 40 mm	40,1 ± 0,1
RD 50 mm	50,1 ± 0,1
RD 60 mm	60,1 ± 0,1

### Zöllig

Bohrung	Durchmesser [mm]
<b>Quadratische Nabe</b>	
SQ 1 in (1")	25,7 ± 0,15
SQ 1,25 in (1 ¼")	32,05 ± 0,15
SQ 1,5 in (1 ½")	38,4 ± 0,15
SQ 2 in (2")	51,2 ± 0,2
SQ 2,5 in (2 ½")	63,9 ± 0,2
SQ 3,5 in (3 ½")	89,3 ± 0,2
<b>Runde Nabe</b>	
RD 0,75 in (¾")	19,15 ± 0,1
RD 1 in (1")	25,5 ± 0,1
RD 1,19 in (1 ⅜")	30,26 ± 0,1
RD 1,25 in (1 ¼")	31,85 ± 0,1
RD 1,44 in (1 ⅞")	36,6 ± 0,1
RD 1,5 in (1 ½")	38,2 ± 0,1
RD 1,94 in (1 ⅝")	49,3 ± 0,1
RD 2 in (2")	50,9 ± 0,1
RD 2,5 in (2 ½")	63,6 ± 0,1

# 6.3 ZUSÄTZLICHE TABELLEN

## Abmessungen der Nuten für Sicherungsringe

### Metrisch

Wellendurchmesser	Sicherungsring	Nutbreite – m Toleranz H13 [mm]	Nutdurchmesser – D <sub>S</sub> Toleranz h12 [mm]	Nutabstand – W
<b>Quadratische Welle</b>				
SQ 20 mm	DIN 471 – 28x1,5	1,6	26,6	Zahnradbreite (b) + 1 mm
SQ 25 mm	DIN 471 – 35x1,5	1,6	33,0	Zahnradbreite (b) + 1 mm
SQ 40 mm	DIN 471 – 56x2	2,2	53,0	Zahnradbreite (b) + 1 mm
SQ 60 mm	DIN 471 – 85x3	3,2	81,5	Zahnradbreite (b) + 1 mm
SQ 80 mm	DIN 471 – 115x4	4,2	111,0	Zahnradbreite (b) + 1 mm
SQ 90 mm	DIN 471 – 127x4	4,2	123,0	Zahnradbreite (b) + 1 mm
<b>Runde Welle</b>				
RD 20 mm	DIN 471 – 20x1,2	1,3	19,0	Zahnradbreite (b) + 1 mm
RD 25 mm	DIN 471 – 25x1,2	1,3	23,9	Zahnradbreite (b) + 1 mm
RD 30 mm	DIN 471 – 30x1,5	1,6	28,6	Zahnradbreite (b) + 1 mm
RD 40 mm	DIN 471 – 40x1,75	1,9	37,5	Zahnradbreite (b) + 1 mm

### Zöllig

Wellendurchmesser	Sicherungsring	Nutbreite – m Toleranz H13 [mm]	Nutdurchmesser – D <sub>S</sub> Toleranz h12 [mm]	Nutabstand – W
<b>Quadratische Welle</b>				
SQ 1,5 in (1 1/2")	SH-212	0,086	2,003	Zahnradbreite (b) + 3/64 in
SQ 2,5 in (2 1/2")	SH-354	0,12	3,357	Zahnradbreite (b) + 3/64 in
SQ 2,5 in (2 1/2")	SH-350*	0,12	3,316	Zahnradbreite (b) + 3/64 in
SQ 3,5 in (3 1/2")	SH-500	0,12	4,79	Zahnradbreite (b) + 3/64 in
<b>Runde Welle</b>				
RD 0,75 in (3/4")	SH-75	0,046	0,704	Zahnradbreite (b) + 3/64 in
RD 1 in (1")	SH-100	0,046	0,94	Zahnradbreite (b) + 3/64 in
RD 1,19 in (1 3/16")	SH-118	0,056	1,118	Zahnradbreite (b) + 3/64 in
RD 1,25 in (1 1/4")	SH-125	0,056	1,176	Zahnradbreite (b) + 3/64 in
RD 1,38 in (1 3/8")	SH-137	0,056	1,291	Zahnradbreite (b) + 3/64 in
RD 1,44 in (1 7/16")	SH-143	0,056	1,35	Zahnradbreite (b) + 3/64 in
RD 1,5 in (1 1/2")	SH-150	0,056	1,406	Zahnradbreite (b) + 3/64 in

\* Alternative zu SH-354

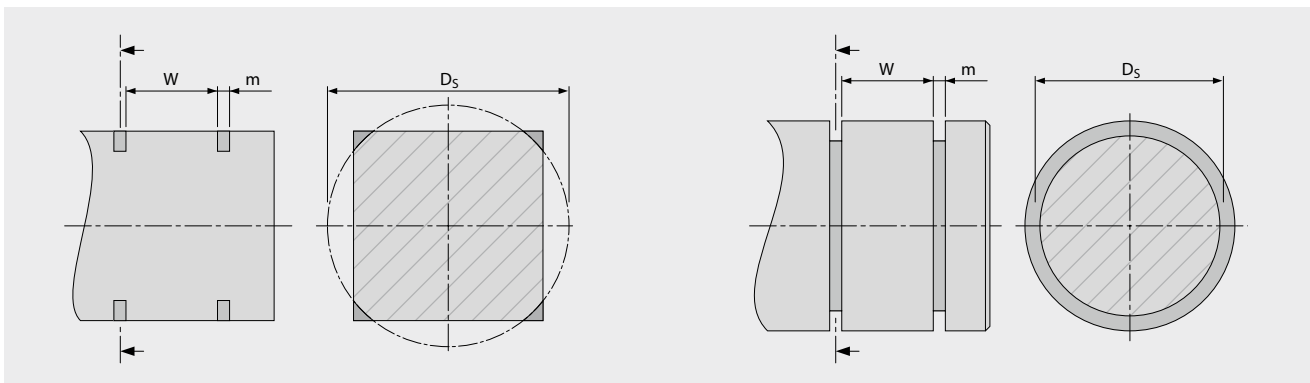



# 6.3 ZUSÄTZLICHE TABELLEN

## Minimale Konstruktionsradien

### Standardförderer

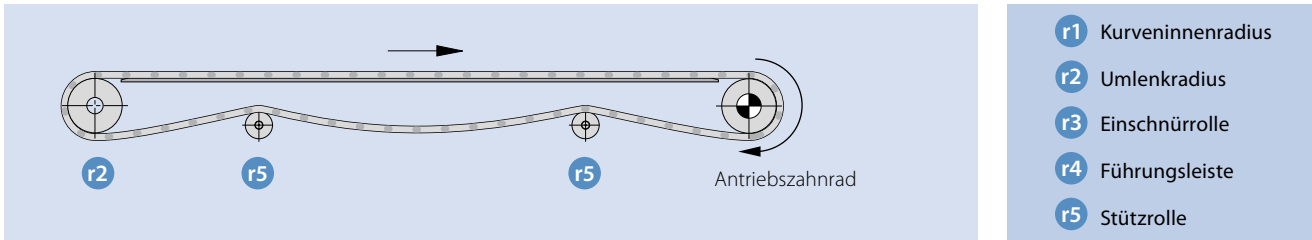

### Förderer mit Mittenantrieb

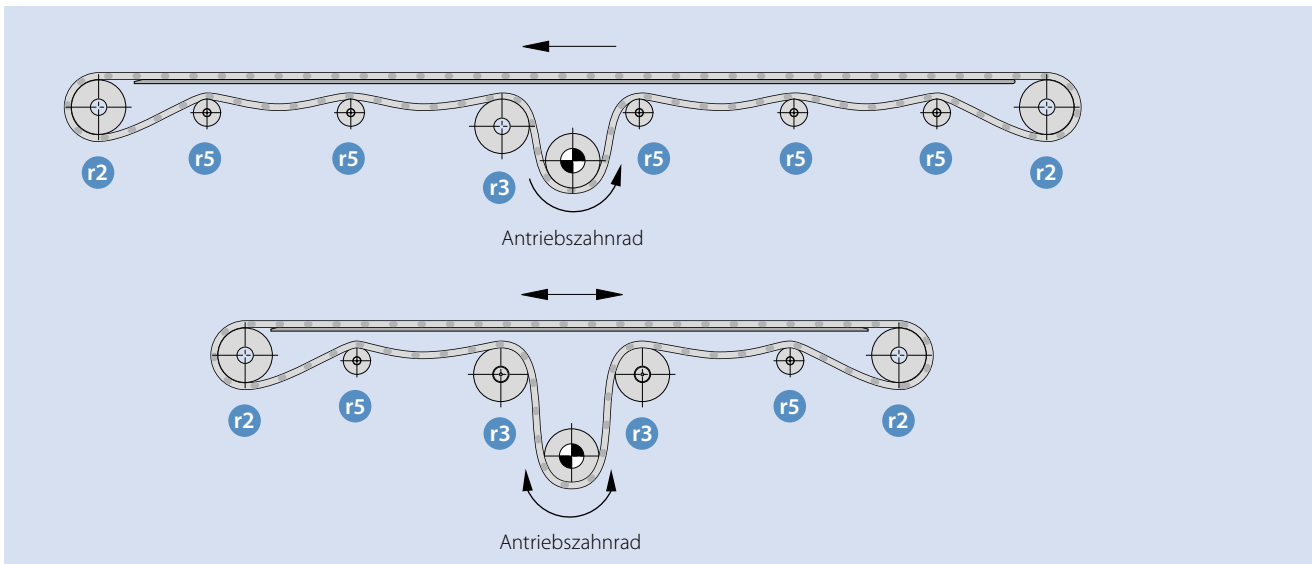

### Aufwärtsförderer

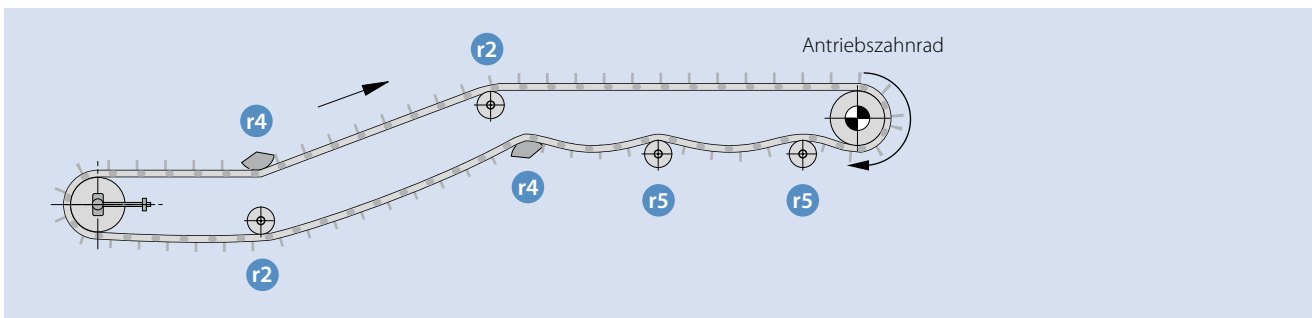

### Förderanlagen mit Messerkante

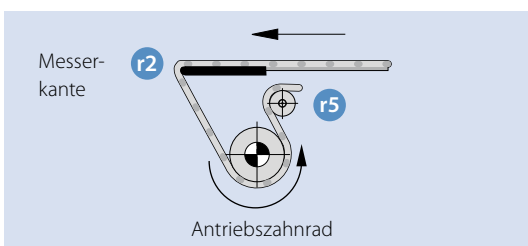

### Kurvenförderer

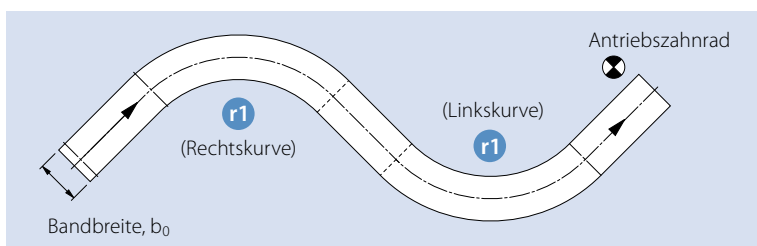

Bandtypen	Teilung	Umlenkradius*		Rückbiegeradius auf		
		der Rollen $r_2$	Einschnürrollen $r_3$	Führungsleiste $r_4$	Stützrollen $r_5$	
S1-x FLT / NSK / FRT / SRS / RRB	2 in	2 in	4 in/100 mm	6 in	2 in/50 mm	
S1-PMU mit SG **	50 mm	50 mm	6 in/150 mm	150 mm	6 in/150 mm	
S2-x FLT / GRT	1 in 25 mm	1 in 25 mm	2 in 50 mm	3 in 75 mm	1 in/25 mm	
S2-57 RRB					2 in/50 mm	
S2-x PMU mit SG **					2 in/50 mm	
S4.1-x FLT / NPY / NTP	0,55 in	0,45 in	1 in	1,5 in	0,5 in/12,5 mm	
S4.1-0 FRT1	14 mm	11 mm	25 mm	38 mm	0,7 in/16,5 mm	
S5-45 GRT / NTP / FRT	1 in 25 mm	1 in/25mm	2 in/50 mm	3 in 75 mm	1 in/25 mm	
S5-45 PMU mit SG **		1 in/25mm	3 in/75 mm		3 in/75 mm	
S5-45 G / RG		2 in/50 mm	2 in/50 mm		1 in/25 mm	
S6.1-x FLT / CTP / NPT / PRR	2 in	2 in	4 in/100 mm	6 in	2 in/50 mm	
S6.1-x PMU mit SG **	50 mm	50 mm	6 in/150 mm	150 mm	6 in/150 mm	
S7-x FLT / NSK / FRT / SRS / PRR	1,6 in 40 mm	1,6 in 40 mm	3,2 in 80 mm	4,8 in 120 mm	1,6 in 40 mm	
S8-x FLT / NSK / RAT / FRT / SRS / PRR	1 in 25 mm	1 in 25 mm	2 in	3 in 75 mm	1 in/25 mm	
S8.1-30 FLT GT			50 mm		1,25 in/30 mm	
S8-0 RTP A90			3 in/75 mm		3 in/75 mm	
S8-0 PMU mit SG **						
S9-57 GRT / NTP	2 in	2 in	4 in/100 mm	6 in	2 in/50 mm	
S9-57 PMU mit SG **	50 mm	50 mm	6 in/150 mm	150 mm	6 in/150 mm	
S9.1-57 GRT	2 in 50 mm	2 in 50 mm	4 in 100 mm	6 in 150 mm	2 in 50 mm	
S10-x FLT / NTP / LRB / FRT1	1 in	1 in	2 in/50 mm	3 in	1 in/25 mm	
S10-0 PMU mit SG **	25 mm	25 mm	3 in/75 mm	75 mm	3 in/75 mm	
S11-45 GRT / NTP / FRT	1 in	1 in	2 in	6 in/150 mm	1 in	
S11/S5 combo	25 mm	25 mm	50 mm	3 in/75 mm	25 mm	
S13-x FLT / NPY / CTP	0,315 in 8 mm	0,118 in*** 3 mm***	0,6 in 16 mm	0,9 in 24 mm	0,3 in 8 mm	
S14-x FLT	0,5 in 12,7 mm	0,38 in 9,5 mm	1 in 25,4 mm	1,5 in 38,1 mm	0,5 in 12,7 mm	
S15-47 GRT / RSA	0,5 in 12,7 mm	0,25 in 6,4 mm	1 in 25,4 mm	1,5 in 38,1 mm	0,5 in 12,7 mm	
S17-0 FLT / SRS	1 in 25 mm	1 in 25 mm	2 in 50 mm	3 in 75 mm	1 in 25 mm	
S18-44 GRT (G) / FRT1 / HDK 2.2 / GRT 1.7	1 in 25 mm	1 in 25 mm	2 in 50 mm	3 in 75 mm	1 in 25 mm	
S19-0 SRS	2,5 in 63,5 mm	2,5 in 63,5 mm	5 in 127 mm	7,5 in 190,5 mm	2,5 in 63,5 mm	

Größere als die angegebenen Radien verringern den Verschleiß von Band, Rollen und/oder Gleitkufen. Gleichzeitig reduzieren sie in der Regel auch die Bandgeräusche und sorgen für eine bessere Laufruhe.

\* Je nach Anwendung (z.B. Messerkante) sind kleinere Radien möglich → Geschwindigkeit, Geräusche, Produkttransport (wackeln)

\*\* Bei Biegungen ist der Radius abhängig von Höhe und Abstand der Profile

\*\*\* Messerkante

# 6.3 ZUSÄTZLICHE TABELLEN

## Lastindex

Die folgende Tabelle zeigt Veränderungen in der Lastkapazität von unterschiedlichen Werkstoffen und für alle verfügbaren Serien.

### Geradelaufende Bänder

Serie	PA	PE	POM	PP
S1	–	60%	133%	100%
S2	17%	10%	23%	17%
S4.1	33%	10%	33%	17%
S5	–	33%	83%	60%
S6.1	100%	43%	100%	60%
S7	–	60%	200%	100%
S8, S8.1	100%	–	133%	67%
S8-0 RTP	–	–	67%	–
S9, S9.1	80%	40%	100%	73%
S10-0 FLT, S10-0 NTP, S10-0 FRT1	–	20%	67%	27%
S10-22 FLT	–	10%	37%	17%
S10-36 FLT, S10-36 LRB	43%	13%	43%	20%
S11	50%	–	50%	30%
S13	–	–	13%	–
S14	–	22%	80%	30%
S15	15%	–	17%	8%
S17	–	–	107%	60%
S19	266%	–	300%	–
S19 (100)	566%	–	600%	–

### Kurvenbänder

Serie	PA	PE	POM	PP
S5	–	–	100%	56%
S5 RG, S5 ST	–	–	117%	67%
S9, S9.1	124%	–	156%	89%
S11	56%	–	56%	33%
S18	–	–	89%	56%

## Allgemeine Werkstoffdaten

Werkstoff	Temperaturausdehnungskoeffizient		Dichte ISO 1183 [ $\frac{\text{kg}}{\text{m}^3}$ ]	E-Modul ISO 527 [MPa]	Schmelzpunkt ISO 11357		Elektrischer Oberflächenwiderstand IEC 60093 [ $\Omega$ ]
	[ $\frac{\text{mm}}{\text{m} \cdot ^\circ\text{C}}$ ]	[ $\frac{10^{-6} \text{ in}}{\text{in} \cdot ^\circ\text{F}}$ ]			[ $^\circ\text{C}$ ]	[ $^\circ\text{F}$ ]	
PA/PA-FR	0.12	66,6	1120	3400	221	429,8	10 <sup>14</sup>
PA-HT	0.10	55,5	1360	10000	262	500	10 <sup>13</sup>
PBT	0.16	88,8	1300	2500	223	433,4	10 <sup>13</sup>
PE	0.21	116,7	964	1150	135	275	–
PE-I	0.21	116,7	960	1100	–	–	–
PE-MD	0.21	116,7	984	1100	–	–	–
PK (PLX)	0.11	174,6	1240	1650	220	428	10 <sup>14</sup>
POM	0.12	66,6	1410	2850	166	330,8	10 <sup>14</sup>
POM-HC	0.12	66,6	1410	2580	166	330,8	< 10 <sup>6</sup>
POM-CR	0.11	66,6	1410	2500	162	323,6	–
POM-MD	0.12	66,7	1476	2800	166	330,8	10 <sup>12</sup>
PP	0.15	83,3	905	1550	165	329	–
PP-MD	0.15	83,3	990	1500	–	–	–
PP-SW	0.10	83,3	910	1500	167	333	–
PXX-HC	0.15	83,3	1150	2000	165	329	< 10 <sup>3</sup>
TPC1	0.185	102,8	1240	310	212	413,6	10 <sup>12</sup>

## Maßabweichungen

Bandtyp	Bandwerkstoff					
	PA	PA-HT	PE	POM	PP	PXX-HC
S1 - 0 FLT	–	1,10 %	–0,35 %	–0,75 %	0,00 %	0,00 %
S1 - 0 FRT1, NSK, SRS	–	–	–	–0,75 %	–	–
S1 - 18 FLT	–	1,10 %	0,15 %	–0,70 %	0,00 %	–
S2 - 0 FLT	–	–	–0,20 %	–0,30 %	0,25 %	–
S2 - 12 FLT	–	–	0,00 %	–0,10 %	0,20 %	–
S2 - 0 FRT1	–	–	–	–0,30 %	–	–
S2 - 57 GRT	–	1,30 %	–0,20 %	–0,20 %	0,20 %	0,20 %
S2 - 57 RRB	–	–	–0,20 %	–0,20 %	0,20 %	–
S4.1 - 0 FLT, FRT1	–	–	–0,10 %	0,00 %	0,25 %	0,25 %
S4.1 - 0 NPY	–	–	–0,10 %	0,00 %	0,25 %	–
S4.1 - 21 FLT	–	1,20 %	–0,10 %	0,00 %	0,25 %	–
S4.1 - 21 NTP	–	–	–0,10 %	0,00 %	0,25 %	–
S5 - 45 GRT	0,00 %	–	0,00 %	0,00 %	0,00 %	–
S6.1 - 0 CTP, NTP	–	–	–0,65 %	–0,65 %	0,00 %	–
S6.1 - 0 FLT	0,00 %	–	–0,65 %	–0,65 %	0,00 %	–
S6.1 - 21 FLT	–	–	–0,50 %	–0,50 %	0,00 %	–
S6.1 - 23 FLT	0,83 %	–	–0,50 %	–0,50 %	0,00 %	–
S6.1 - 36 FLT	–	–	–0,50 %	–0,50 %	0,00 %	–
S7 - 0 FLT	–	–	–0,35 %	–0,75 %	0,00 %	–0,13 %
S7 - 0 FRT1	–	–	–0,35 %	–0,75 %	0,00 %	–
S7 - 0 NSK, SRS	–	–	–	–0,75 %	–	–0,13 %
S7 - 6 FLT	–	–	0,00 %	–0,70 %	0,00 %	–
S7 - 6 NSK	–	–	–	–0,70 %	–	–
S8 - 0 FLT	–	1,49 %	–0,31 %	–0,31 %	0,00 %	0,00 %
S8 - 0 FRT1	–	–	–	–0,31 %	0,00 %	–
S8 - 0 NSK, SRS	–	–	–	–0,31 %	0,00 %	0,00 %
S8 - 25 RAT	–	1,53 %	–0,31 %	–0,61 %	0,00 %	–
S8.1 - 30 FLT	–	–	–0,31 %	–0,58 %	0,00 %	–
S8 - 0 RTP A90	–	–	–	–0,31 %	–	–
S9 - 57 GRT	0,00 %	–	0,00 %	0,00 %	0,00 %	–
S9.1 - 57 GRT	–	–	–	0,00 %	–	–
S10 - 0 FLT	0,74 %	–	0,00 %	0,00 %	0,26 %	–
S10 - 0 NTP, FRT1	–	–	0,00 %	0,00 %	0,26 %	–
S10 - 22 FLT	–	–	0,00 %	0,00 %	0,26 %	–
S10 - 36 FLT	0,74 %	–	0,00 %	0,00 %	0,26 %	–
S10 - 36 LRB	–	–	0,00 %	0,00 %	0,26 %	–
S11 - 45 GRT	0,60 %	–	–	0,00 %	0,20 %	–
S13 - 0 FLT, NPY, CTP	1,38 %	–	–	0,23 %	–	0,89 %
S13 - 34 FLT	1,38 %	–	–	0,23 %	–	–
S14 - 0 FLT	–	–	–0,13 %	0,00 %	0,43 %	–
S14 - 25 FLT	0,92 %	–	–0,13 %	0,00 %	0,43 %	–
S14 - 25 CUT	–	–	–	0,00 %	0,43 %	–
S14 - 25 FRT1	–	–	–	–	0,00 %	–
S15 - 47 GRT, RSA	0,40 %	–	–	–0,40 %	–1,00 %	–
S17 - 0 FLT	–	–	–	–0,09 %	0,35 %	–
S17 - 0 SRS	–	–	–	–	–	0,35 %
S18 - 44 GRT 2.2	0,85 %	–	–	–0,10 %	0,50 %	–
S18 - 44 HDK	0,85 %	–	–	–0,10 %	0,50 %	–
S18 - 44 GRT 1.7	–	–	–	–0,10 %	0,50 %	–
S18 - 44 FRT1 2.2	–	–	–	–	0,50 %	–
S19 - 0 SRS	0,28 %	–	–	–0,10 %	–	–

# 6.3 ZUSÄTZLICHE TABELLEN

## Maßtoleranzen

Bandserie	Toleranz
S1, S2, S4.1, S6.1, S7, S8, S10, S13, S14, S15, S17, S18, S19	±0,2 %
S5, S9, S9.1, S11	±0,3 %

### Beispiel:

S6.1-23 aus POM mit einer Nennbreite von 600 mm

### Abweichung:

-0,5%:  $600 \cdot (1 - 0,005) = 597 \text{ mm}$

### Toleranz:

±0,2%:  $600 \cdot 0,002 = 1,2 \text{ mm}$

### Tatsächliche Bandbreite:

597 ±1,2 mm

S6.1-23 aus POM mit einer Nennbreite von 23,62 in

$23,62 \cdot (1 - 0,005) = 23,50 \text{ in}$

$23,62 \cdot 0,002 = 0,05 \text{ in}$

23,50 ±0,05 in

## Drainagekapazität/Durchflussrate der Prolink-Bänder

Die Durchlässigkeit (in Prozent) der Bänder und Module von Siegling Prolink ist aus der Nomenklatur (z. B. S6.1-36 FLT oder S8-25 RAT) ersichtlich. Zudem ist in Abschnitt 1.2 des Handbuchs („Detaillierte Informationen zu den Serien“) die Durchlässigkeit (in Prozent) für die einzelnen Oberflächenstrukturen angegeben. Genauere Informationen zur Durchlässigkeit der Bänder liefern die Abmessungen der Oberflächenstrukturen.

Der Prozentwert gibt an, wie viel Licht durch das Band dringt. Er wird auf Grundlage des Verhältnisses zwischen den Öffnungen und den geschlossenen Bereichen in der Oberfläche berechnet. Hierfür wird ein repräsentativer Bandabschnitt des CAD-Modells verwendet. Dieser theoretische Wert eröffnet die Möglichkeit, die einzelnen Serien von Siegling Prolink anhand der Durchlässigkeit zu vergleichen.

Die tatsächliche Durchlässigkeit (die Drainagekapazität) des Bands ist von der „DURCHFLUSSRATE“ des Mediums durch das Band abhängig. Der Prozentsatz der offenen Bandfläche hat Einfluss auf diese Drainagekapazität. Aber auch der Durchfluss der Flüssigkeit und die Rundungen und Öffnungen der Module spielen eine Rolle.

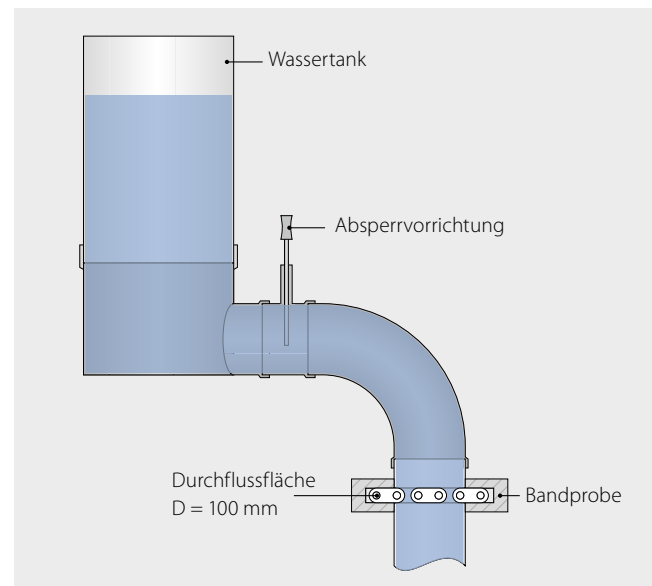

Aus diesem Grund hat Forbo Siegling einen Drainagetest für Modulbänder entwickelt. Die angegebene Durchflussrate ist in Litern pro Sekunden (l/s) definiert und hilft unseren Kunden bei der Auswahl des richtigen Bands für Anwendungen, bei denen Wasser abgeleitet werden muss. (Kundenspezifische Tests mit anderen Flüssigkeiten sind möglich.)

#### Versuchsaufbau:

- Repräsentative Bandfläche (Original-Probe, gespannt)
- Große Wassermenge (> 50 l)
- Definierte Durchflussfläche (D = 100 mm -> 78,5 cm<sup>2</sup>)
- Zeitmessung anhand einer Videoanalyse (Sobald der Flüssigkeitsstrom konstant ist, wird gemessen, wie lange es dauert, bis 50 l Wasser hindurchgeflossen sind).
- Vergleichstests (gleicher Versuchsaufbau)

#### Ergebnisse:

- Abbildung 1 zeigt die durchschnittlichen Durchflussraten für verschiedene Bandtypen von Siegling Prolink.
- Die maximale Durchflussrate bei diesem Versuchsaufbau beträgt 18,3 l/s (ohne Band).
- Bei geschlossenen Bändern ist die Durchflussrate am niedrigsten, aber sie sind dennoch wasserdurchlässig
- Bei Serien für Lebensmittelanwendungen mit abgerundeten Oberflächen (z. B. S6.1-36 und S10-36) ist die Durchflussrate am höchsten: 12,4 bis 12,8 l/s.
- Die Kurvenbänder S5-45 GRT und S9-57 GRT wurden als geradelaufende Proben getestet. Die Durchflussrate des S5-45 GRT stimmt nicht mit der in Prozent angegebenen Durchlässigkeit (offene Fläche) überein, was möglicherweise daran liegt, dass die langgezogenen Löcher Verwirbelungen im Wasser verursachen.

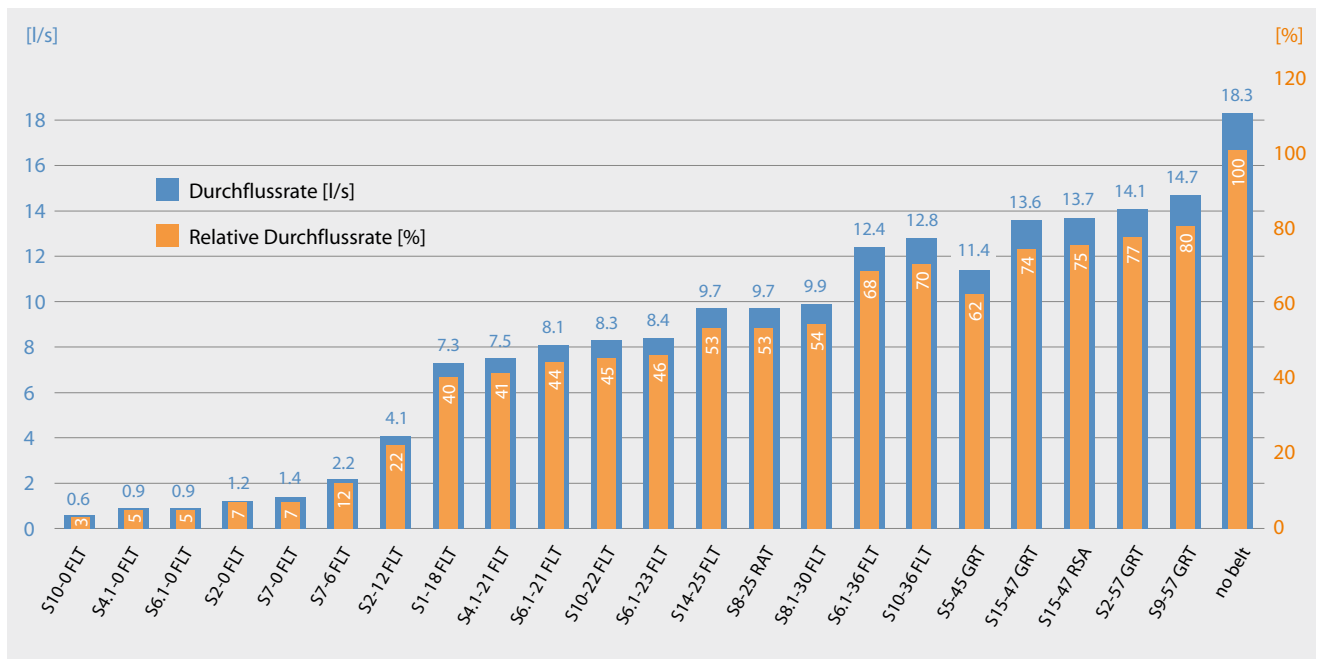

# 6.4 UMRECHNUNGSTABELLE METRISCHE/ZÖLLIGE EINHEITEN

Metrisch	Multiplizieren mit	Zöllig	Multiplizieren mit	Metrisch
<b>Länge</b>				
Millimeter	0,03937	Zoll	25,4	Millimeter
Meter	39,37	Zoll	0,0254	Meter
Millimeter	0,0033	Fuß	304,8	Millimeter
Meter	3,281	Fuß	0,3048	Meter
<b>Fläche</b>				
Quadratmillimeter	0,00155	Quadratzoll	645,2	Quadratmillimeter
Quadratmeter	1550	Quadratzoll	0,000645	Quadratmeter
Quadratmillimeter	0,00001	Quadratfuß	92,903	Quadratmillimeter
Quadratmeter	10,764	Quadratfuß	0,0929	Quadratmeter
<b>Volumen</b>				
Kubikmeter	35,31	Kubikfuß	0,0283	Kubikmeter
Liter	0,0353	Kubikfuß	28,32	Liter
<b>Geschwindigkeit</b>				
Meter/Minute	0,0547	Fuß/Sekunde	18,29	Meter/Minute
Meter/Minute	3,281	Fuß/Minute	0,3048	Meter/Minute
<b>Masse und Dichte</b>				
Kilogramm	2,205	Pfund	0,4536	Kilogramm
Kilogramm/Kubikmeter	0,0624	Pfund/Kubikfuß	16,02	Kilogramm/Kubikmeter
<b>Kraft</b>				
Kilopond	2,204	Pound-force	0,4537	Kilopond
Newton	0,225	Pound-force	4,448	Newton
<b>Drehmoment</b>				
Newtonmeter	88,512	Inch-pound	0,113	Newtonmeter
<b>Leistung</b>				
Watt	0,00134	Pferdestärken	745,7	Watt
<b>Druck</b>				
Kilogramm/Quadratmeter	0,00142	Pfund/Quadratzoll	703,072	Kilogramm/Quadratmeter
<b>Temperatur</b>				
°C	$9 \cdot \left(\frac{°C}{5}\right) + 32°$	°F	$\frac{5}{9} \cdot (°F - 32°)$	°C

# 6.5 MONTAGEINFORMATIONEN

## Sicherungsringe

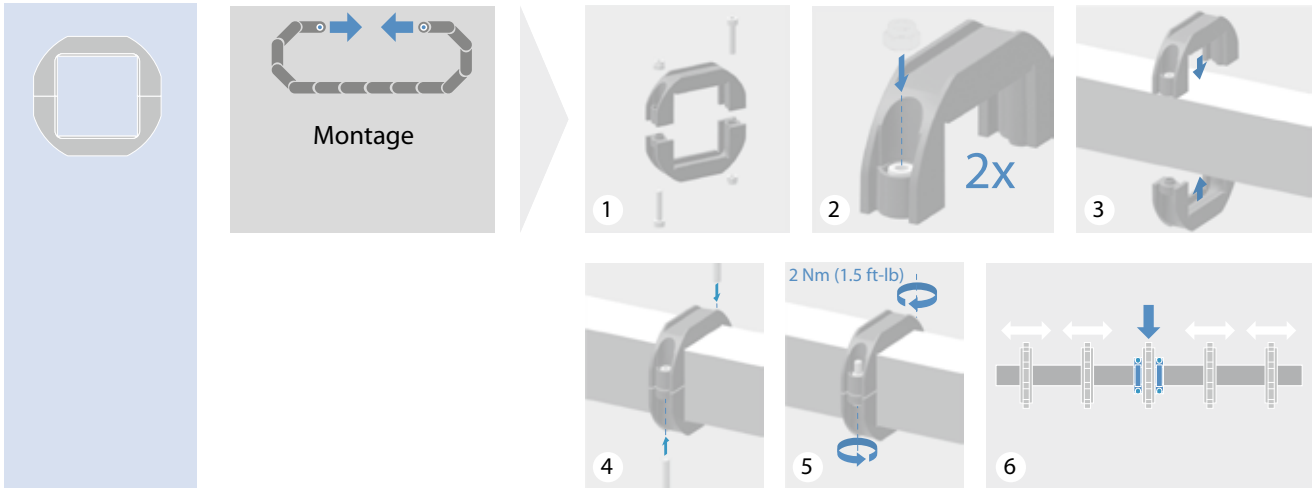

## Geteilte Zahnräder

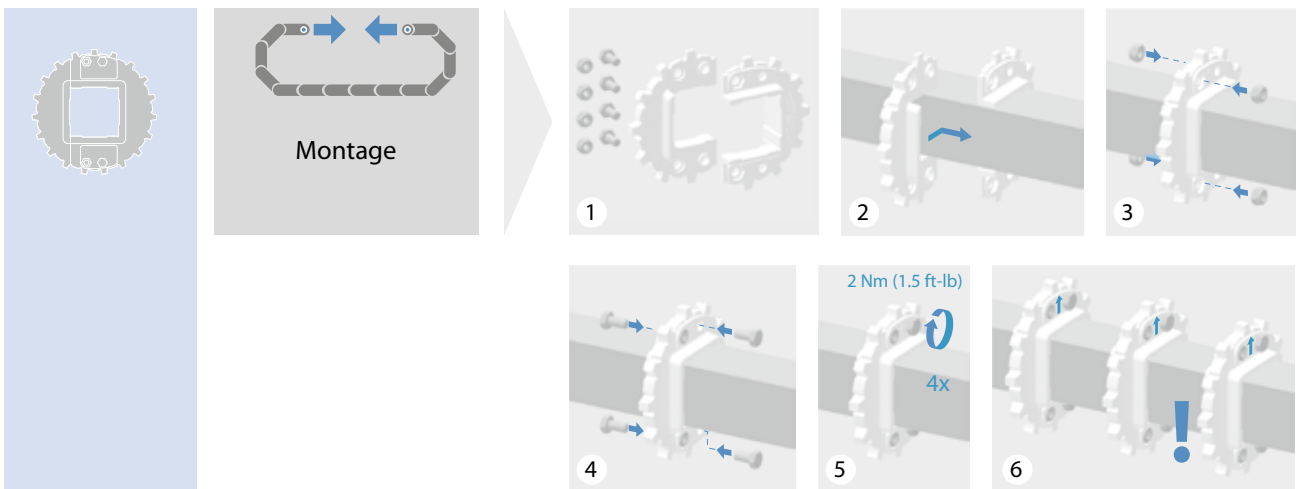

## 6.6 FRAGEBOGEN

Siehe folgende Seiten

# Gebogene Profile – Datenblatt

**siegling prolink**  
modulbänder

Bitte füllen Sie die orangenen Felder aus und fügen Sie dieses Datenblatt der Bestellung in SAP bei

Kunde/Firma

## Grundprofil

Art. #	Beschreibung

## SAP Bezeichnung (nur relevant falls Lagerbestand benötigt wird)

Art. #	Beschreibung
98xxxx99	"Grundprofil #" @xxx h_s/h1/h2 MM

## Details zum Biegen

Abkürzung	Beschreibung	Sollmaß	Einschränkung
@	Biegewinkel		0° bis 90°
h_s	Finale Höhe über Moduloberseite		
h1	Höhe des Biegepunktes		> 54 – h_m
h2	Länge der gebogenen Sektion		> 19 mm

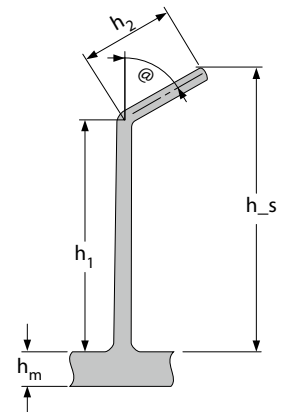

## Beispiel

### Grundprofil

Art. #	Beschreibung
98088499	S6.1-0 FLT PMU PP-HA WT H100 W200

### SAP Bezeichnung (nur relevant falls Lagerbestand benötigt wird)

Art. #	Beschreibung
98xxxx99	98088499 @55 75/40/60 MM

### Details zum Biegen

Abkürzung	Beschreibung	Sollmaß	
@	Biegewinkel	55°	
h_s	Finale Höhe über Moduloberseite	75 mm	
h1	Höhe des Biegepunktes	40 mm	
h2	Länge der gebogenen Sektion	60 mm	

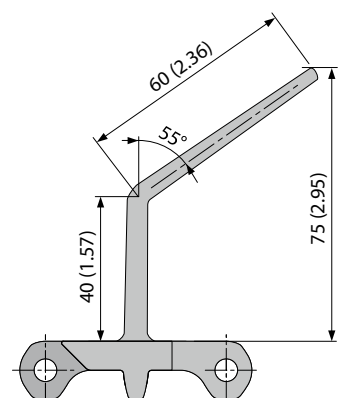

MOVEMENT SYSTEMS

# Einsatzcheckliste

Name: \_\_\_\_\_ Datum: \_\_\_\_\_

**siegling prolink**  
modulbänder

## Kundendaten

Firma/Kunde: \_\_\_\_\_ Ansprechpartner: \_\_\_\_\_  
Kundenkategorie:  OEM  Händler  Endanwender  
Endkunde: \_\_\_\_\_

## Einsatzbeschreibung

Industriebereich: \_\_\_\_\_

Anwendung: \_\_\_\_\_

Fördergut: \_\_\_\_\_

### Verpackungstyp:

Ohne  Karton  Plastikbehälter  
 Schrumpffolie  Flow pack  Holz  
 Glas  Blechdosen  Alu-Dose  
 Stahltrays  Plastiktrays  Umreift  
 Andere: \_\_\_\_\_

Größe der Einheit:  mm  Inch

LxBxH: \_\_\_\_\_ Ø x H: \_\_\_\_\_

Beladung (falsche Einheit streichen) \_\_\_\_\_ kg/Stck. od. lb/Stck.  
\_\_\_\_\_ kg/m od. lb/ft \_\_\_\_\_ kg/m<sup>2</sup> od. lb/ft<sup>2</sup>

Fördermenge (falsche Einheit streichen):  
\_\_\_\_\_ Stck./min \_\_\_\_\_ kg/min od. lb/min

Fördergeschwindigkeit: \_\_\_\_\_ m/min od. ft/min

### Fördererlayout

Wellenabstand: \_\_\_\_\_ C-C: \_\_\_\_\_ mm/In

Draufsicht:  Gerade  Gebogen/Kurve

Seitenansicht:  Gerade  Steigend  Fallend  
Förderwinkel: \_\_\_\_\_ °

### Start- und Stoppbetrieb:

Keiner (kontinuierlicher Lauf)  Ja, Stopps/Std.: \_\_\_\_\_  
 Taktbetrieb: \_\_\_\_\_

### Staubetrieb:

Nein  Ja  Teilweise. Länge: \_\_\_\_\_ mm/In

### Betriebstemperatur:

Minimum: \_\_\_\_\_ C°/F° Normal: \_\_\_\_\_ C°/F°  
Maximum: \_\_\_\_\_ C°/F°

### Wird das Band geschmiert?

Nein  Ja, Art: \_\_\_\_\_

### Ist das Band im Förderbetrieb Chemikalien ausgesetzt?

Nein  Ja, Art: \_\_\_\_\_

### Ist das Band bei der Reinigung Chemikalien ausgesetzt?

Nein  Ja, Art: \_\_\_\_\_

## Banddaten

Neu  Ersatz Originalband von: \_\_\_\_\_  
Bandtyp: \_\_\_\_\_ Bandteilung: \_\_\_\_\_ mm/In  
Bandfarbe: \_\_\_\_\_

### Material des Bandes:

POM  PP  PE  PA  
 Anderes: \_\_\_\_\_

### Material des Kupplungsstabes:

POM  PP  PE  PA  
 Stahl, rostfrei  Stahl  Anderes: \_\_\_\_\_

### Arretierung des Kupplungsstabes:

Clips  In Kupplungsstab integriert  
 Andere: \_\_\_\_\_

### Bandmaße:

Bandlänge: \_\_\_\_\_ mm/In Bandbreite: \_\_\_\_\_ mm/In

### Bestückung der Oberfläche (z.B. mit Profilen):

Typ und Höhe: \_\_\_\_\_ Abst. zur Bandkante: \_\_\_\_\_  
Teilung: \_\_\_\_\_

### Bestückung der Bandkante (z.B. mit Seitenplatten):

Typ und Höhe: \_\_\_\_\_ Abst. zur Bandkante: \_\_\_\_\_

## Zahnraddaten

### Antriebswelle:

Zähnezahl z: \_\_\_\_\_ Zahnräder pro Welle: \_\_\_\_\_  
Teilkreisdurchm.: \_\_\_\_\_ mm/In Maß „A“: \_\_\_\_\_ mm/In  
Achsaufnahme:  ●  ● mit Paßfedernut  ■  
Achsdurchmesser: \_\_\_\_\_ mm/In

### Umlenkwellen:

Zähnezahl z: \_\_\_\_\_ Zahnräder pro Welle: \_\_\_\_\_  
Teilkreisdurchm.: \_\_\_\_\_ mm/In Maß „A“: \_\_\_\_\_ mm/In  
Achsaufnahme:  ●  ● mit Paßfedernut  ■  
Achsdurchmesser: \_\_\_\_\_ mm/In

## Bandunterstützung

### Material:

PE HD 1000/UHMW PE  PE HD 500/HMW PE  
 Stahl, rostfrei  Anderes: \_\_\_\_\_

### Anordnung:

Gleitleisten gerade (BxH): \_\_\_\_\_ Abstand: \_\_\_\_\_  
 Gleitleisten V-förmig (BxH): \_\_\_\_\_ Abstand: \_\_\_\_\_  
 Vollflächig  Andere: \_\_\_\_\_



MOVEMENT SYSTEMS



# Checkliste für Spiralförderer

**siegling prolink**  
modulbänder

Name: \_\_\_\_\_ Datum: \_\_\_\_\_

## Kundendaten

Firma/Kunde: \_\_\_\_\_ Ansprechpartner: \_\_\_\_\_

Kundenkategorie:  OEM  Händler  Endanwender

Endkunde: \_\_\_\_\_

Spiralband:  Neu  Ersatz

## Anwendungsdaten

### Produkt

Produktbezeichnung: \_\_\_\_\_

Produktgröße: Max. Gesamtabmessungen Produkt oder Verpackung

Länge  $l_p$ : \_\_\_\_\_ mm \_\_\_\_\_ in

Breite  $b_p$ : \_\_\_\_\_ mm \_\_\_\_\_ in

Höhe  $h_p$ : \_\_\_\_\_ mm \_\_\_\_\_ in

Gewicht  $m_p$  pro Einheit: \_\_\_\_\_ g \_\_\_\_\_ lbs

Verpackung  Keine  Auf Tray, Backblech  In Karton

Verpackungsmaterial (z. B. in Polybeuteln):  
\_\_\_\_\_

Gewicht  $m_{\text{Verpackung}}$  pro Einheit: \_\_\_\_\_ g \_\_\_\_\_ lbs

### Produkteigenschaften

Weich, empfindlich  Nass  Fetthaltig, klebrig

Mürbe  Sonstiges: \_\_\_\_\_

### Produktanordnung auf Band im Einlauf:

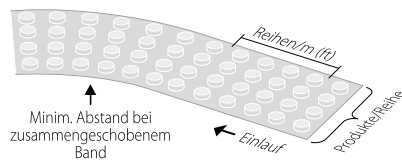

Anzahl der Produkte pro Reihe  $n_r$ : \_\_\_\_\_ Prod./Reihe

Anzahl der Reihen auf Band  $n_{\text{Reihen}}$ : \_\_\_\_\_ Reihen/m \_\_\_\_\_ Reihen/ft

Max. Produktlast auf Band: \_\_\_\_\_ kg/m \_\_\_\_\_ lbs/ft

Oder für zusammengeschobenes Band angeben: \_\_\_\_\_

Min. Spalt zwischen Produkten: \_\_\_\_\_ mm \_\_\_\_\_ in

Nicht geordnete Produkte (Gewicht hinreichend verteilt)

Produkthaufen (Gewichtskonzentrationen)

### Erforderliches Zubehör:

Seitenplatten  Produktreihenteiler (Profile)

### Prozess

Tiefkühler  Kühler  Gärschrank

Sonstiges: \_\_\_\_\_

### Prozessbedingungen

Temperatur: \_\_\_\_\_ °C \_\_\_\_\_ °F

Rel. Luftfeuchte: \_\_\_\_\_ %

### Luftzirkulation

Keine Zirkulation  Kein gerichteter Luftstrom

Zwangszirkulation  Hohe Luftgeschwindigkeit

### Produktparameter

Temperatur Einlauf: \_\_\_\_\_ °C \_\_\_\_\_ °F

Temperatur Auslauf: \_\_\_\_\_ °C \_\_\_\_\_ °F

### Betriebsparameter

Verweilzeit: \_\_\_\_\_ min

Max. Bandgeschwindigkeit  $v$ : \_\_\_\_\_ m/min \_\_\_\_\_ ft/min

### Produktionsmenge

Produktionsrate: \_\_\_\_\_ Einheiten/h

Durchsatz (Leistung): \_\_\_\_\_ kg/h \_\_\_\_\_ lbs/h

### Betriebsbedingungen

Elektrische Steuerung von Band- und Trommelantrieb:

Direktanlauf von Band- und Trommelantrieb

Sanftanlauf (über Frequenzumrichter)

Produktion:

Kontinuierlich, wenige Änderungen

Häufige Produkt- und Geschwindigkeitsänderungen

### Reinigung

Keine regelmäßige Reinigung  Nicht spezifiziert

### Reinigungsprozess

Nur trocken mit Bürste, Absaugung  Nassreinigung

Reinigungssystem installiert  Hochdruck

### Reinigungsbedingungen

Wasser, kalt (< 32 °C/90 °F)

Wasser, warm (> 33 °C/91 °F)

Wasserdampf (100 °C/212 °F)

Sonstiges: \_\_\_\_\_

### Chemikalieneinsatz

Keine verwendeten Chemikalien  Übliche Haushaltsreiniger

Verwendung von Reinigungs-/Desinfektionsmitteln

Marke, Art, Bezeichnung: \_\_\_\_\_

### Reinigungszyklus

Täglich  Wöchentlich

Sonstiges: \_\_\_\_\_

### Reinigungsdauer

Bis zu 1 h  1 bis 3 h

Sonstiges: \_\_\_\_\_



MOVEMENT SYSTEMS

## Spiralförderer

### Typ und Anordnung

- Einzeleinheit  
 Aufwärts  Abwärts

### Drehrichtung:

- Im Uhrzeigersinn  Gegen den Uhrzeigersinn

### Winkel zwischen Ein- und Auslauf:

- 0° (gerade)  90°

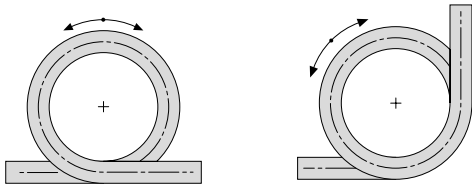

- 180°  270°

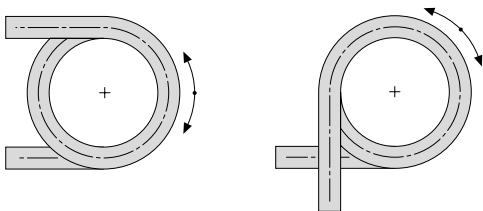

- Doppeleinheit  
 Aufwärts und abwärts  Abwärts und aufwärts

### Anordnung Übergang (Übergabeförderer)

- Gerade  Schräg

### Laufrichtung angeben (feste Ein- und Auslaufseite)

- Von A (= Einlauf) zu B  Von B (= Einlauf) zu A

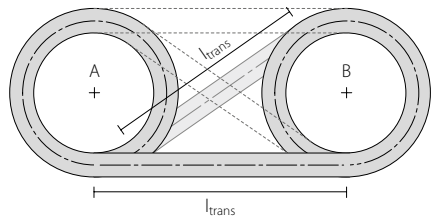

### Position von Ein- und Auslauf mit 1 bis 8 angeben

Einlauf: Position \_\_\_\_\_ Auslauf: Position \_\_\_\_\_

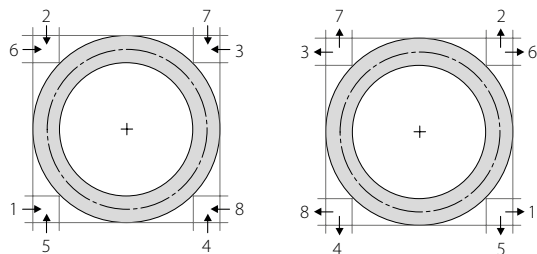

**Hinweis:** Wenn Anordnung oben nicht dargestellt ist, auf separatem Blatt skizzieren.

## Wichtige Abmessungen des Spiralförderers

Doppelspiralen weisen in der Regel die gleichen Abmessungen auf; falls Spirale A nicht identisch mit B -> beide Abmessungen angeben (zuerst A, dann B)

Trommel-/Käfigdurchmesser  $D_i$ : \_\_\_\_\_ mm \_\_\_\_\_ in

Bandbreite  $b_0$ : \_\_\_\_\_ mm \_\_\_\_\_ in

Etagenhöhe  $h$ : \_\_\_\_\_ mm \_\_\_\_\_ in

Anzahl der Etagen  $n$ : \_\_\_\_\_

Einlauflänge  $l_{in}$ : \_\_\_\_\_ mm \_\_\_\_\_ in

Auslauflänge  $l_{out}$ : \_\_\_\_\_ mm \_\_\_\_\_ in

### Spannrolle:

Freier Verfahrweg  $h_c$ : \_\_\_\_\_ mm \_\_\_\_\_ in

### Nur für Doppelspiralen:

Übergabelänge zwischen Spiralen  $L_{trans}$ : \_\_\_\_\_ mm \_\_\_\_\_ in

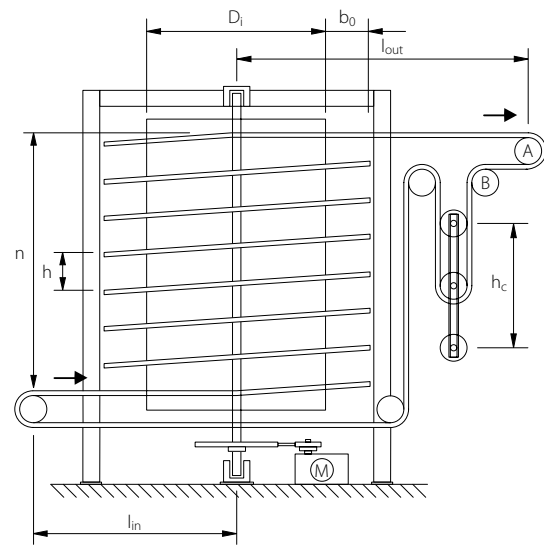

### Trommelkonstruktion

- Trommelzylinder mit Blechummantelung  
 Mit geschlossenen Blechen  Mit Lochblechen

- Käfig = Trommel aus senkrecht angeordneten Streben

Abstand der senkrecht angeordneten Streben: \_\_\_\_\_ mm \_\_\_\_\_ in

Abmessungen des Strebenprofils: \_\_\_\_\_ mm \_\_\_\_\_ in

(rund -> d, quadratisch, rechteckig  $s_1 \times s_2$ )

### Käfigstreben

- Ohne Kappen  Mit Kappen; Werkstoff: \_\_\_\_\_

### Raumabmessungen (angeben, falls begrenzt)

#### Max. verfügbarer Raum

Länge: \_\_\_\_\_ m \_\_\_\_\_ ft

Breite: \_\_\_\_\_ m \_\_\_\_\_ ft

Höhe: \_\_\_\_\_ m \_\_\_\_\_ ft

## Daten zum Ersatz

### Kundenanforderungen/Problembeschreibung

Die Gründe angeben, warum der Kunde Ersatz wünscht.

#### Produktprobleme

- Abdrücke auf dem Produkt  Produktanhaftungen

#### Antriebsprobleme

- Band springt, ruckartige Bewegung  
 Äußere Bandkante hebt sich

#### Hygieneprobleme

- Schwärzung, schwarze Flecken  Band verschmutzt

#### Reinigungsprobleme

- Häufige Reinigung erforderlich  Reinigungszyklus zu lang

#### Lebensdauer zu kurz

- Bandlebensdauer zu kurz  Übermäßiger Verschleiß

#### Problembeschreibung:

Bitte aktuelle Probleme beschreiben und auch, was der Kunde erwartet.

---

---

---

#### Vorläufiger Zeitplan

Umsetzung geplant für: \_\_\_\_\_

### Spiralband

#### Zu ersetzender Bandtyp

- Drahtgitterband  Kunststoff-Modulband  
 Hybridband (SS und Kunststoff)

#### Hersteller

Firma: \_\_\_\_\_

#### Bandspezifikation

Produktbezeichnung/-code/-typ: \_\_\_\_\_

Teilung: \_\_\_\_\_ mm \_\_\_\_\_ in

Bandwerkstoff: \_\_\_\_\_

#### Ist-Zustand des Bands

- In gutem Zustand  Band verschlissen, alt  
 Gedeht, teilweise verformt  Band brüchig, teilweise gebrochen

#### Erforderliches Zubehör

- Friktionsmodule  Seitenplatten/Profile  
 Rundnoppen  Tabs zur Radiusvergrößerung S9

Zusätzliche Details: \_\_\_\_\_

### Spiralförderer

#### Ist-Zustand des Spiralförderers, Gesamteindruck

Hersteller: \_\_\_\_\_

Baujahr: \_\_\_\_\_

- In gutem Zustand, sauber  Brüchig, verformt  
 Schlecht gewartet, dreckig  Verschlissen, beschädigt

#### Forbo Siegling GmbH

Lilienthalstraße 6/8, D-30179 Hannover

Tel.: +49 511 6704 0

www.forbo-siegling.com, siegling@forbo.com

### Position Bandantrieb

- A: Zahnrad auf Bandrückseite  B: Zahnrad auf Bandoberseite

### Lasttrum: Bandunterstützung

Anzahl der Bandunterstützungen x: \_\_\_\_\_

Abstand zwischen Unterstützungen  $b_1$ : \_\_\_\_\_ mm \_\_\_\_\_ in

Abstand Bandkante – äußere Unterstützung  $b_a$ : \_\_\_\_\_ mm \_\_\_\_\_ in

Dicke Stützschiene  $s_r$ : \_\_\_\_\_ mm \_\_\_\_\_ in

Höhe Stützschiene  $h_r$ : \_\_\_\_\_ mm \_\_\_\_\_ in

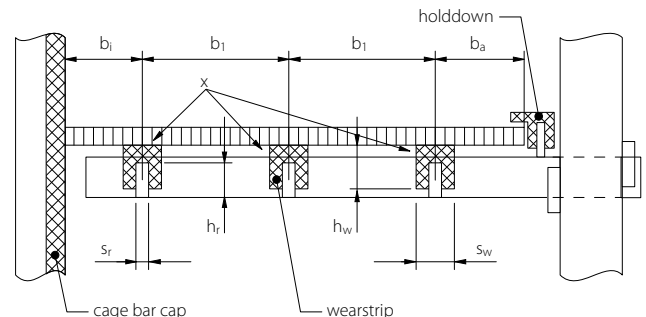

### Gleitleisten (Lasttrum)

Profil:

Höhe  $h_w$ : \_\_\_\_\_ mm \_\_\_\_\_ in

Breite  $s_w$ : \_\_\_\_\_ mm \_\_\_\_\_ in

Werkstoff:

- HDPE oder UHMW (min. PE 500)  Sonstiges: \_\_\_\_\_

Zustand:

- In gutem Zustand, verwendbar  Erfordert sofortigen Ersatz

**Hinweis zu Käfigstreben:** Bitte Informationen unter „Trommelkonstruktion“ auf vorheriger Seite ausfüllen.

### Kappen der Käfigstreben

Beschreibung der Kappen \_\_\_\_\_

Werkstoff:

- HDPE oder UHMW (min. PE 500)

- Sonstiges: \_\_\_\_\_

Zustand:

- In gutem Zustand, verwendbar  Verschlissen, zerkratzt  
 Mit Fehlern (Löcher, Spalten, Spurrillen usw.)

### Hold Down Tabs

- Keine Hold Down Tabs installiert  
 Schutz vor Bandanhebung vorhanden

Position:

- Äußere Bandkante  Innere Bandkante

Typ:

- Durchgehende Führung  Unterbrochene Führung

**Spannrolle:** Siehe Skizze zum Spiralförderer auf der vorherigen Seite.

### Ausgleich für Banddehnung

Anzahl der Spannrollen: \_\_\_\_\_

Falls Konstruktion von Informationen unter „Wichtige Abmessungen des Spiralförderers“ auf vorheriger Seite abweicht:

Ausgleichsstrecke schätzen: \_\_\_\_\_ m \_\_\_\_\_ ft



MOVEMENT SYSTEMS



# 6.7 ANMERKUNGEN

A large grid of graph paper, consisting of 20 columns and 30 rows of small squares, intended for taking notes or drawing technical diagrams.

## 6.8 RECHTLICHE HINWEISE

Die Forbo Siegling GmbH („Forbo“) stellt dieses Konstruktionshandbuch nur zu Informationszwecken zur Verfügung. Auch wenn Forbo bestrebt ist, möglichst genaue und vollständige Empfehlungen, Bedienungsanleitungen, Details und Informationen über die Eignung und Verwendung der Produkte bereitzustellen, gibt Forbo keinerlei Zusicherungen oder Garantien, weder ausdrücklich noch impliziert, in Bezug auf die in diesem Konstruktionshandbuch enthaltenen Informationen, es sei denn, es wird ausdrücklich schriftlich etwas anderes von entsprechend autorisierten Vertretern von Forbo festgelegt.

Es liegt in Ihrer alleinigen Verantwortung, angemessene Tests unserer Produkte sowie deren Marktfähigkeit und Eignung für einen bestimmten Zweck durchzuführen. Forbo übernimmt keine Haftung für Schäden, einschließlich, aber nicht beschränkt auf Sach- und Personenschäden, die dadurch entstehen, dass Sie auf Informationen vertrauen, die in diesem Konstruktionshandbuch aufgeführt sind oder die Sie vom technischen und/oder einem anderen Support von Forbo erhalten haben.

Dieses Konstruktionshandbuch ist Eigentum von Forbo. Jegliche Vervielfältigung, Weitergabe oder sonstige Nutzung dieses Konstruktionshandbuchs oder von Teilen davon ist nur mit schriftlicher Zustimmung von Forbo gestattet.

Forbo behält sich das Recht vor, den Inhalt dieses Konstruktionshandbuchs jederzeit und ohne vorherige Ankündigung zu ändern.

Die aktuellste Version dieses Konstruktionshandbuchs können Sie auf unserer Website herunterladen:  
[www.forbo.com/movement/de-de/](http://www.forbo.com/movement/de-de/).

## Siegling – total belting solutions

Engagierte Menschen, qualitätsorientierte Organisation und Fertigungsabläufe sichern den konstant hohen Standard unserer Produkte und Dienstleistungen.

Forbo Movement Systems arbeitet nach den Prinzipien des Total-Quality-Management. Unser Qualitätsmanagementsystem nach ISO 9001 ist an allen Produktions- und Konfektionierungsstandorten zertifiziert. Darüber hinaus verfügen zahlreiche Standorte über das Umweltmanagement-Zertifikat nach ISO 14001.



Best.-Nr. 888-1  
05/26 - GB - Nachdruck, Vervielfältigung – auch auszugsweise – nur mit unserer Genehmigung, Änderungen vorbehalten.



### Unser Service – jederzeit, überall

Forbo Movement Systems beschäftigt in der Firmengruppe rund 2.300 Mitarbeiterinnen und Mitarbeiter. Unsere Produkte werden weltweit in zehn Produktionsstätten hergestellt. Gesellschaften und Landesvertretungen mit Materiallagern und Werkstätten finden Sie in über 80 Ländern. Servicestationen gibt es in mehr als 300 Orten der Welt.

#### Forbo Siegling GmbH

Lilienthalstraße 6/8, D-30179 Hannover  
Telefon +49 511 6704 0  
[www.forbo-siegling.com](http://www.forbo-siegling.com), [siegling@forbo.com](mailto:siegling@forbo.com)

**Forbo**

MOVEMENT SYSTEMS